

SW213ADE00H1

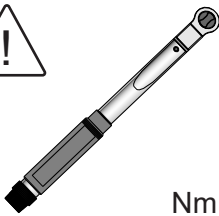

Nm

PV5 Cargo L2H1 (SW1, MY25)
 PV5 Cargo L1H1 (SW1, MY26)
 PV5 Passenger (SW1, MY25)

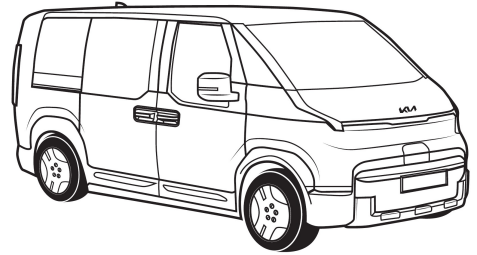
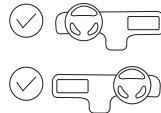
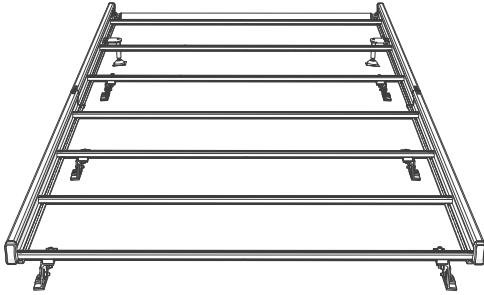

P 2 - 5



P 6 - 8
 P 31 - 42

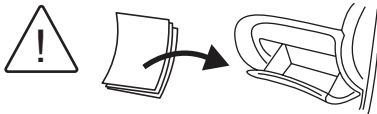

permanent installation

2,00 hours

P 9 - 30

Genuine Accessories
 developed by MOBIS



www.mobisparts.eu





Information & warnings for customer



A. **MTG-8267**

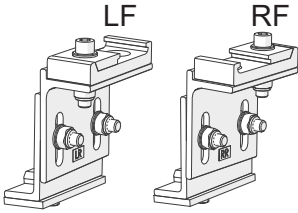

B. **MTG-8266**

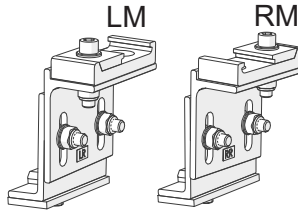

C. **MTG-8265**

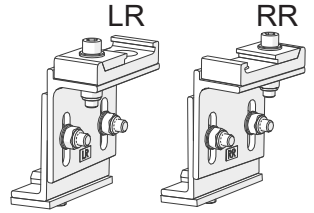

D.



7x

E.

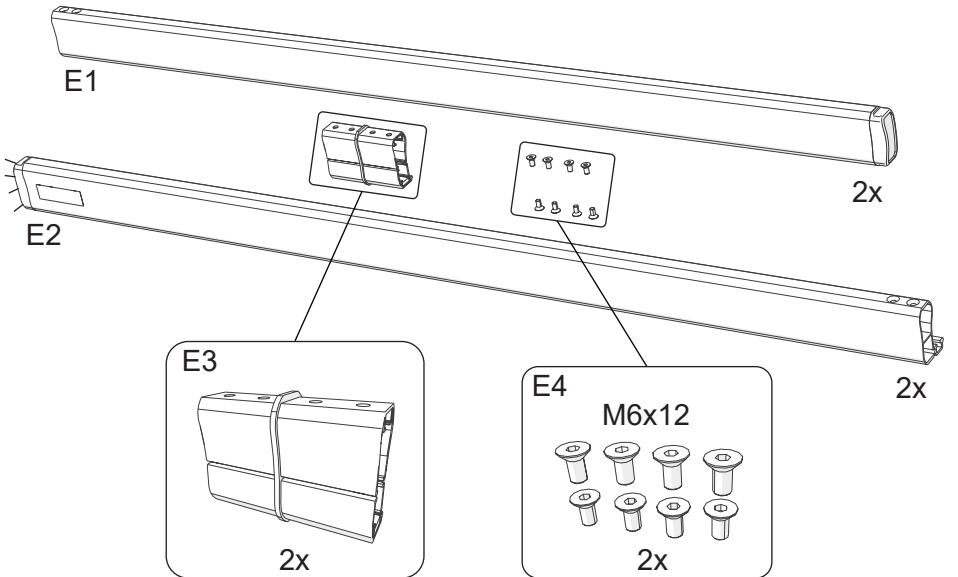



Information & warnings for customer

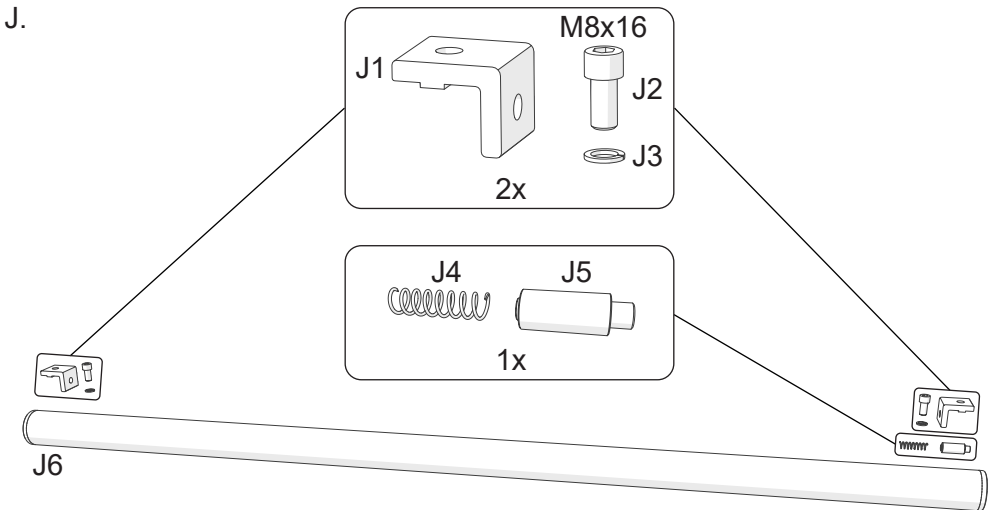
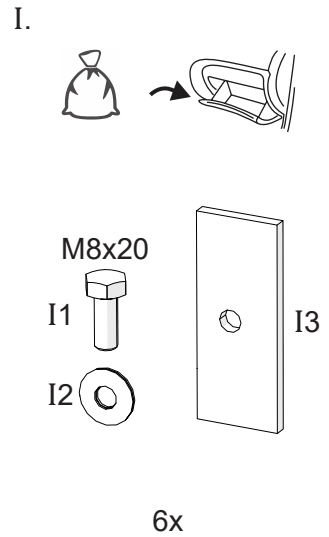
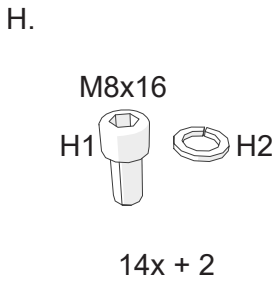
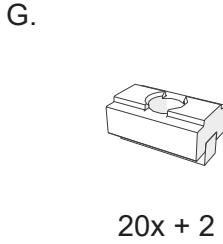
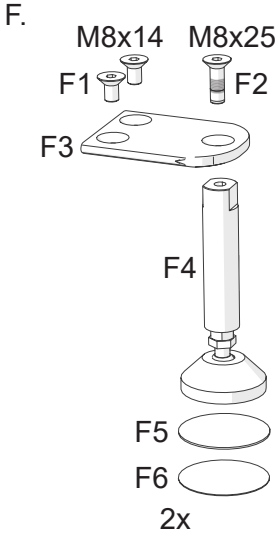

1x ROLLER (OPTIONAL)

SW212ADE00AL



Information & warnings for customer

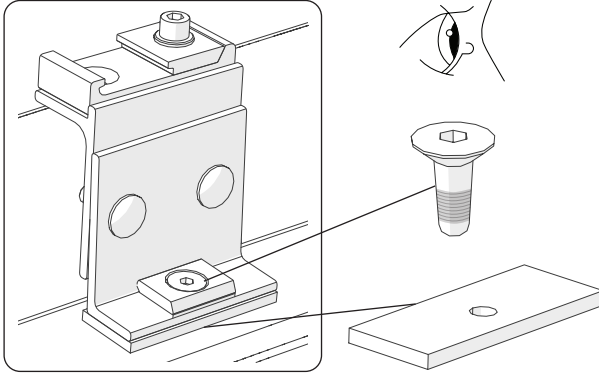

KIA Genuine Parts

SW219ADE90SK

8 x M8x25 A2-070 Lock
8 x Foam strip 70x25 mm



Information & warnings for customer



Isopropyl alcohol

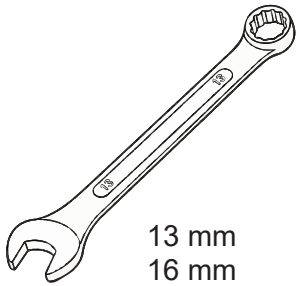
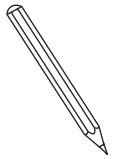
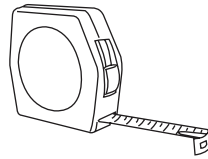
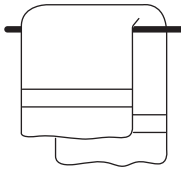

13 mm
16 mm

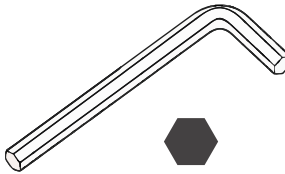

4 mm

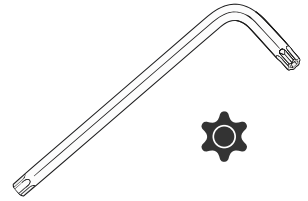

T40

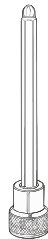

6 mm



1x (4 mm)
1x (5 mm)

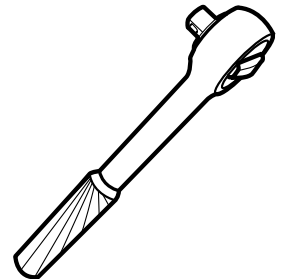

**GB**

- We expressly point out that assembly not carried out properly by a competent installer will result in cancellation of any right to damage compensation, in particular those arising by virtue of the product liability act.
- Contents of these kits and their fitting manuals are subject to alteration without notice, please ensure that these instructions are read and fully understood before commencing installation.

NL

- De installatie moet worden uitgevoerd door een erkende, competente installateur. Incorrecte montage kan leiden tot het vervallen van elk recht op schadecompensatie, met name die met betrekking tot product aansprakelijkheid.
- De inhoud van deze kits en de installatiehandleidingen kunnen worden gewijzigd zonder kennisgeving. Zorg er voor, dat u deze instructies hebt gelezen en volledig begrijpt voordat u met de installatie begint.

PL

- Pragniemy wyraźnie podkreślić, że nieprawidłowy montaż przeprowadzony przez niekompetentne osoby będzie podstawą rezygnacji zewentualnego prawa do odszkodowania, w szczególności wynikających z mocy ustawy o odpowiedzialności za produkt.
- Zawartość opisywanych zestawów i instrukcje ich montażu mogą ulec zmianie bez uprzedzenia; przed rozpoczęciem instalacji należy zapoznać się z instrukcjami i upewnić się, że zostały w pełni zrozumiałe.

F

- Nous tenons à insister tout particulièrement sur le fait que si ce produit n'est pas correctement assemblé par un technicien compétent, aucun droit de compensation ne sera recevable en cas de dommages, notamment les droits en vertu de la loi concernant la responsabilité à l'égard des produits.
- Le contenu de ce produit, ainsi que des guides de montage qui les accompagnent est sujet à modifications sans préavis; lisez attentivement ces instructions avant de procéder à l'installation.

S

- Vi meddelar att montering, som inte görs fackmannamässigt, kommer att häva rätten till kompensation för skador, speciellt rättigheter enligt lagen om produktansvar.
- Innehållet i dessa satser och deras bruksanvisningar kan komma att ändras utan förvarning. Vänligen läs dessa anvisningar noga innan du påbörjar monteringen.

SK

- Upozorňujeme, že inštalácia vykonaná nesprávne alebo nekompetentnou osobou, ruší všetky práva na kompenzáciu škôd, obzvlášť tých spôsobených poruchou produktu.
- Obsah týchto sád a návody na ich montáž podliehajú zmenám bez predchádzajúceho upozornenia. Prosím, uistite sa, že ste si pokyny pred inštaláciou prečítali a dostatočne ste im porozumeli.

D

- Wir weisen ausdrücklich darauf hin, dass eine nicht fachgerecht durchgeführte Montage zum Erlöschen jeglicher Schadensersatzansprüche, insbesondere nach dem Produkthaftungsgesetz, führt.
- Änderungen des Inhalts dieser Montagesätze und der dazugehörigen Einbauanleitungen bleiben vorbehalten. Bitte stellen Sie sicher, dass Sie diese Anleitungen vor Beginn der Montage gelesen und vollständig verstanden haben.

N

- Vi bemerker at montasje som ikke utføres korrekt, av en kompetent installatør, vil resultere i annullering av all rett til erstatning for enhver skade, spesielt de som oppstår av arten produktansvar.
- Innholdene i disse sett og deres monteringsanvisninger kan endres uten forvarsel. Vennligst p ase at disse instruksjonene leses grundig og er forst att innen installasjonen startes.

RO

- V  atragem aten ia c  montajul efectuat incorect sau de c tre personal neautorizat duce la anularea oric rui drept de compensare a eventualelor daune produse utilizatorului.
- Con inutul acestor pachete precum  i al instruc iunilor de montaj pot fi modificate f r  preaviz. V  rug m s  v  asigura i c  aceste instruc iuni sunt citite  i  nţelese  nainte de a  ncepe instalarea.

**E**

- Una vez más, hacemos hincapié en el hecho de que si este producto no es instalado correctamente por un técnico cualificado, se anulará cualquier derecho de compensación por posibles daños, especialmente los relativos a la legislación vigente sobre este tipo de productos.
- El contenido de los kits y sus correspondientes manuales de montaje están sujetos a posibles modificaciones sin previo aviso. Es importante que lea con atención todas las instrucciones y que las entienda perfectamente antes de iniciar la instalación.

DK

- Det skal understreges, at montering, der udføres af en ikke-kvalificeret montør, medfører bortfald af enhver ret til erstatning særligt i forbindelse med erstatnings-krav, der måtte opstå i kraft af loven om produktansvar.
- Sættenes indhold og monteringsvejledninger kan ændres uden varsel, og vejledningerne skal derfor læses og forstås, før monteringen påbegyndes.

BG

- Изрично посочваме, че при монтиране, което не се осъществява правилно от компетентен монтьор, ще последва отмяна на всякакви права за обезщетение за нанесени вреди, по-специално тези, произтичащи въз основа на закона за отговорност за вреди. Съдържанието на тези комплекти и техните монтажни ръководства подлежат на изменения без предизвестие.
- Моля, уверете се, че инструкциите са прочетени и напълно разбрани преди започване на монтажната дейност

PT

- Salientamos expressamente que a montagem não realizada por um instalador competente resultará no cancelamento de quaisquer direitos a compensações por danos, particularmente dos resultantes ao abrigo da lei sobre responsabilidade de produtos.
- O conteúdo destes kits e os respetivos manuais de instalação estão sujeitos a alteração sem aviso prévio. Certifique-se de que estas instruções são lidas na íntegra e compreendidas antes de se iniciar a instalação.

FIN

- Jos asennuksen suorittaa joku muu kuin pätevä ammattilainen, tämä kumoo asiakkaan oikeuden vahingonkorvauksiin, erityisesti sellaisiin, jotka perustuvat tuotevastuulakiin.
- Kiiinnityssarjan sisältöä ja asennusohjeita voidaan muuttaa siitä etukäteen ilmoittamatta. Näihin ohjeisiin tulee perehtyä huolellisesti ennen asennuksen aloittamista.

EST

- Juhime tähelepanu sellele, et ebakorrektnete ja ebaseadepa paigaldaja tehtud montaaž tühistab õiguse esitada kahjunõudeid, eelkõige tootevastutuseaduse alusel esitatavate nõudeid.
- Nende komplektide ja paigaldusjuhendite sisu võidakse ette teatamata muuta, mistõttu tuleb juhised enne paigalduse alustamist läbi lugeda ja neist täielikult aru saada.

I

- Vi informiamo che, in caso di installazione scorretta e/o non eseguita da un installatore competente, il Cliente perderà ogni diritto a un eventuale rimborso danni e, specificamente, ogni diritto previsto dalle leggi sulla responsabilità di prodotto.
- I contenuti di questi kit e i relativi manuali di installazione sono soggetti a modifica senza preavviso. Si raccomanda di leggere attentamente e integralmente tali istruzioni e di sincerarsi di averle comprese prima di procedere all'installazione.

CZ

- Upozorňujeme, že instalace provedená nesprávně nebo nekompetentní osobou, ruší veškerá práva na kompenzaci škod, obzvláště těch způsobených poruchou produktu.
- Obsah těchto sad a návody na jejich montáž podléhají změnám bez předchozího upozornění. Prosím, ujistěte se, že jste si pokyny před instalací přečetly a dostatečně jim rozumíte.

HR

- Izričito naglašavamo da će montaža koju ne provodi ovlaštení instalater rezultirati otkazivanjem svih prava na naknadu štete, osobito onih koja se temelje na zakonskim propisima o odgovornosti za proizvodne.
- Sadržaj ovih kompleta i njihovih priručnika za pričvršćivanje podložni su izmjeni bez prethodne obavijesti, pažljivo pročitajte s razumijevanjem ove upute prije započinjanja s instalacijom.

**HU**

- Kifejezetten felhívjuk a figyelmét, hogy a nem megfelelően, hozzáértő szakember által végzett összeszerelés a kártérítésre vonatkozó valamennyi jog elvesztését eredményezi, különös tekintettel a termékgaranciáról szóló törvények biztosította jogokra.
- A készletek és a felhelyezési útmutatók tartalma külön értesítés nélkül változhat, ezért a szerelés megkezdése előtt mindenképp gondosan tanulmányozza át és értelmezze az utasításokat.

SER

- Posebno ističemo da će montaža koju nije obavio kvalifikovani montažer, imati za posledicu poništavanje svih prava na obeštećenje, a posebno onog koje proističe iz odluke o odgovornosti za proizvod.
- Sadržaj ovih kompleta i pripadajućih uputstava podleže izmenama bez upozorenja, molimo vas da se postarate da se ova uputstva pročitate i u potpunosti razumeju pre početka instalacije.

ICE

- Við bendum gagnert á að ef samsetningin er ekki almennilega gerð af aðila sem er með viðeigandi þjálfun getur rétturinn á skaðabótum vegna skemmda, sérstaklega skaðabótum varðandi reglur um vóruábyrgð, orðið ógildur.
- Innihald settanna og uppsetningarleiðbeiningar geta breyst án fyrirvara. Vinsamlegast tryggjið að þessar leiðbeiningarnar séu lesnar og fullur skilningur til staðar áður en uppsetning hefst.

LAT

- Mēs īpaši norādām uz to, ka gadījumos, kad aplīmēšanu nebūs pareizi veicis kompetents tehniķis, jebkādas tiesības uz zaudējumu atlīdzību tiks anulētas, jo īpaši tādas, ko pamato produktu drošumatbildības likums.
- Šo komplektu un to uzlīmēšanas rokasgrāmatu saturs var tikt mainīts bez iepriekšēja paziņojuma, lūdzu, nodrošiniet, lai pirms līmēšanas sākšanas šie norādījumi būtu izlasīti un pilnībā izprasti.

SVN

- Izrecno opozarjamo, da bo montaža, ki ne bo izvedena ustrezno s strani pristojnega monterja, povzročila razveljavitev kakršnih koli pravic do odškodnine, zlasti tistih, ki izhajajo iz zakona o odgovornosti za izdelek.
- Vsebinska kompletovin in priročnikov za vgradnjo je predmet sprememb brez predhodnega obvestila. Prepričajte se, da bodo izvajalci pred pričetkom vgradnje navodila prebrali in razumeli.

GR

- Θα πρέπει να τονιστεί ότι συναρμολόγηση που δεν πραγματοποιείται σωστά και από ειδικευμένο εγκαταστάτη οδηγεί σε ακύρωση των όποιων δικαιωμάτων αποζημίωσης έναντι ζημίας και ιδιαίτερα αυτών που προκύπτουν σύμφωνα με το νόμο περί ευθύνης προϊόντος.
- Τα περιεχόμενα αυτών των κιτ και τα εγχειρίδια τοποθέτησης υπόκεινται σε αλλαγές χωρίς προειδοποίηση. Βεβαιωθείτε ότι ο οδηγός αυτές έχουν διαβαστεί και έχουν γίνει απολύτως κατανοητές προτού ξεκινήσετε την εγκατάσταση.

LIT

- Mes aiškiai nurodome, kad, jei montavimas nėra tinkamai atliktas kompetentingo montuotojo, nesuteikiamos jokios teisės į žalos kompensavimą, ypač tos, kurios išplaukia iš gaminio atsakomybės akto.
- Šių rinkinių turinys ir jų įrengimo vadovai gali būti keičiami nepanešus, užtikrinkite, kad prieš pradėdami įrengimo darbus būtų perskaitytos ir visiškai suprastos šios instrukcijos.

UKR

- Наголошуємо на тому, що роботи мають здійснюватися належним чином і виключно повноваженим виконавцем. В іншому випадку будь-які права на відшкодування збитків, зокрема ті, які виникають згідно із законодавством про відповідальність виробника за якість продукції, вважаються недійсними.
- Вміст цих комплектів і відповідні інструкції можуть бути змінені без попередження. Не розпочинайте роботи, якщо ви не прочитали та не зрозуміли повною мірою ці інструкції.

RUS

- Обратите внимание, что при повреждениях, возникших в результате неправильного монтажа, истекают все виды гарантии, в частности, касающиеся закона, регулирующего ответственность за качество продукции.
- Производитель сохраняет за собой право на изменение содержания монтажного комплекта и инструкции по установке без предварительного уведомления. Внимательно прочитайте инструкцию перед началом установки.

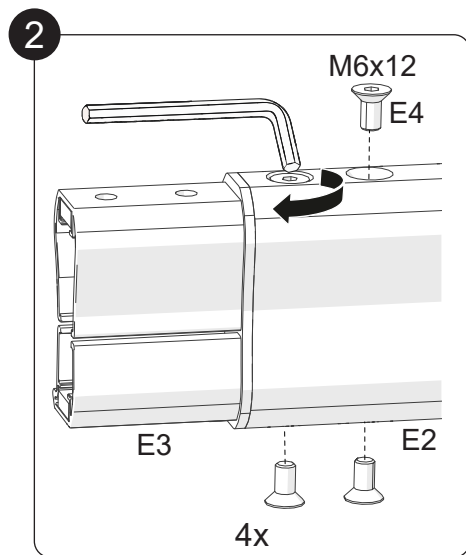
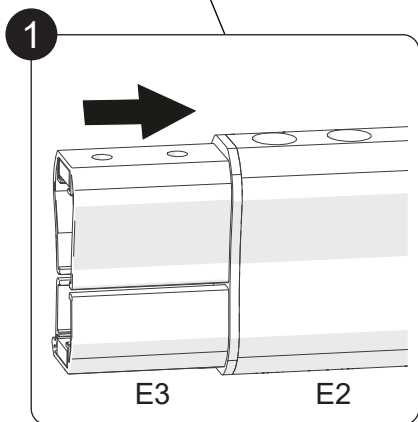
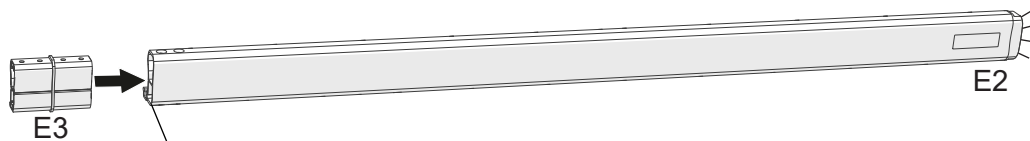
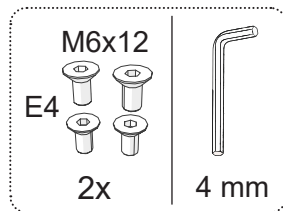
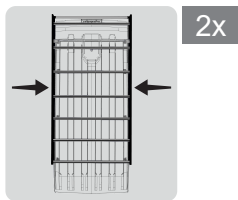

Fig. 1

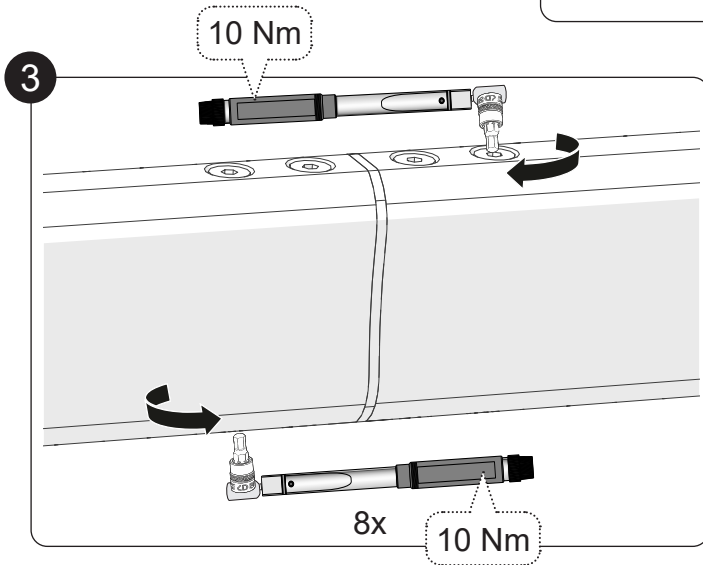
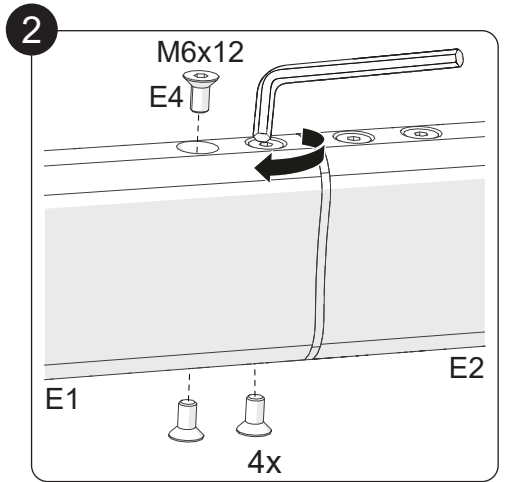
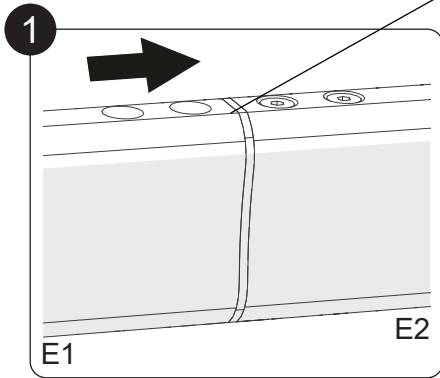
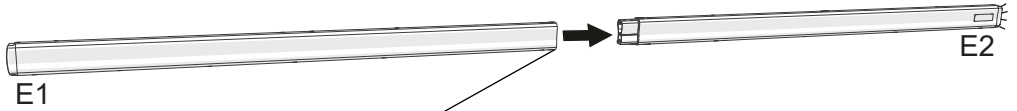
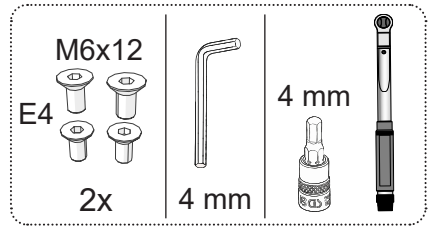
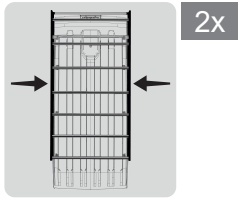
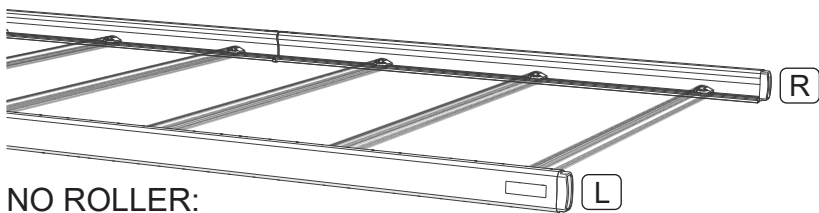
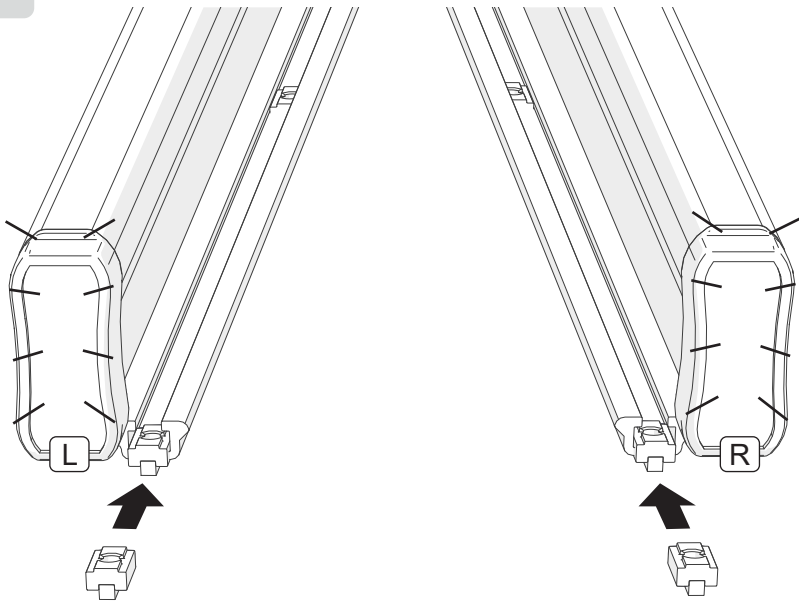
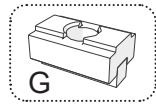
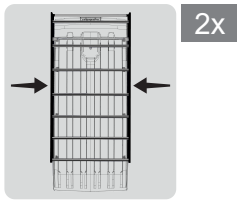
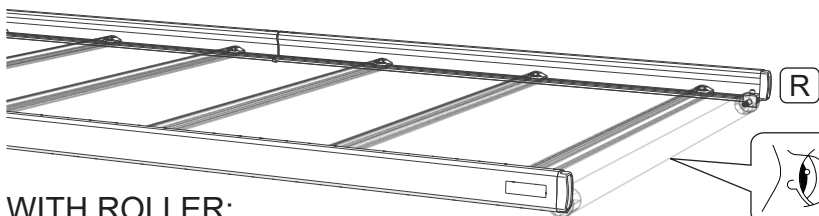

Fig. 2



NO ROLLER:
9x (L) + 9x (R)



WITH ROLLER:
10x (L) + 10x (R)

Fig. 3

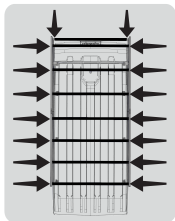

2x (ROLLER OPTIONAL)

14x

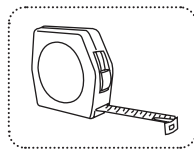

PV5 Cargo L2H1 (SW1, MY25)

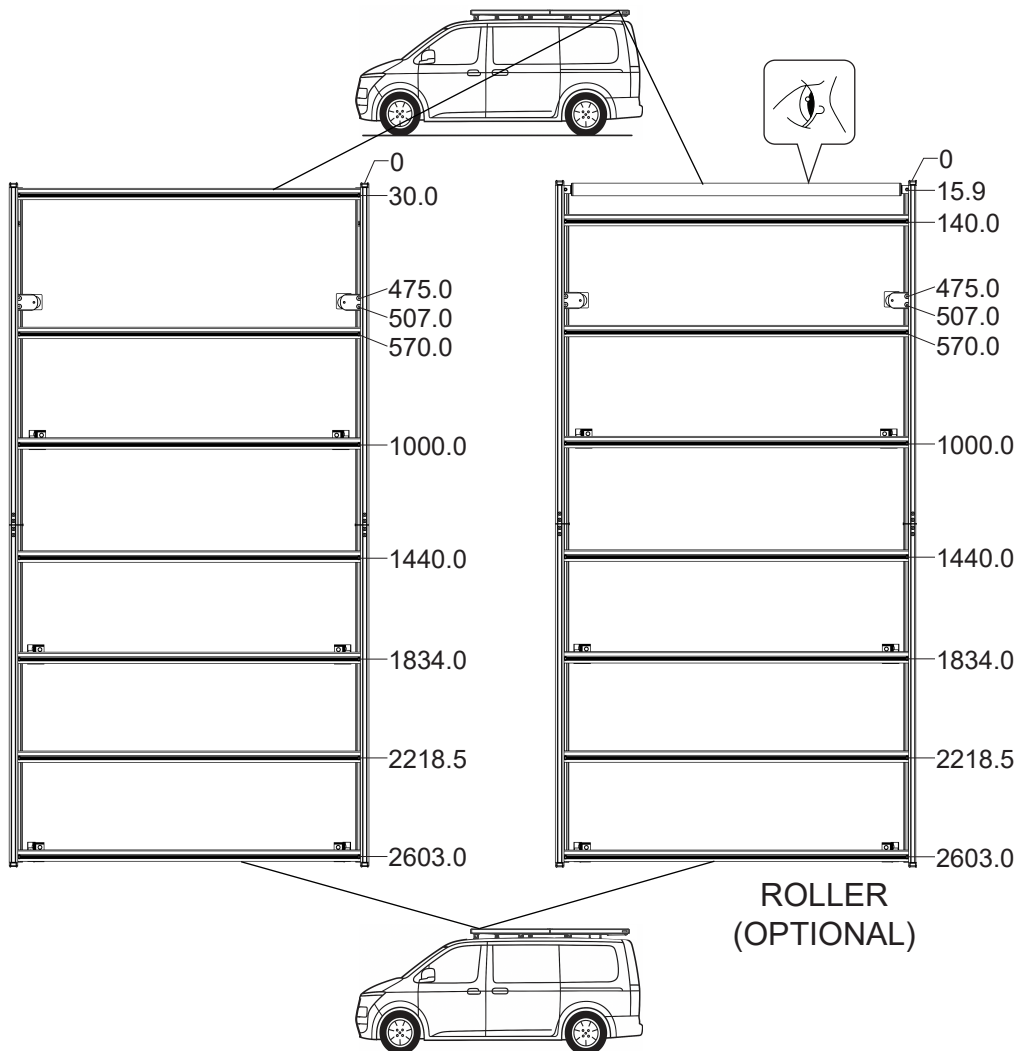
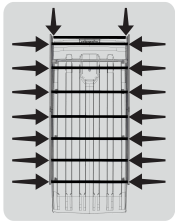
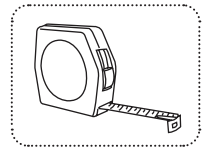

Fig. 4



2x (ROLLER OPTIONAL)
14x



PV5 Cargo L1H1 (SW1, MY26)
PV5 Passenger (SW1, MY25)

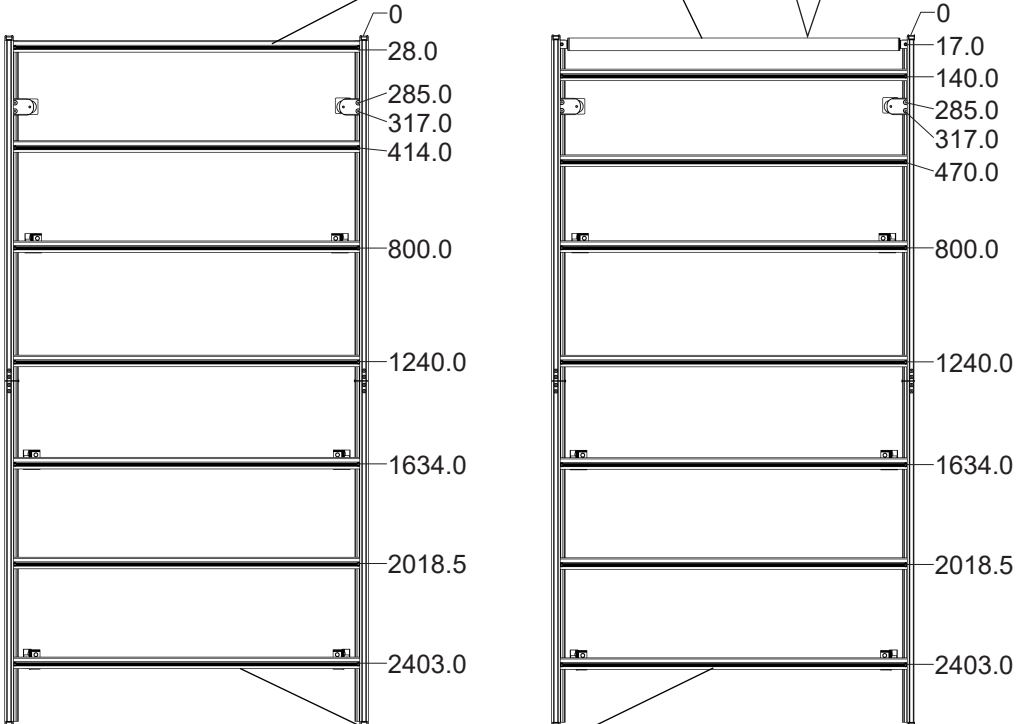
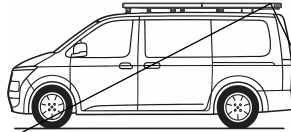

**ROLLER
(OPTIONAL)**

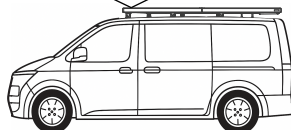

Fig. 5

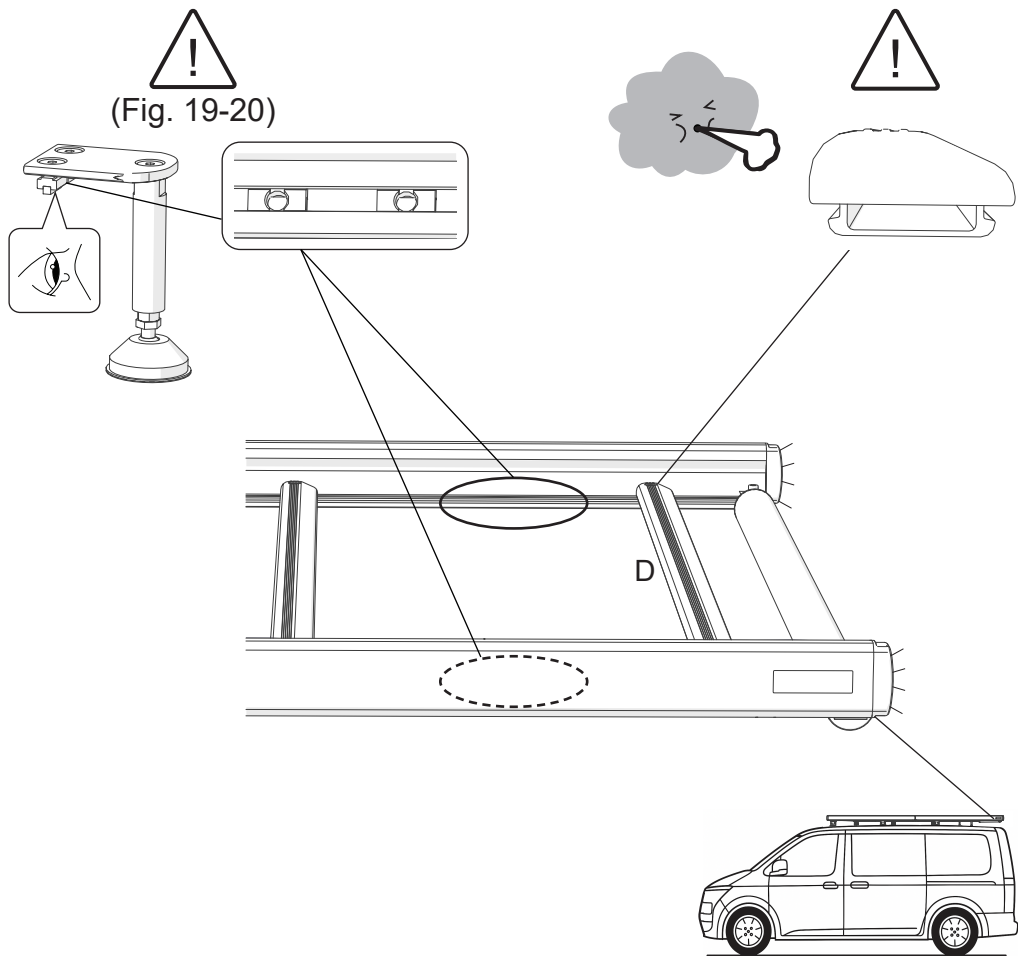

Fig. 6

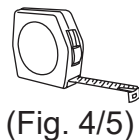
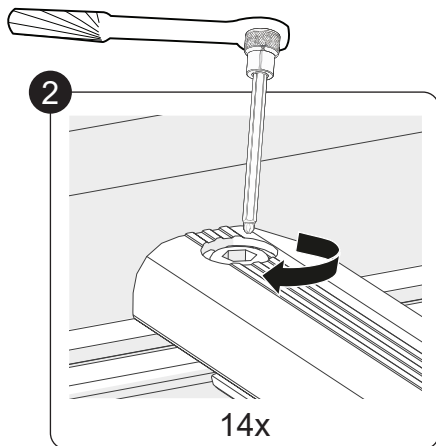
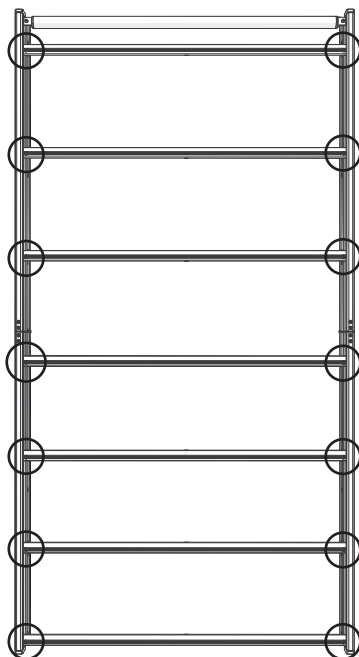
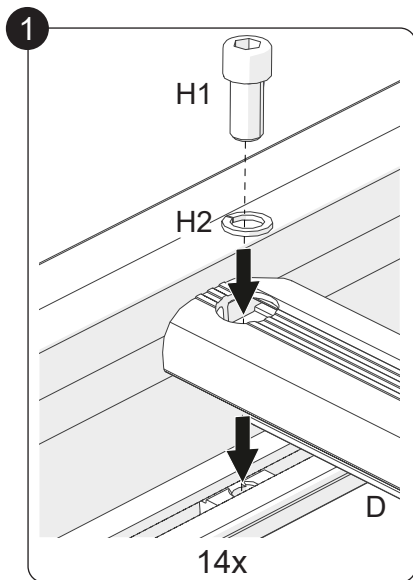
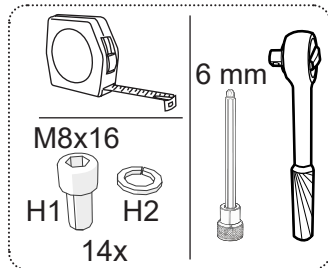
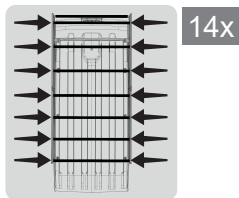

Fig. 7

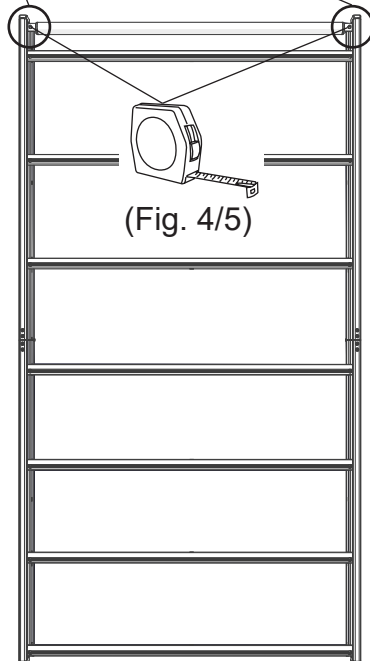
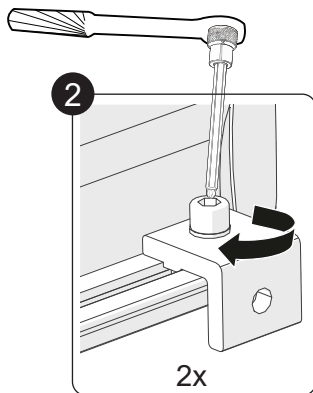
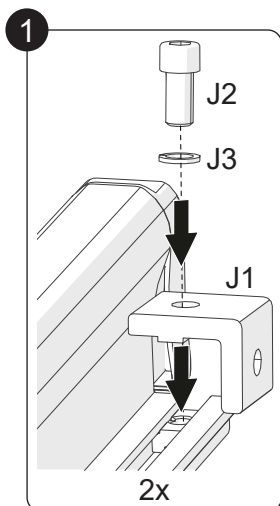
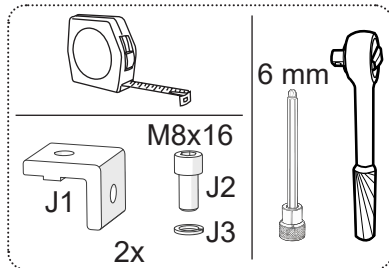
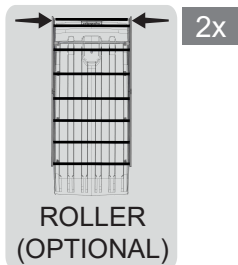

Fig. 8

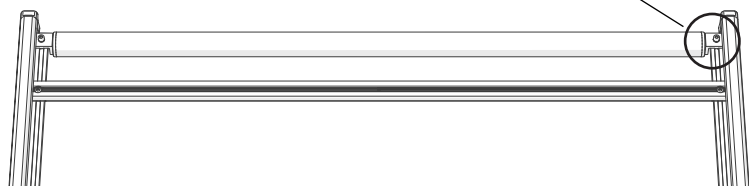
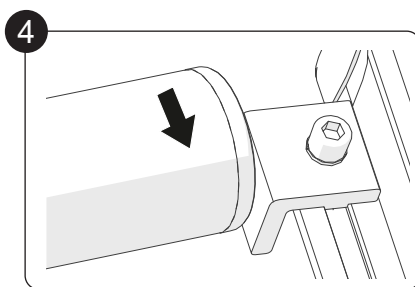
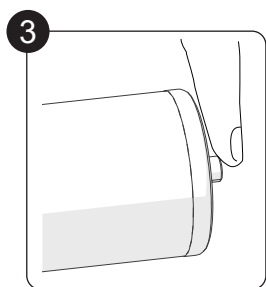
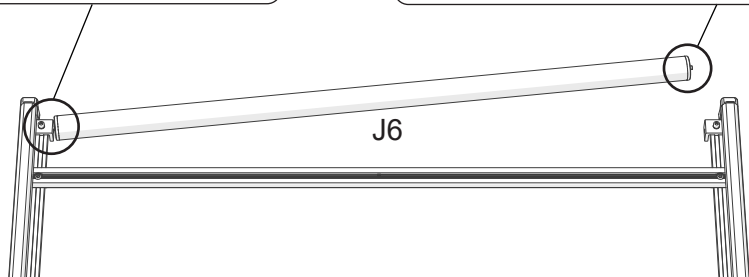
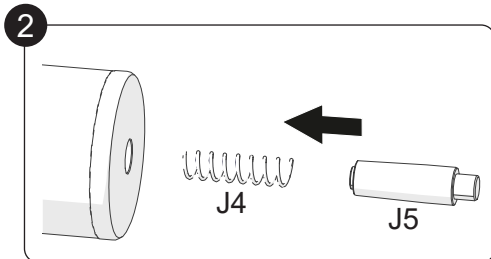
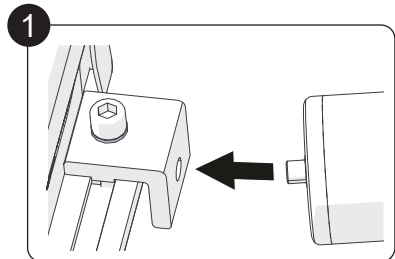
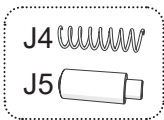
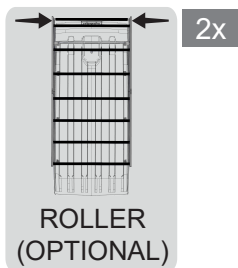
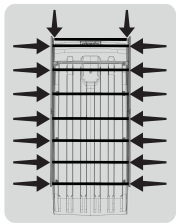
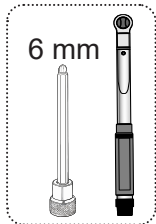

Fig. 9



2x (ROLLER OPTIONAL)

14x



6 mm



17 Nm

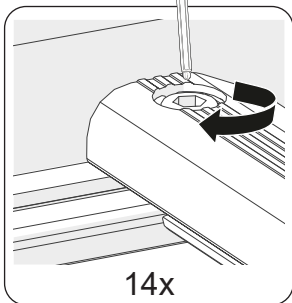

14x

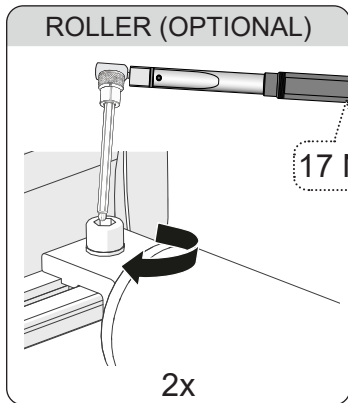

ROLLER (OPTIONAL)

17 Nm

2x

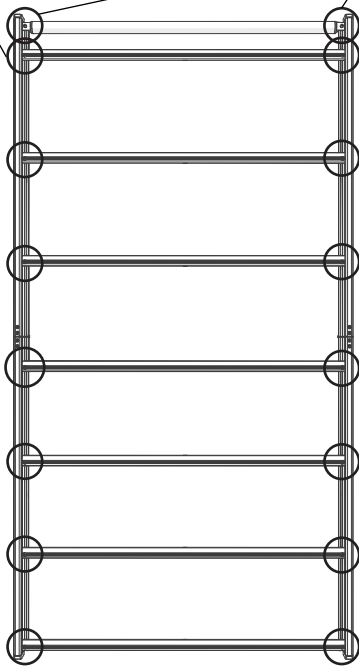

Fig. 10

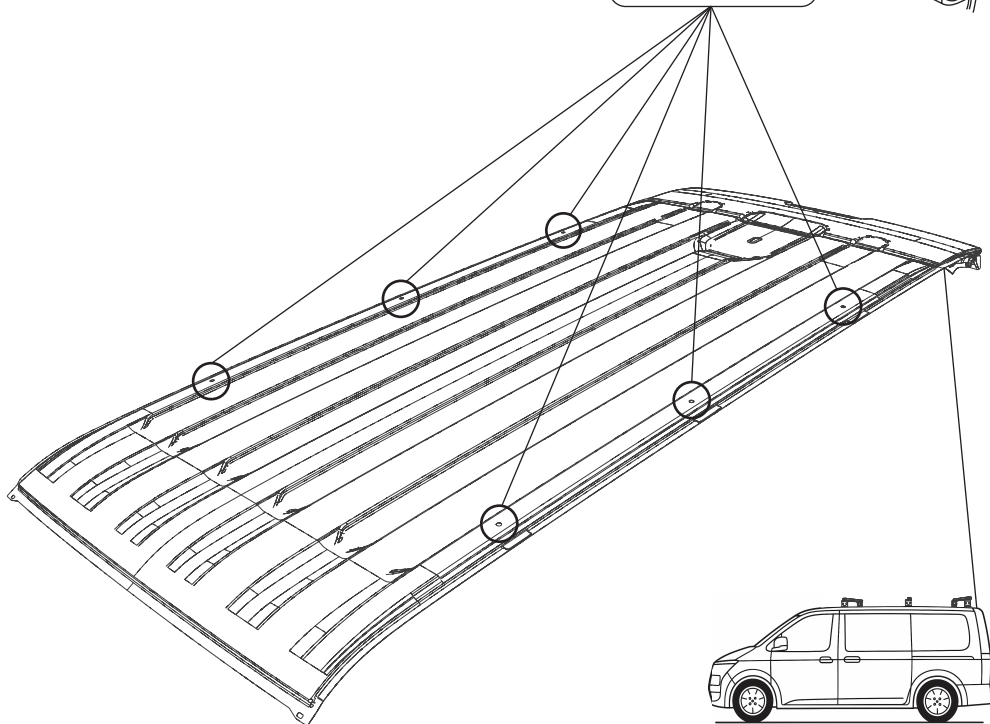
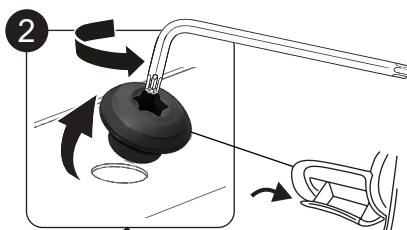
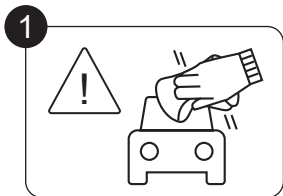
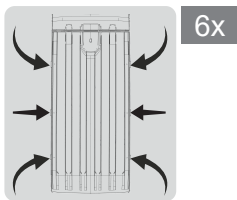

Fig. 11

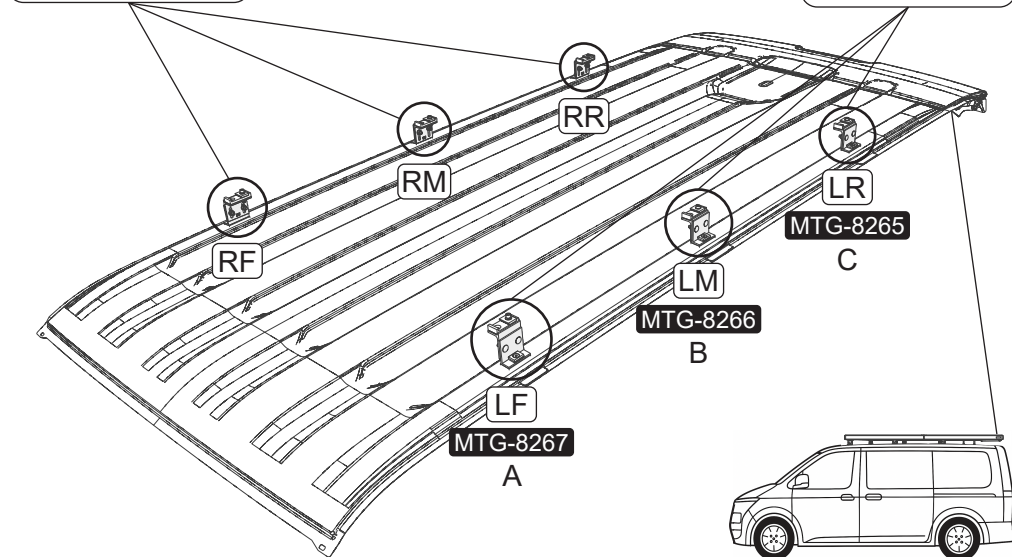
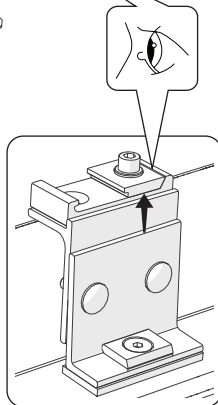
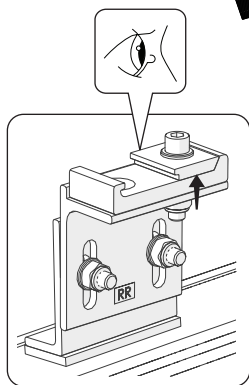
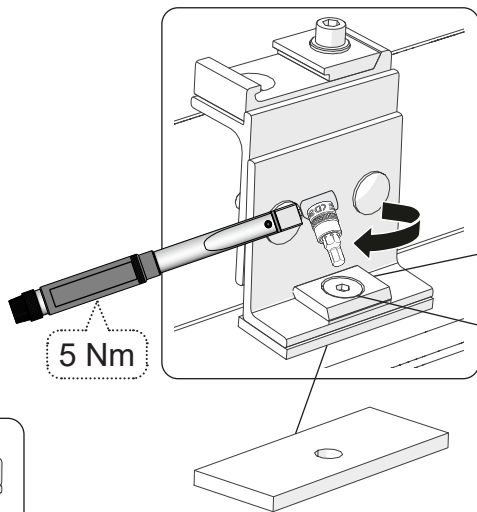
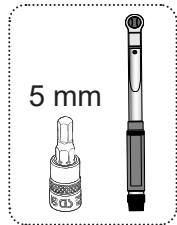
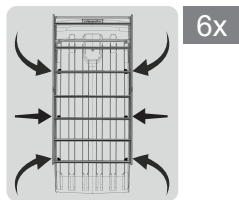

Fig. 12

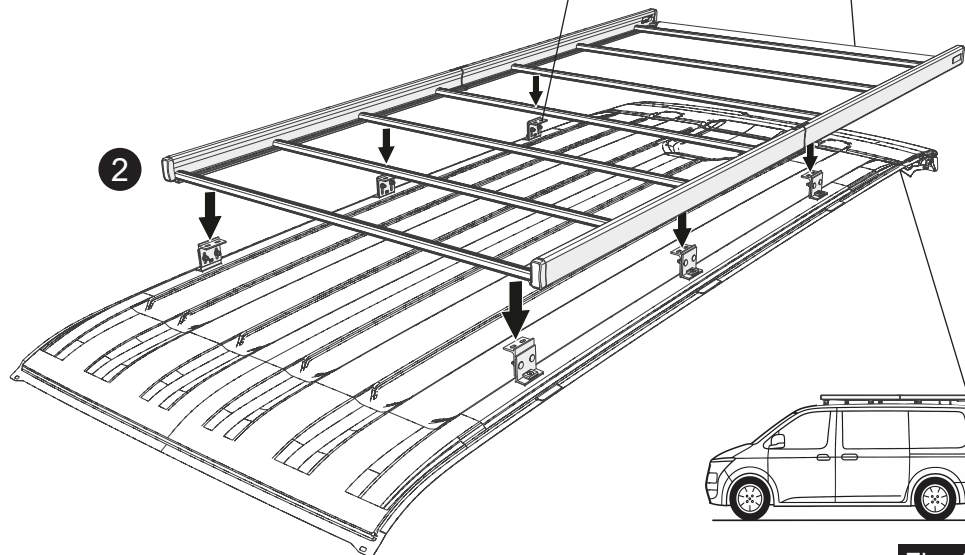
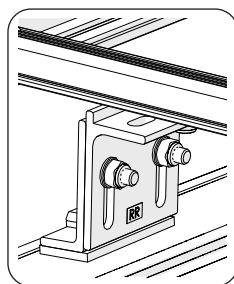
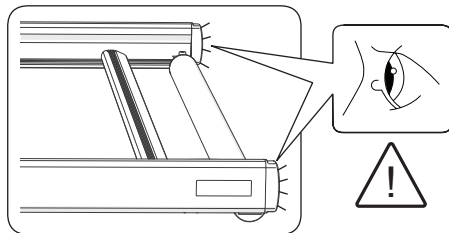
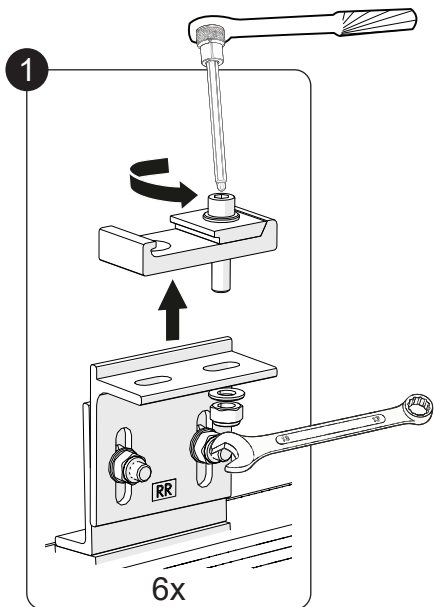
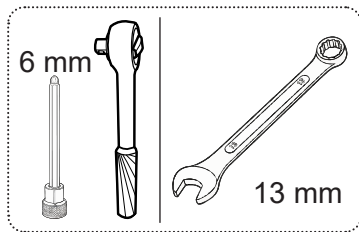
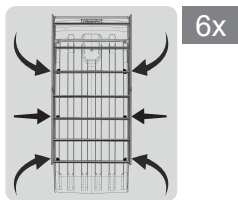

Fig. 13

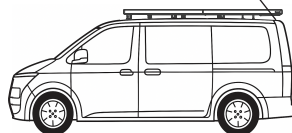
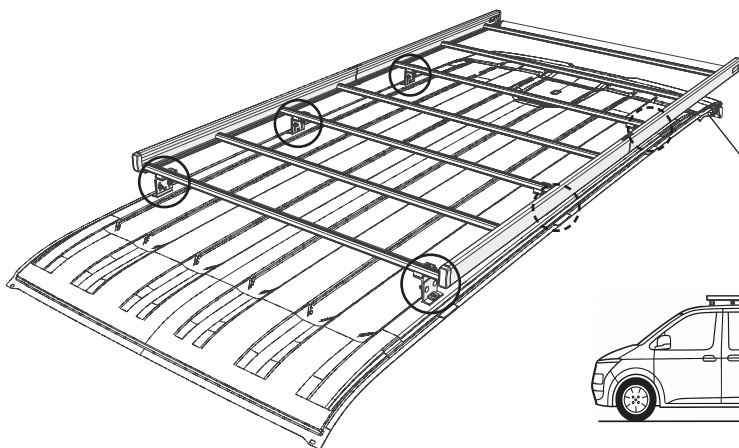
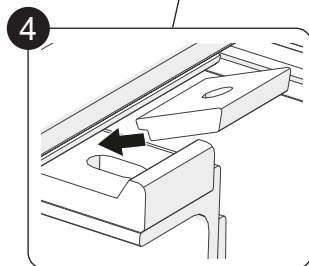
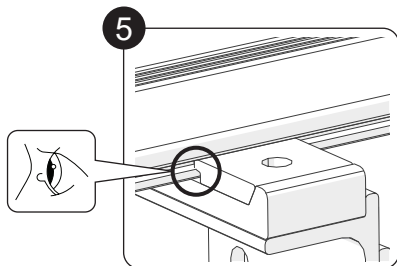
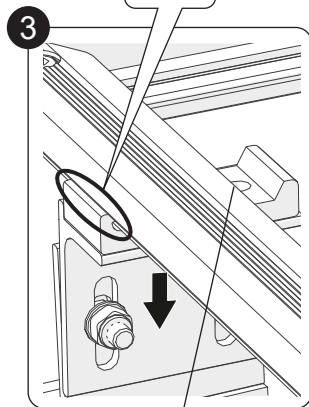
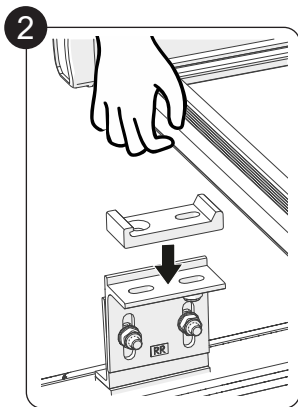
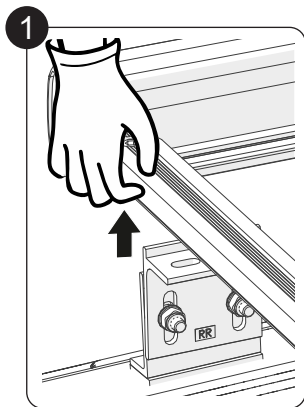
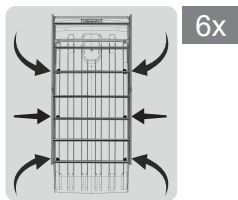

Fig. 14

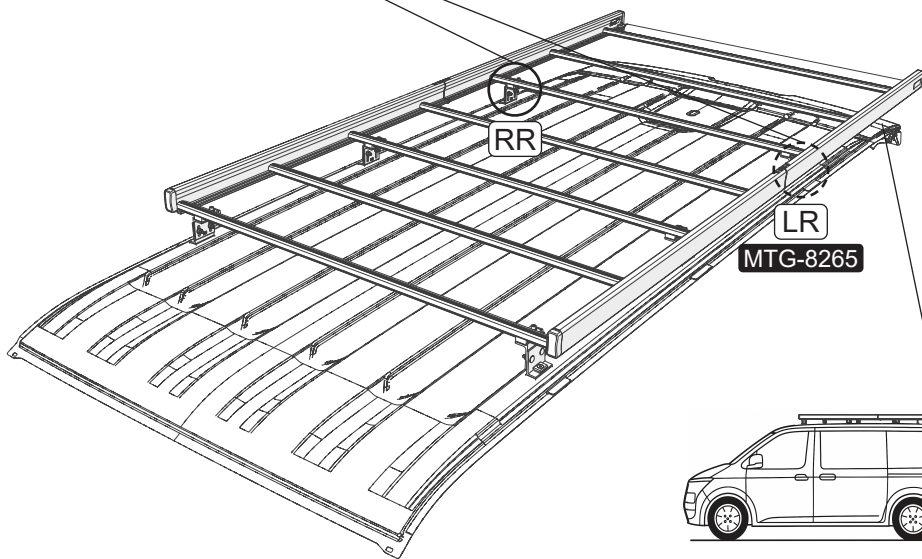
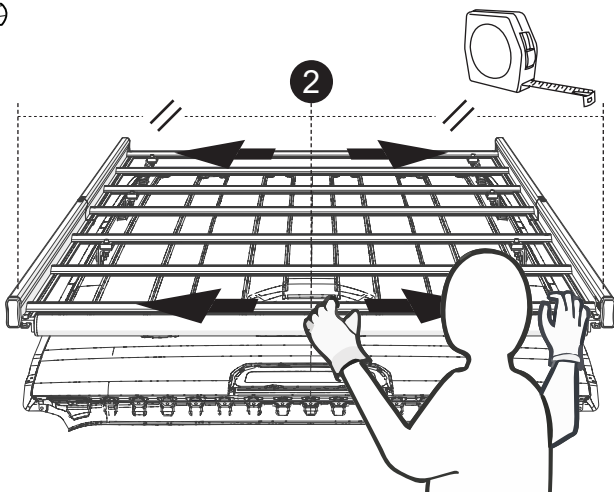
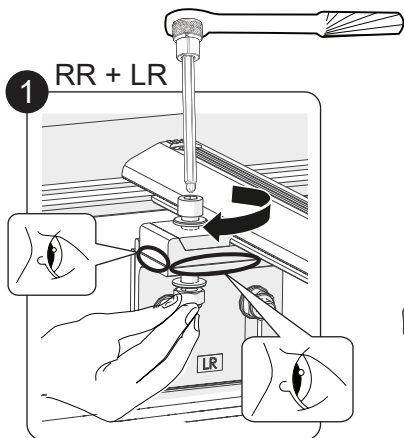
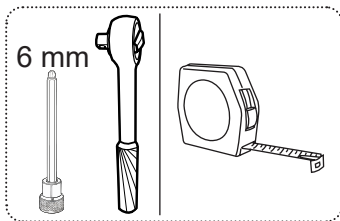
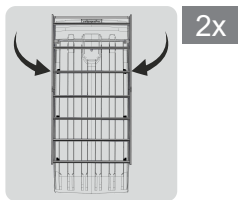

Fig. 15

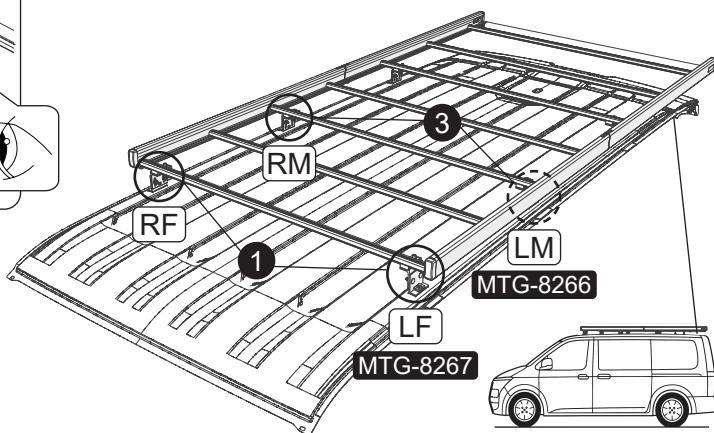
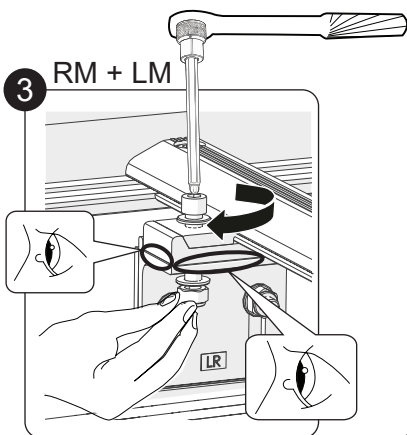
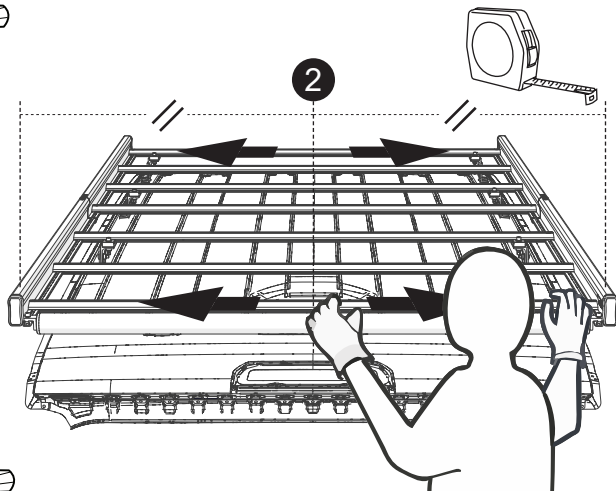
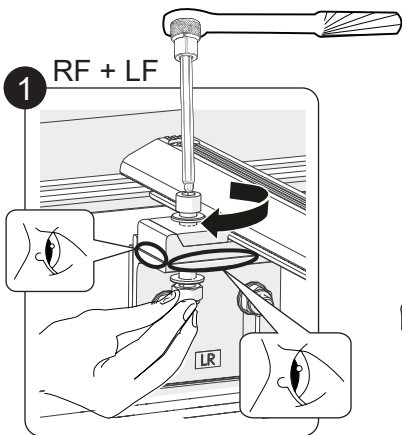
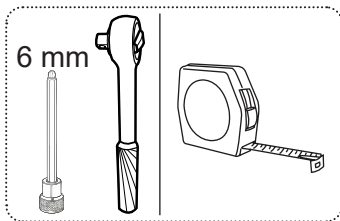
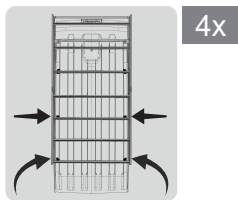

Fig. 16

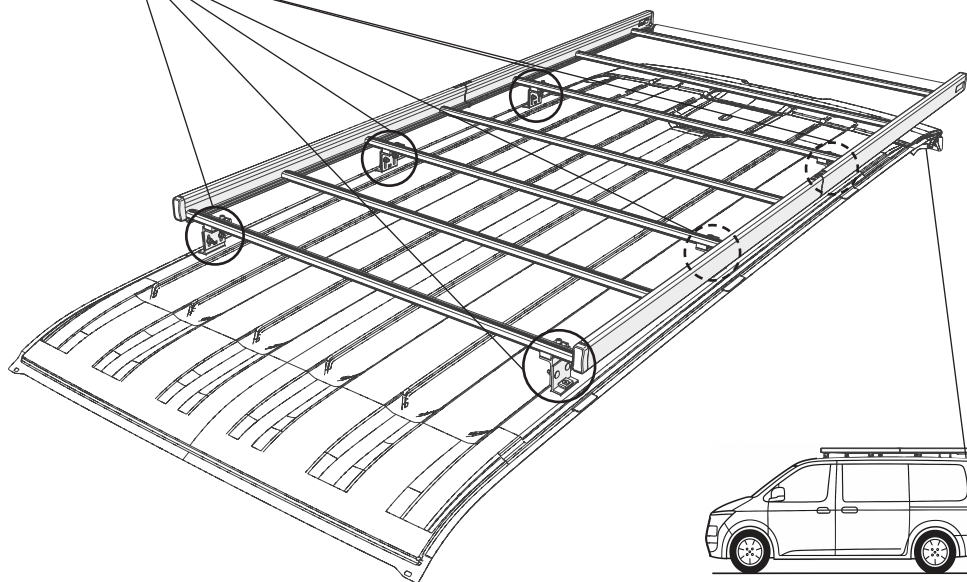
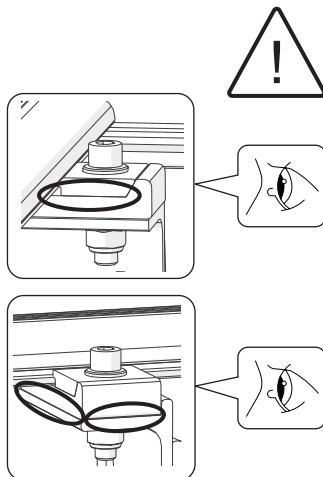
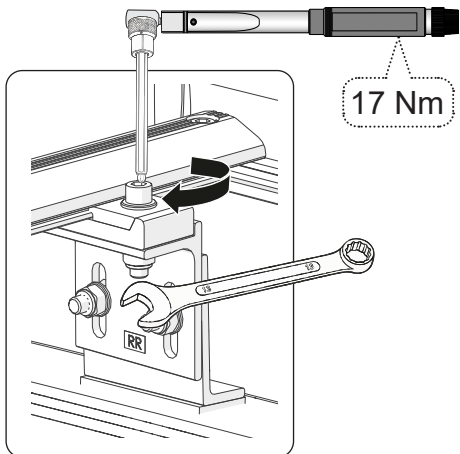
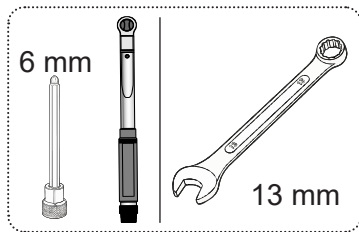
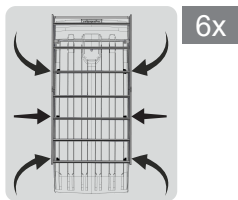

Fig. 17

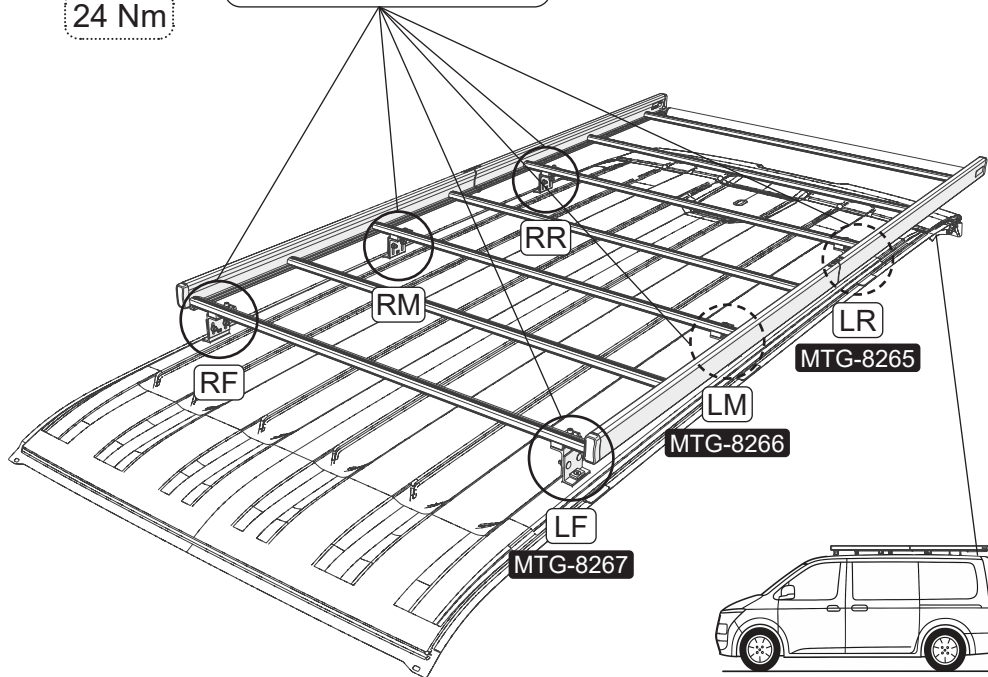
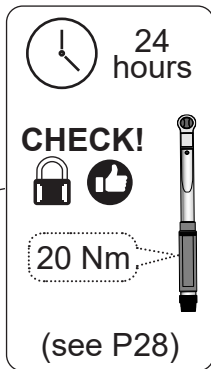
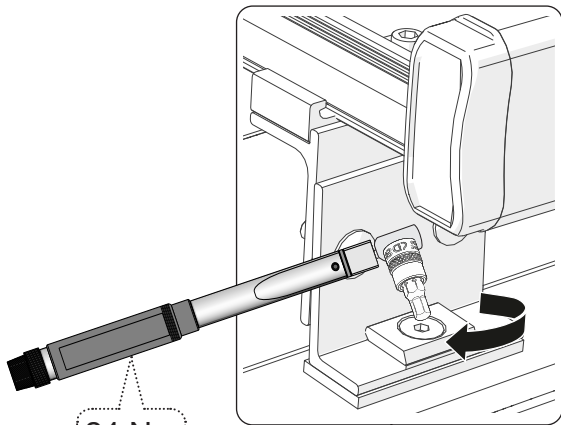
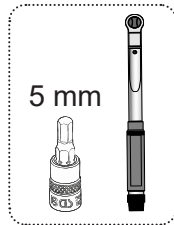
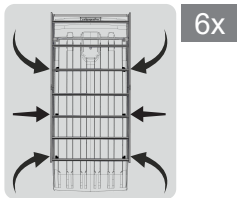
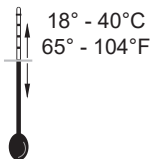
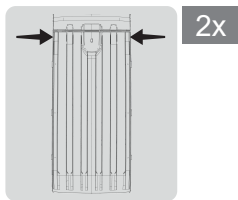

Fig. 18



GB

Both the vehicle and the workshop are required to have a temperature between 65° and 104°F.

F

Le véhicule et l'atelier doivent avoir une température comprise entre 18° et 40°C.

D

Die Temperatur von Fahrzeug und Werkstatt soll zwischen 18° and 40°C liegen.

E

Mantener el vehículo y el area de trabajo en un rango de temperaturas entre 18° y 40°C.

PT

Tanto o veículo como a oficina têm de estar a uma temperatura entre 18° e 40°C.

I

Sia il veicolo che l'officina dovranno avere una temperatura compresa tra 18° e 40°C.

NL

Zowel voertuig als werkplaats moeten een temperatuur hebben tussen 18° en 40°C.

S

Både fordonet samt verkstaden skall hålla en temperatur mellan 18°- 40°C.

N

Både kjøretøyet og verkstedet er nødvendig for å ha en temperatur mellom 18° og 40°C.

DK

Både bilen og værkstedet skal under hele arbejdet have en temperatur i mellem 18° og 40° grader C.

FIN

Toimenpiteen aikana tulee sekä ajoneuvon että asennustilan lämpötilan olla 18° ja 40°C asteen välillä.

CZ

Vozidlo i dílna by při instalaci měli být temperovány mezi 18° až 40°C.

PL

Temperatura nadwozia samochodu, jak i temperatura powietrza w warsztacie, muszą się mieścić w zakresie 18° - 40°C.

SK

Vozidlo, taktiež aj dielňa, by mali mať teplotu od 18° do 40°C.

RO

Temperatura din atelier și temperatura vehicului trebuie să se încadreze între 18° și 40°C.

BG

Необходимо е температурата на автомобила, както и на сервиза да бъде между 18°С и 40°С.

EST

Nii sõiduki kui ka töökoja temperatuur peab olema vahemikus 18°- 40°C.

HR

Temperatura u vozilu i radionici treba biti između 18° i 40°C.

HU

A jármű és a műhely hőmérsékletének egyaránt 18°C és 40°C közé kell esnie.

LAT

Gan transportifidekļa temperatūrai, gan temperatūrai darbnīcā jābūt starp 18° un 40°C.

LIT

Tiek mašinos, tiek dirbtuvių aplinkos temperatūra turi būti nuo 18° iki 40°C.

SER

Zahteva se da i vozilo i radionica budu na temperaturi između 18° i 40°C.

SVN

Temperatura vozila in delavnice mora biti med 18°C in 40°C.

UKR

Температура автомобіля та повітря в майстерні має бути в межах 18°- 40°C.

ICE

Hitastig ökutækisins og verkstæðisins á að vera 18°- 40°C.

GR

Τόσο το όχημα όσο και το συνεργείο θα πρέπει να έχουν θερμοκρασία μεταξύ 18° και 40°C.

RUS

Температура автомобиля и помещения должна быть от 18° до 40°C.

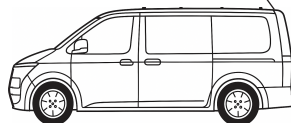
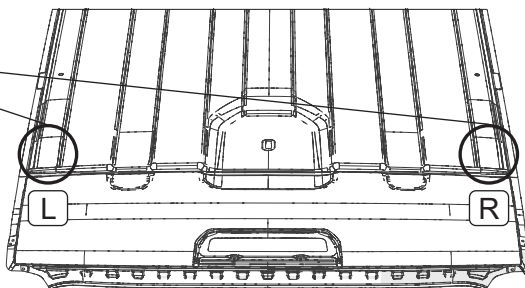
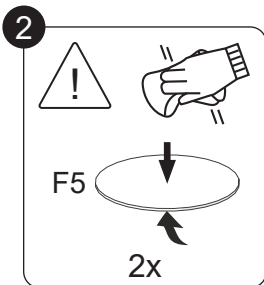
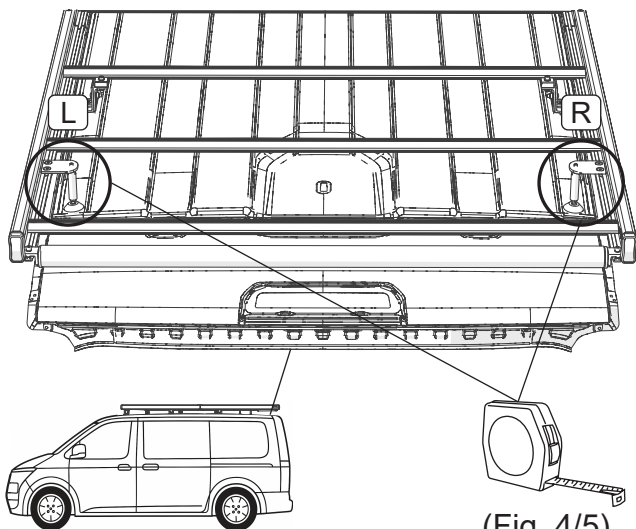
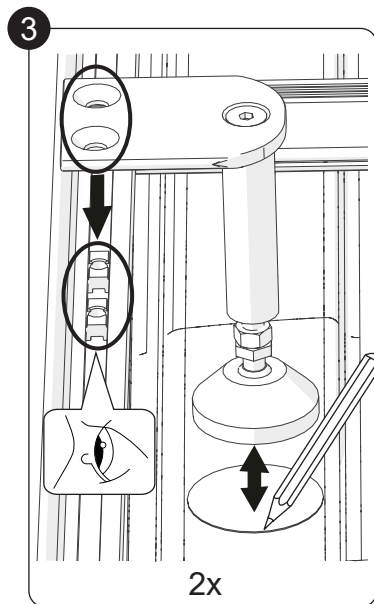
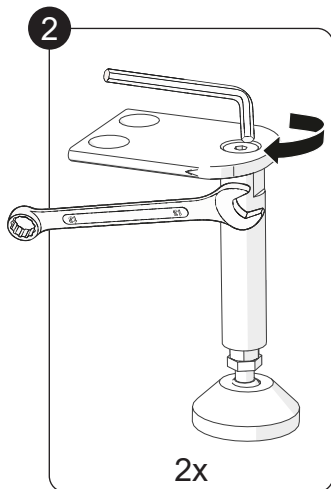
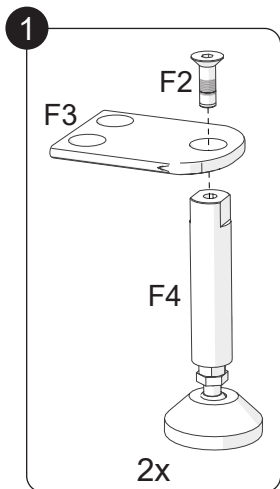
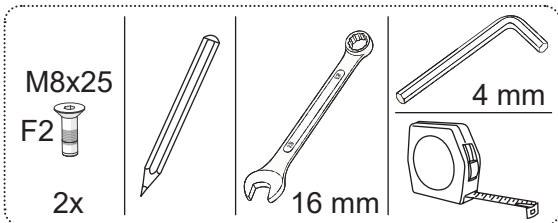
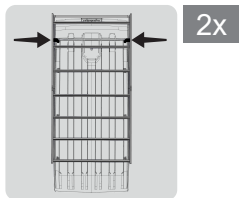

Fig. 19



(Fig. 4/5)

Fig. 20

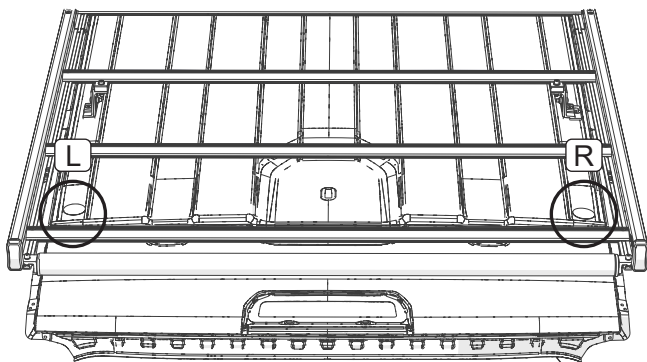
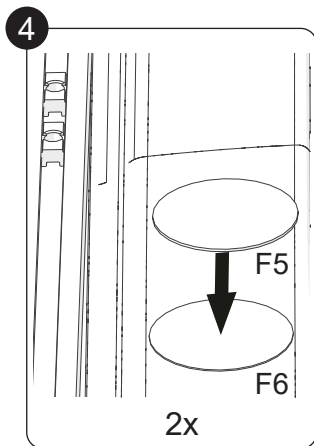
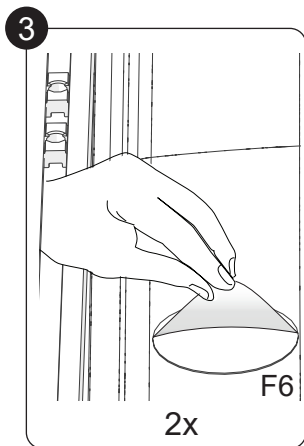
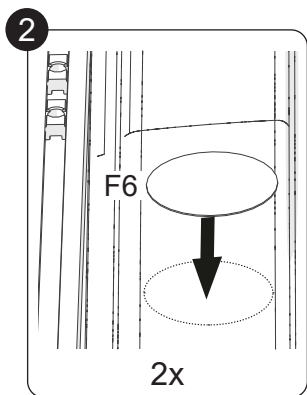
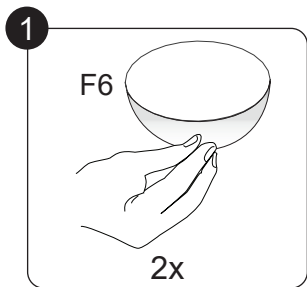
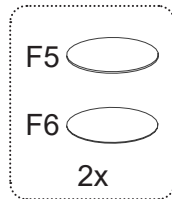
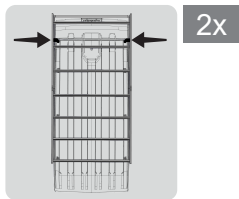

Fig. 21

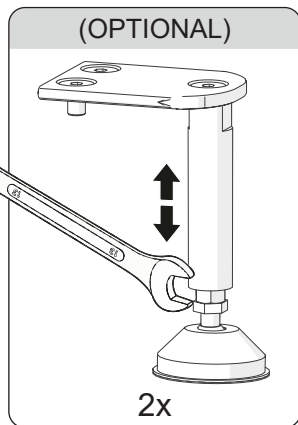
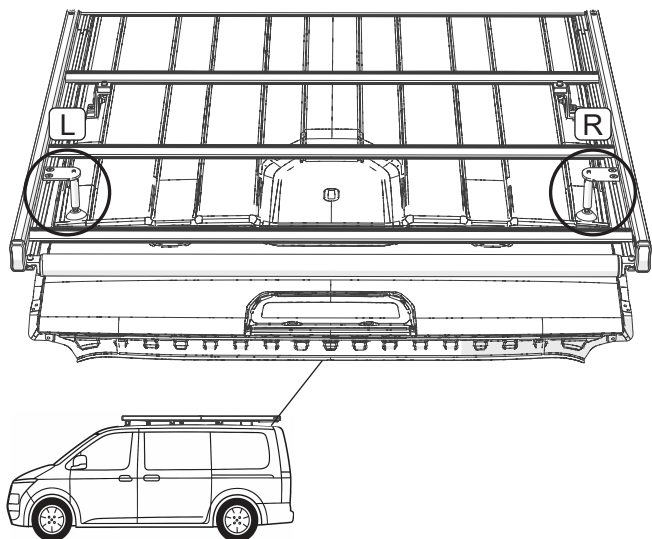
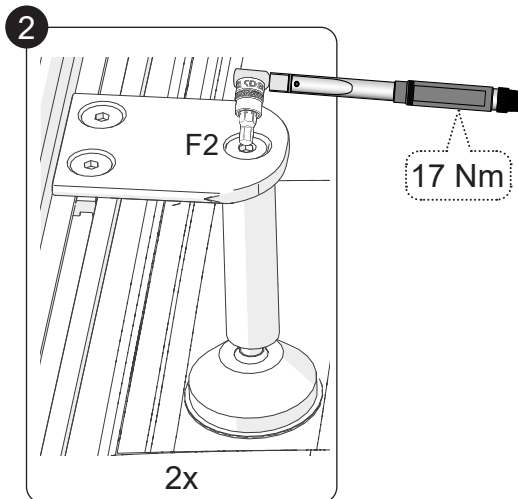
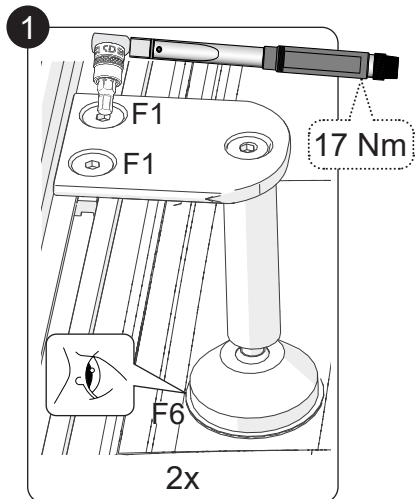
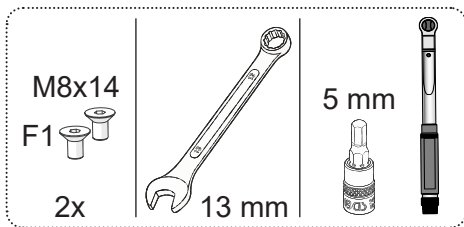
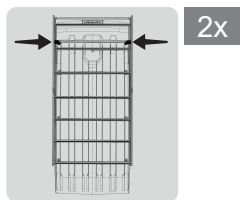
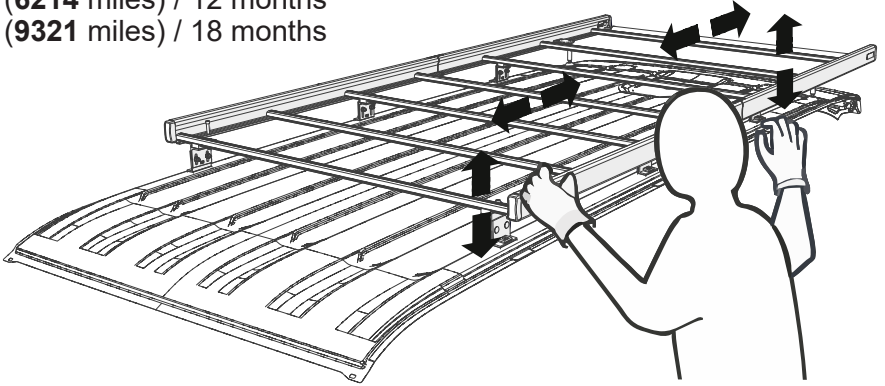

Fig. 22



0 km (0 miles) / 0 day
 100 km (62 miles) / 24 hours
 1000 km (621 miles) / 2 months
 5000 km (3107 miles) / 6 months
 10000 km (6214 miles) / 12 months
 15000 km (9321 miles) / 18 months

CHECK!



100 km (62 miles) / 24 hours
 10000 km (6214 miles) / 12 months
 20000 km (12427 miles) / 24 months
 30000 km (18641 miles) / 36 months
 40000 km (24854 miles) / 48 months
 50000 km (31068 miles) / 60 months

CHECK!

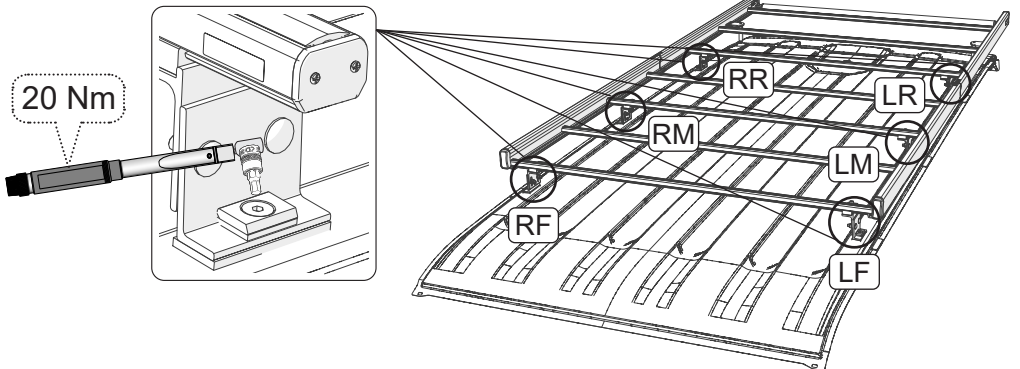

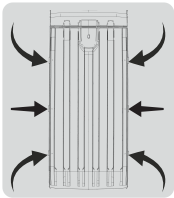
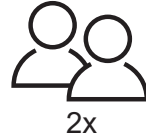
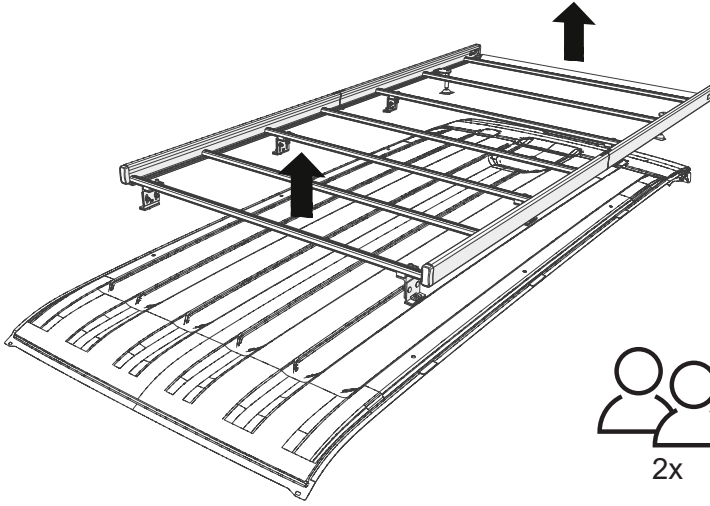

6x

OPTION 1

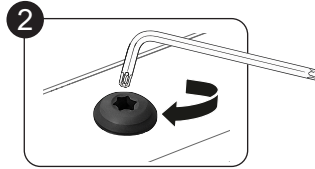
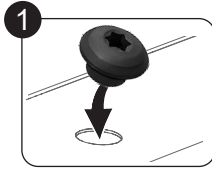

OPTION 2

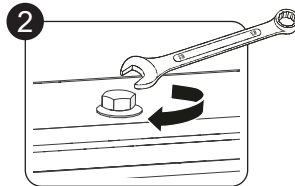
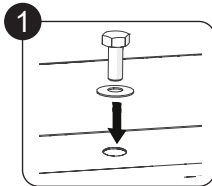

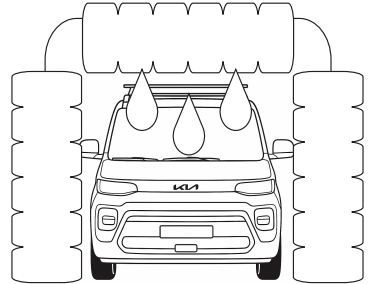
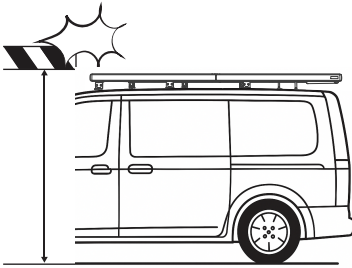
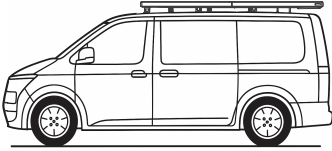



GB

WARNING

- Read these instructions carefully before using the product for the first time.
- Fit the load carrier using these instructions only.
- Keep instructions in car.

CAUTION

- Please keep this installation manual always with your car papers.
 - Please take the following into account:
- * Maximum permissible load is 82 kg (181 lbs). Do not exceed this weight. Check in the appendix to these instructions and in the car instruction manual to see where the load carrier should be fitted and to ascertain the maximum permissible load.**

Make sure to fasten the load so that it cannot come loose or cause damage. Be careful to secure the load against movement in driving direction or sideways movements. When charging the load carrier, please make sure that the weight is evenly distributed and that the centre of gravity of the load is kept as low as possible. If small, very heavy loads have to be carried, please put them on one side of the bar and not in the middle. The load may not protrude from the vehicle outline, in order not to endanger traffic.

Before driving, make sure that all fastening parts are fixed according to regulations. Please check also that the load is fastened properly. Stop after a short drive to check all screw connections, and especially the foot attachments, then check every time before driving. Please pay attention to the altered behaviour of the vehicle (due to sidewind sensitivity, when driving in bends and when braking) when you drive a mounted (charged) load carrier. To safeguard other road users, and in order to reduce air resistance, the load

- We recommend not to drive faster than 130 km/h (100 mph) with load.
- If you have any questions, please contact your local dealer for further information.

carrier should be dismounted if it is not used. The distance between front and rear load bar should be at least 700 mm (27.5") (unless otherwise stated by the vehicle manufacturer).

- **Advice for your own security.**
- IMPORTANT:** This load carrier is especially designed for your car model. Please therefore check with your retailer which type of load carrier is needed when changing your car. Test reports from the automotive industry and trade journals prove that when objects with large surfaces are transported, (eg. surfboards, ski/transport boxes) the roof of the vehicle will be additionally strained due to the strongly increased air resistance. (When transporting a windsurfboard, the bow should point downwards in the driving direction.) The driving characteristics change as well; therefore we recommend you to adjust your speed accordingly. Do not put the car through an automatic car wash when the load carrier is mounted.
- The manufacturer takes no responsibility for damage cause by an incorrectly fitted load carrier.**

F

IMPORTANT

- A lire soigneusement avant la première utilisation.
- Pour le montage, se conformer strictement aux présentes instructions.
- Les instructions doivent nécessairement se trouver dans le véhicule.

REMARQUES

- Veuillez garder les instructions de montage toujours avec vos documents de bord.
 - Veuillez considérer les points suivants:
- * La charge admissible est de 82 kg. Ne surchargez jamais. Contrôler dans le manuel l'endroit où les barres de toit doit être monté ainsi que le poids maxi de charge utile permise. (Contrôler aussi dans l'annexe éventuelle de ces instructions de montage le poids maxi de charge utile permise.)**

Assurez-vous que la charge ne peut pas se dégrader ou causer des dégâts. La charge ne peut se déplacer dans la direction du trajet ou latéralement. Lors du chargement du barres de toit, veillez à ce que la charge soit distribuée uniformément. Le centre de gravité de la charge doit se trouver le plus bas possible. En cas de petites charges très lourdes, il est conseillé de les mettre d'un côté de la barre au lieu de les mettre au milieu de la barre. En aucun cas la charge ne peut dépasser le contour de la voiture afin de ne pas entraver la circulation. Veuillez contrôler tous points de fixation avant chaque trajet. Veillez également à la bonne fixation de la charge. Contrôlez la fixation des écrous et des attaches du barres de toit après un court trajet d'essai. Exécutez ce contrôle avant chaque départ.

Tenez compte de la tenue de route de la voiture qui change (sous l'influence de la sensibilité au vent latéral, la prise de virages et en freinant) lorsque vous conduisez une voiture à barres de toit monté (chargé).

- Ne pas dépasser 130 km/h avec charge sur le toit.
- Prendre contact avec le fournisseur lors de problèmes éventuels.

Afin d'assurer la sécurité des autres usagers de la route et d'économiser du carburant, il est conseillé de démonter les barres de toit du moment où il n'est plus utilisé..

- **Avis de sécurité**
- IMPORTANT:** Ce barres de toit est spécialement adapté pour votre voiture. En cas de changement du modèle de voiture, il faut contrôler chez le vendeur quel barres de toit à employer. Il résulte de rapports d'essai de l'industrie automobile et des revues professionnelles que, lorsque les barres de toit est utilisé pour le transport d'objets à grande surface (par exemple planche à voile, skibox), les forces sur le toit de la voiture augmentent à cause de l'augmentation de la résistance d'air. (Si vous transportez une planche à voile, le nez de la planche doit être dirigé vers le bas dans la direction de conduite.) Ne conduisez pas la voiture dans une station de lavage quand le barres de toit est installé.
- Le constructeur se décharge de toute responsabilité en cas de dommages causés par un support de charge et accessoires monté de façon non conforme aux instructions de montage. Aucune modification du produit n'est permise. Les barres de toit doivent toujours être verrouillées durant le transport.**

D

WICHTIG

- Lesen Sie die Anleitung vor dem Erstgebrauch sorgfältig durch
- Die Montage ist nur nach dieser Vorlage durchzuführen
- Die Anleitung ist im Fahrzeug mitzuführen

ANMERKUNGEN

- Bewahren Sie diese Montageanleitung immer bei Ihren Fahrzeugpapieren auf.
 - Bitte beachten Sie folgende Punkte:
- * Die maximal zulässige Beladung liegt bei 82 kg. Dieses Gewicht darf nicht überschritten werden. In der Anlage zu dieser Anleitung und in der Betriebsanleitung des Fahrzeugs ist nachzulesen, wo der Lastenträger angebracht werden muss und wie hoch die zulässige Belastung ist.**

Stellen Sie sicher, die Ladung so zu befestigen, dass sie sich nicht lösen und keine Schäden verursachen kann. Achten Sie darauf, dass die Ladung sowohl in Fahrtrichtung als auch gegen seitliche Bewegung gesichert ist. Beim Beladen des Lastenträgers ist darauf zu achten, dass die Last gleichmäßig verteilt wird und der Schwerpunkt so niedrig wie möglich gehalten wird. Beachten Sie dazu die Einbauleitung. Kleine und schwere Lasten nie in der Mitte, sondern an den Außenseiten des Lastenträgers positionieren. Aufgrund der Verkehrssicherheitsvorschriften darf die Last nicht über die Außenseiten des Fahrzeugs herausragen.

Vor Fahrtbeginn ist sicher zu stellen, dass alle Verbindungsteile vorschriftsmäßig befestigt sind. Vergewissern Sie sich, dass die Ladung korrekt gesichert ist. Nach kurzer Fahrzeit sind alle Schraubverbindungen, insbesondere an den Fußstützen, zu prüfen. Diese Prüfung ist vor jedem Fahrtantritt durchzuführen.

Achten Sie auf das veränderte Fahrverhalten mit montiertem Lastenträger und Beladung, welches sich durch erhöhte Seitenwindempfindlichkeit, bei Kurvenfahrten und beim Bremsen bemerkbar macht. Mit Hinsicht auf die Verkehrssicherheitsvorschriften und zur

- Empfehlung, nicht schneller als 130 km/h mit Beladung zu fahren
- Bei Unklarheiten und weiteren Informationen setzen Sie sich mit Ihrem Händler in Verbindung

Reduzierung des Luftwiderstandes sollte der Lastenträger nach Gebrauch demontiert werden. Der Abstand zwischen der vorderen und hinteren Traverse soll 700 mm betragen (falls keine abweichenden Angaben seitens des Fahrzeug-Herstellere vorliegen).

- **Hinweise zu Ihrer eigenen Sicherheit:**
- WICHTIG:** Der Lastenträger wurde speziell für dieses Fahrzeugmodell entwickelt. Erkundigen Sie sich bei Ihrem Händler, welcher Lastenträger bei einem Fahrzeugwechsel erforderlich ist. Testberichte der Autoindustrie und Fachzeitschriften belegen, dass beim Transport großflächiger Gegenstände (z.B. Surfbretter, Transport- oder Skiboxen) das Fahrzeugdach durch den erhöhten Luftwiderstand stark belastet wird. (Beim Transport eines Surfbretts soll das gebogene Ende in Fahrtrichtung nach unten gerichtet sein.) Auch das Fahrverhalten wird dadurch beeinträchtigt. Deshalb empfehlen wir, die Geschwindigkeit den entsprechenden Verhältnissen anzupassen. Das Fahrzeug darf mit montiertem Lastenträger nicht durch eine Waschanlage fahren.
- Der Hersteller übernimmt keine Haftung für Schäden, die durch einen falsch montierten Lastenträger verursacht wurden.**



NL

BELANGRIJK

- Voor gebruik goed doorlezen.
- Montage alleen volgens dit voorbeeld uitvoeren.
- Montagevoorschrift in de auto bewaren.

OPMERKING

- Geelieve deze handleiding steeds bij Uw instructieboekje te bewaren
- * De maximale toelaatbare belasting bedraagt 82 kg. Raadpleeg Uw instructieboekje voor de maximale dakbelasting van Uw auto. Overschrijd deze limiet niet.**

Maak de lading stevig vast, zodat deze niet los kan raken en schade kan veroorzaken. Zorg ervoor dat de lading niet zijdelings of in de rijrichting kan verschuiven. Wanneer de bagagedrager beladen wordt, zorgt u er dan voor dat het gewicht van de last gelijkmatig verdeeld is. Hou het zwaartepunt van de last zo laag mogelijk. Wanneer kleine, zware lasten vervoerd moeten worden, raden wij u aan deze aan 1 zijde van de draagstang te plaatsen, en niet in het midden. De bagage mag niet over de wagenotrem trekken, dit om het verkeer niet te hinderen.

Geelieve voor iedere rit alle bevestigingspunten te controleren. Controleer ook of de lading goed werd vastgemaakt. Stop even na een korte rit om moer- en vooral voetbevestigingen van de bagagedrager te controleren. Doe dit steeds vooraleer te rijden met een gemonteerde bagagedrager.

Geelieve rekening te houden met het veranderde rijgedrag van de wagen (door zijwindgevoeligheid, bij bochten en remmen) wanneer u een wagen met gemonteerde

- Niet harder dan 130 km/h rijden met lasten.
- Wend U met eventuele vragen tot de plaatselijke dealer.

(beladen) bagagedrager bestuurt. Voor de veiligheid van andere weggebruikers en om de luchtweerstand te verminderen wordt de bagagedrager best gemonteerd wanneer hij niet gebruikt wordt. De afstand tussen voor- en achterstang van de bagagedrager moet minimum 700 mm bedragen (tenzij anders vastgelegd door de wagenproducent).

• Veiligheidstip

Dit model dakdrager is speciaal voor Uw auto ontwikkeld, bij inruil dient meestal een andere drager toegepast te worden. Raadpleeg hierover Uw leverancier. Testrapporten uit de autoindustrie en vakbladen tonen aan dat wanneer voorwerpen met een groot oppervlak worden vervoerd (bv. surfplank, ski-/transportbox) het dak van de wagen extra belast wordt wegens een sterk verhoogde luchtweerstand. Wanneer u een windsurfplank vervoert, moet de punt van de boeg naar beneden wijzen.

Het rijgedrag van de wagen verandert eveneens; daarom is het raadzaam uw snelheid aan te passen. Stuur de wagen niet door een carwash wanneer de alledrager geïnstalleerd is.

De fabrikant is niet aansprakelijk voor schade ontstaan door een niet juist gemonteerde drager en accessoires.

S

WARNING

- Läs igenom anvisningarna noggrant innan produkten tas i bruk
- Montera endast enligt denna beskrivning
- Monteringsanvisningen skall medföras i bilen

ANMÄRKNINGAR

- Förvara denna monteringsanvisning tillsammans med fordonshandlingarna.
- Notera följande punkter:

*** Högsta tillåtna last är 82 kg. Överskrid inte denna vikt. Kontrollera i bilens instruktionsbok var lasthållaren skall monteras samt bilens tillåtna taklast. (Kontrollera också eventuellt bifogat extrablad för tillåtna taklast).**

Förankra lasten så att den inte kan lossna eller orsaka skada. Var noga med att surra lasten så att den inte kan röra sig i någon riktning. Var noga med att lastens vikt blir jämnt fördelad på lasthållaren och att tyngdpunkten blir så låg som möjligt. Vid transport av små, mycket tunga laster skall dessa placeras på lastskenan ensa sida och inte på dess mitt. Av trafiksäkerhetsskäl får lasten inte skjutas ut utanför bilens utsidor. Kontrollera före färd att alla fastanordningar är fixerade enligt föreskrift. Kontrollera också att lasten är surrad ordentligt. Stanna efter en kort körsträcka och kontrollera att alla skruvförband, och då speciellt fotstöden, sitter fast. Kontrollera därefter före varje färd.

Observera bilens förändrade köregenskaper (sidvindskänslighet, vid kurvor och inbromsningar) vid färd med monterad (lastad) lasthållare. Av trafiksäkerhetsskäl och för att minska luftmotståndet, bör lasthållaren monteras av när den inte används. Avståndet mellan främre och bakre lastbågen skall vara minst 700 mm (om inte annat angivits av tillverkaren).

- Överskrid inte 130 km/h med last
- Montera och använd inte produkten förrän du har förstått monteringsanvisningen.
- Vid eventuella oklarheter, kontakta HYUNDAI/KIA återförsäljaren.

• Råd för Er egen säkerhet

VIKTIGT: Denna lasthållare är anpassad för Din bilmodell. Kontrollera därför med återförsäljaren vilken typ av lasthållare som erfordras vid byte av bilmodell. Testrapporter från bilindustrin och factidskriterier visar att när omfångsrika föremål transporteras (ex surfbrädor, skid-/transportboxar) utsätts bilaket för ytterligare belastning p g a det starkt ökade luftmotståndet. (Vid transport av windsurfbräda skall den böjda änden peka neråt i körriktningen.) Bilens köregenskaper förändras också - därför rekommenderar vi att anpassa hastigheten. Låt inte bilen genomgå oautomatiskt när lasthållaren är påmonterad.

Tillverkaren reserverar sig mot skador orsakade av felaktigt monterad lasthållare och tillbehör.

N

WICHTIG

- Læs vejledningen grundigt, før De anvender produktet første gang.
- Monter kun tagbagagebæreren ifølge denne vejledning.
- Opbevar vejledningen i bilen.

ANMERKUNGEN

- Opbevar altid denne monteringsvejledning sammen med bilens papirer.
- Bemærk venligst følgende:

*** Den maksimale tilladte last er 82 kg. Overstig ikke denne vægtgrænse. Se i bilaget til denne vejledning og i bilens instruktionsbog for at se, hvor tagbagagebæreren skal monteres og for at se, hvad den maksimalt tilladte last er.**

Fastgør altid lasten, så den ikke kan gå løs og afstedkomme skader. Fastgør lasten omhyggeligt, så den ikke kan bevæge sig i nogen retning. Når tagbagagebæreren lastes, skal vægten fordeles jævnt, og tyngdepunktet skal ligge så lavt som muligt. Hvis der skal transporteres små, meget tunge genstande, skal de anbringes på den ene side af stangen, ikke på midten. For at undgå at bringe den øvrige trafiki i fare, må lasten ikke rage ud over køretøjets omrind. Sørg for, at alle fastgørelsesdele er fastgjort ifølge regulativerne, før De kører.

Kontroller også, at lasten er gjort ordentligt fast. Stop, efter at have kørt et lille stykke vej, for at kontrollere alle skrue, især benene, og kontroller herefter hver gang, inden De kører. Vær opmærksom på, at bilen opfører sig anderledes (på grund af større folsomhed over for sidevind, når der køres i sving og under bremsning), når De kører med tagbagagebæreren monteret (lastet). For at beskytte de øvrige trafikanter, og for at reducere luftmodstanden, bør tagbagagebæreren afmonteres, når den ikke er i brug.

- Vi anbefaler, at De ikke kører over 130 km/t med last monteret.
- Hvis De har spørgsmål, bedes De kontakte den lokale forhandler for yderligere oplysninger.

• Råd vedrørende Deres personlige sikkerhed

VIKTIGT: Denne tagbagagebærer er specialdesignet til Deres køretøjsmodel. Undersøg derfor hos forhandleren, hvilken type tagbagagebærer, der skal bruges, når De skifter bil. Testrapporter fra bilindustrien og erhvervsmagasiner beviser, at der øves et større pres på bilens tag, når der transporteres genstande med store overflader (f.eks. surfbrætter, ski/transportbokse) på grund af den stærkt øgede luftmodstand. (Når der transporteres windsurfbretter, skal buen peges nedad i kørselsretningen.) Køregenskaberne ændres også, derfor anbefaler vi, at De tilpasser hastigheden i overensstemmelse hermed. Kør ikke bilen i vaskehal med tagbagagebæreren monteret. Fabrikanten påtager sig intet ansvar for skader, der skyldes en ukorrekt monteret tagbagagebærer.

Det er ikke tilladt at foretage ændringer på produktet. Tagbagagebæreren skal altid være låst under transport.



PL

OSTRZEŻENIE

- Przed pierwszym użyciem produktu należy uważnie przeczytać niniejszą instrukcję.
- Bagażnik należy montować wyłącznie na podstawie niniejszej instrukcji.
- Instrukcję należy przechowywać w samochodzie.

UWAGI DOT. BEZPIECZEŃSTWA

- Niniejszą instrukcję instalacji należy zawsze przechowywać wraz z dokumentami samochodu.
- Należy wziąć pod uwagę następujące kwestie:

* **Maksymalne dopuszczalne obciążenie wynosi 82 kg (181 funtów). Nie należy przekraczać tej wagi. Należy sprawdzić w załączniku do niniejszej instrukcji oraz w instrukcji obsługi samochodu, gdzie należy zamontować bagażnik i określić maksymalne dopuszczalne obciążenie.**

Upewnij się, że ładunek jest zamocowany w sposób uniemożliwiający jego poluzowanie lub uszkodzenie. Należy uważać, aby zabezpieczyć ładunek przed przemieszczeniem się w kierunku jazdy lub na boki. Podczas ładowania skrzyni ładunkowej należy upewnić się, że ciężar jest równomiernie rozłożony, a środek ciężkości ładunku znajduje się jak najniżej. Jeśli konieczne jest przewożenie małych, bardzo ciężkich ładunków, należy umieścić je po jednej stronie drążka, a nie pośrodku. Ładunek nie może wystawać poza obrys pojazdu, aby nie stwarzać zagrożenia dla ruchu drogowego.

Przed jazdą należy upewnić się, że wszystkie elementy mocujące są zamocowane zgodnie z przepisami. Należy również sprawdzić, czy ładunek jest prawidłowo zamocowany. Zatrzymaj się po krótkiej jeździe, aby sprawdzić wszystkie połączenia śrubowe, a zwłaszcza mocowania podpor, a następnie sprawdź je za każdym razem przed jazdą. Istnieje pewne ryzyko, że farba pod tymi podporami może wyblaknąć. Aby tego uniknąć, zalecamy oczyszczenie dachu z kurzu lub brudu przed zamocowaniem bagażnika i

- Zalecamy, aby nie jeździć z ładunkiem szybciej niż 130 km/h (100 mph).
- W razie jakichkolwiek pytań należy skontaktować się z lokalnym dealerem w celu uzyskania dalszych informacji.

zdejmnowanie bagażnika w odpowiednich odstępach czasu w celu oczyszczenia obszarów, w których podpory spoczywają na dachu. Należy zwrócić uwagę na zmienne zachowanie pojazdu (ze względu na wrażliwość na boczny wiatr, podczas jazdy na zakrętach i podczas hamowania) podczas jazdy z zamontowanym (naladowanym) bagażnikiem. Aby chronić innych użytkowników drogi i zmniejszyć opór powietrza, bagażnik powinien być zamontowany, jeśli nie jest używany. Odległość między przednią a tylną belką bagażnika powinna wynosić co najmniej 700 mm (27,5") (o ile producent pojazdu nie określi inaczej).

• Porady dla własnego bezpieczeństwa.

WAŻNE: Ten bagażnik został zaprojektowany specjalnie dla danego modelu samochodu. Dlatego podczas zmiany samochodu należy sprawdzić u sprzedawcy, jaki typ bagażnika jest potrzebny. Raporty z testów przeprowadzonych przez branżę motoryzacyjną czasopisma branżowe dowiodły, że w przypadku przewożenia przedmiotów o dużych powierzchniach (n. desek surfingowych, boków narciarskich/transportowych) dach pojazdu będzie dodatkowo obciążony ze względu na znacznie zwiększony opór powietrza. (Podczas transportu deski windsurfingowej dziób powinien być skierowany w dół w kierunku jazdy.) Zmienia się również charakterystyka jazdy, dlatego zalecamy odpowiednio dostosowanie prędkości. Nie należy myć samochodu w myjni automatycznej, gdy zamontowany jest bagażnik.

Producent nie ponosi odpowiedzialności za szkody spowodowane przez nieprawidłowo zamontowany bagażnik.

SK

VAROVANIE

- Pred prvým použitím produktu si dôkladne prečítajte tieto inštrukcie
- Namontujte nosič iba podľa týchto pokynov
- Dodržujte inštrukcie v aute

ANMÄRKNINGAR

- Prosim, vždy uschovajte tento inštalčný manuál spolu s papiermi od Vašho auta.
- Prosim, vezmite v úvahu nasledujúce skutočnosti:

* **Maksimálna povolená záťaž je 82 kg. Neprekročte túto váhu. Skontrolujte v prílohe týchto inštrukcií a v inštrukciách od Vašho auta, kde má byť nosič pripevnený a aké je maximálne prípustné zaťaženie.**

Uistite sa, že nosič je pripevnený tak, aby sa nemohol uvoľniť alebo spôsobiť škody. Dbajte na to, aby boli nosič zaistený proti pohybu smeru jazdy alebo pohybom do strán. Keď nakladáte nosič, uistite sa prosím, že váha je rozložená rovnomerne a ťažisko sa udržiava na čo najnižšej úrovni. Ak musia byť prepravené malé, veľmi ťažké záťaž, prosím, uložte ich na jednu stranu listu a nie do stredu. Náklad nesmie vyčnievať za hranicu obrysu vozidla, aby sa neochrla prenávká.

Préd jazdou sa uistite, že upevňovacie časti sú pripevnené podľa predpisov. Tiež sa, prosím, uistite, že nosič je riadne pripevnený. Po krátkej jazde zastavte, aby ste skontrolovali všetky skrutkové spoje a hlavne tiež pripojky na nohách. Potom kontrolujte vždy pred jazdou.

Prosim, dbajte na zmenu správania Vašho vozidla (kvôli citlivosti na bočný vietor, pri jazde do zákruty a pri brzdení) keď jazdíte s namontovaným (naloženým) nosičom. Pre

- Odporúčame jazdiť nie rýchlejšie ako 130km/h (100 mph) s nosičom
- Ak máte nejaké otázky, kontaktujte prosím pre viac informácií Vašho lokálneho predajcu

ochranu ostatných členov premávky a kvôli redukcii odporu vzduchu by mal byť nosič, ak sa nepoužíva, odmontovaný.

Vzdialenosť medzi prednou a zadnou listou by mala byť minimálne 700mm (27.5") (pokiaľ výrobca vozidla neurčí inak).

• Rada pre Vašu vlastnú bezpečnosť.

DÔLEŽITÉ: Tento nosič je špeciálne navrhnutý pre Váš model auta. Preto si, prosím, overte u Vašho predajcu, ktorý typ nosiča je vhodný pri výmene vozidla. Výsledky testov z automobilového priemyslu a odborných časopisov potvrdzujú, že pri preprave predmetov s veľkými povrchmi (napr. surfboardy, doska, lyžiarsky/prepravný box), strecha auta bude dodatočne napätá kvôli silne zväšenému odporu vzduchu. (Pri preprave dosky na windsurfing by mal obkľu smerovať v smere jazdy nadol.) Charakteristika jazdy sa ľahšie zmení, preto odporúčame podľa toho prispôbiť Vašu rýchlosť. Neumyvajte Vaše auto v automaty myjni keď je nosič namontovaný.

Výrobca nezodpovedá za škody spôsobené nesprávnym namontovaným nosičom.

RO

AVERTIZARE

- Cititi cu atentie aceste instructiuni inainte de a folosi produsul pentru prima data.
- Montati barele de pavilion numai utilizand instructiunile atasate.
- Tineti intotdeauna instructiunile de montaj in masina.

PRUDENTĂ

- Va rugam sa pastrati aceste instructiuni de montaj intotdeauna impreuna cu documentele autovehiculului.
- Va rugam sa tineti cont de urmatoarele:

* **Sarcina maxima admisa este 82 kg. A nu se depasi aceasta greutate! Verificati in anexa si in manualul de utilizare pentru a stabili pozitia de montare potrivita si de asemenea sarcina maxima admisa.**

Asigurați-vă că fixați obiectele, astfel încât să nu se poată desprinde sau să provoace daune. Aveți grijă să asigurați incarcatura împotriva oricarei miscari longitudinale sau laterale. Când utilizați barele de pavilion, vă rugăm să vă asigurați că greutatea este distribuită în mod egal și că centrul de greutate este păstrat cât mai jos. Dacă transportați obiecte mici, dar foarte grele, vă rugăm să le puneți spre marginea barelor și nu în mijloc. Incarcatura nu are voie sa depaseasca conturul vehiculului, pentru a nu pune in pericol traficul.

Înainte de a conduce, asigurați-vă că toate piesele de montaj sunt fixate în conformitate cu reglementările. Vă rugăm să verificați și dacă incarcatura este fixată corect. Opriți-vă după ce ati condus cativa kilometri pentru a verifica inca odata ca toate componentele sunt atasate si fixate corect; verificati acesti lucruri de fiecare data înainte de a conduce.

Vă rugăm să avertizați atenție comportamentului modificat al vehiculului (datorită sensibilității la vânt lateral, la franare și în curbe) atunci când conduceți un vehicul cu bare de pavilion montate (și încărcate). Pentru a proteja alți participanți la trafic și pentru a

- Va recomandam sa nu depasiti viteza de 130km/h cand barele de pavilion sunt incarcate.
- Va rugam sa contactati dealer-ul dvs. pentru orice informatie suplimentara.

reducie rezistența la inaintare, barele de pavilion trebuie demontate dacă nu sunt utilizate. Distanța dintre cele doua bare de pavilion (față și spate) trebuie să fie de cel puțin 700 mm (27.5 ") (cu excepția cazului în care fabricantul vehiculului prevede altfel).

• Sfaturi pentru siguranta dumneavoastra.

IMPORTANT: Aceste bare de pavilion sunt special concepute pentru modelul dvs. de masina. Vă rugăm, prin urmare, să verificați cu dealer-ul dvs. ce produs este necesar atunci când va schimbați masina. Rapoartele de testare din industria auto și publicitate auto demonstrează că atunci când obiectele cu suprafețe mari sunt transportate (de exemplu planșe de surf, suport de schi), acoperișul vehiculului va fi în plus încărcat din cauza rezistenței puternice crescute a aerului. (Atunci când transportați o placă de vânt, curbura trebuie să fie orientată în jos în direcția de conducere.) De asemenea, caracteristicile de conducere se schimbă, de aceea vă recomandăm să vă adaptați viteza în consecință. Nu spălați mașina în spălătorii automate atunci când barele de pavilion sunt montate pe mașina.

Producătorul nu își asumă nicio responsabilitate pentru daune cauzate de bare de pavilion și/sau alte produse de transport pe piațon încercat montate.

**E****IMPORTANTE**

- Leer antes del primer uso
- Realizar el montaje únicamente conforme a estas instrucciones
- Llevar las instrucciones en el vehículo

AVISO

- Guarde estas instrucciones de montaje junto con los documentos del automóvil.
- Tenga en cuenta los siguientes puntos:

* **La carga máxima permitida es de 82 kg. No sobrepase el peso indicado. Asegúrese consultando el libro de instrucciones del sitio adecuado para montar el portaequipajes y de la carga admitida.**

Amarre bien la carga para remediar que se afloje y cause daños. Tenga cuidado que no se desvía hacia los lados. Considere que la carga debe estar repartida proporcionalmente encima del techo y que el punto de gravedad sea lo más bajo posible. No situe nunca pегueñas ó demasiado pesadas cargas en el centro del portaequipajes sino en una parte del mismo. Está prohibido que los bultos sobresalgan del contorno del vehículo, de manera que puedan perjudicar el tráfico.

Antes de emprender el viaje, asegúrese de la correcta fijación de los bultos según las instrucciones. Controle después de un corto recorrido el apriamiento de los tornillos y sobre todo de los conductos. Este control se debe hacer antes de cualquier viaje. Observe que la sujeción no será la misma cuando conduzca con barras de carga y sobre todo con carga sobre estas (la resistencia del aire en las partes laterales al tomar las curvas, la distancia de frenado, etc. Será diferente a lo normal). Por motivos de seguridad ante los demás usuarios y para reducir la resistencia del aire deberá desmontar las barras del techo si no van a ser utilizadas.

- No conducir a más de 130 km/h con carga
- No monte o utilice este producto hasta que haya comprendido las instrucciones de montaje. Si tiene alguna pregunta, por favor pongase en contacto con su distribuidor para más información.

• Consejo para su seguridad

IMPORTANTE: Este portaequipajes está especialmente diseñado para su vehículo. Por favor, controle qué barras necesita si cambia de coche. Según informes de la industria automovilística y de revistas técnicas la capacidad de carga del techo del automóvil transportando por ejemplo tablas de navegación, cajas de transporte, etc. es más baja debido a la fuerte resistencia del aire. (En el transporte de una tabla de navegación se debe poner la parte doblada hacia abajo). Es recomendable adaptar la velocidad a estas circunstancias. El coche no debe pasar por el tren de lavado con el portaequipajes montado.

El fabricante no se responsabiliza de los daños causados por un montaje incorrecto del portaequipajes y demás accesorios.

No realizar modificaciones en el producto. El portaequipajes deberá estar siempre cerrado con llave durante el viaje.

PT**AVISO**

- Leia cuidadosamente estas instruções antes de utilizar o produto pela primeira vez.
- Monte o porta-bagagens apenas com estas instruções.
- Mantenha as instruções no veículo.

PRECAUÇÃO

- Mantenha sempre este manual de instalação junto com a documentação do veículo.
- Leve em consideração o seguinte:

* **A carga máxima permissível é de 82 kg (181 libras) Não exceda este valor. Verifique no anexo destas instruções e no manual de instruções do veículo para ver onde deve ser montado o porta-bagagens e para determinar a carga máxima permissível.**

Certifique-se de que imobiliza a carga para que a mesma não se solte ou provoque danos. Tenha cuidado ao imobilizar a carga para que não se mova na direção de condução ou lateralmente. Ao carregar o porta-bagagens, certifique-se de que o peso é distribuído de forma uniforme e que o centro de gravidade da carga é mantido o mais baixo possível. Se for necessário transportar cargas pequenas e muito pesadas, coloque-as num dos lados da barra e não no meio. A carga não pode sobressair do contorno do veículo, para não colocar em perigo os outros automobilistas.

Antes de conduzir, certifique-se de que todas as peças de aperto estão instaladas de acordo com os regulamentos. Verifique também se a carga está devidamente apertada. Pare após um curto período de condução para verificar todas as ligações aparafusadas e especialmente as fixações de base e, em seguida, verifique sempre antes de conduzir.

Tenha em atenção o comportamento diferente do veículo (devido à sensibilidade ao vento lateral, ao descrever curvas e ao travar) quando conduz com um porta-bagagens (carregado) montado. Para proteger os outros automobilistas e para reduzir a resistência

- Recomendamos que não conduza a velocidades superiores a 130 km/h (100 mph) com carga.
- Se tiver dúvidas, contacte o concessionário mais próximo para mais informações.

aerodinâmica, o porta-bagagens deve ser desmontado se não for necessário. A distância entre a barra dianteira e traseira deve ser de, no mínimo, 700 mm (25.5") (salvo indicação em contrário pelo fabricante do veículo).

• Aviso para sua própria segurança.

IMPORTANTE: Este porta-bagagens foi concebido especificamente para o modelo do seu veículo. Assim, verifique junto de um concessionário que tipo de porta-bagagens é necessário quando trocar de veículo. Os relatórios de teste do setor automóvel e das publicações profissionais comprovam que quando são transportados objetos com grandes superfícies (por exemplo, pranchas de surf, caixas para esquis/transporte), o tejadilho do veículo ficará mais manchado devido à maior resistência aerodinâmica. (Ao transportar uma prancha de surf, a proa deve apontar para baixo na direção de condução). As características de condução também se alteram; por isso, recomendamos que ajuste a sua velocidade em conformidade. Não coloque o veículo numa lavagem automática com o porta-bagagens montado.

O fabricante não assume quaisquer responsabilidades pelos danos provocados por um porta-bagagens incorretamente montado.

I**AVVERTENZE**

- Leggere attentamente le istruzioni prima di utilizzare il prodotto.
- Montare il prodotto esclusivamente come indicato nelle presenti istruzioni.
- Conservare le istruzioni di montaggio nell'automobile.

NOTE

- Conservare le presenti istruzioni di montaggio insieme ai documenti del veicolo.
- Prendere nota dei seguenti punti:

* **Il carico max consentito è 82 kg. Non superare il peso indicato. Controllare nel libretto istruzioni dell'automobile dove deve essere montato il portapacchi e il carico consentito sul tetto dell'automobile. (Controllare anche il carico consentito sul tetto indicato nell'eventuale foglio complementare).**

Ancorare il carico in modo che non possa staccarsi o provocare danni. Fissare il carico con cinghie in modo che non possa muoversi in alcuna direzione. Ripartire equamente il carico sui portapacchi e tenere il baricentro il più basso possibile. Quando si trasportano carichi piccoli e molto pesanti, collocarli su un lato della guida e non al centro. Per motivi di sicurezza, il carico non deve sporgere dai lati dell'automobile. Prima di partire, controllare che tutti i dispositivi di fissaggio siano fissati secondo le norme prescritte. Controllare anche che il carico sia fissato correttamente con cinghie. Dopo un breve tragitto, fermarsi e controllare che tutti i giunti v.ia, soprattutto quelli dei piedini, siano serrati correttamente. Ripetere questo controllo prima di ogni viaggio. Ricordare che l'utilizzo di un portapacchi (carico) comporta modi che alle caratteristiche di guida dell'automobile (sensibilità al vento laterale, comportamento in curva e in sede di frenata). Per motivi di sicurezza e per ridurre la resistenza dell'aria, rimuovere il portapacchi quando non serve.

La distanza tra le barre di carico anteriore e posteriore deve essere almeno 700 mm.

- Si raccomanda di non superare 130 Km/h con il carico.
- In caso di dubbi rivolgersi al rivenditore.

• Consigli per la vostra sicurezza

IMPORTANTE – Questo portapacchi è progettato appositamente per la vostra automobile. Controllare quindi insieme al concessionario il tipo di portapacchi da montare nel caso si cambi automobile. Rapporti di prova sfilati da case automobilistiche e riviste specializzate mostrano che, quando si trasportano oggetti molto grandi (come tavole da surf, box portacchi o box sul tetto), il tetto dell'automobile viene sottoposto a ulteriori sollecitazioni a causa dell'aumento della resistenza dell'aria. (Nel caso di trasporto di tavole da windsurf, la parte curva deve essere rivolta verso il basso e nel senso di marcia.) Inoltre cambiano le caratteristiche di guida, quindi si consiglia di moderare la velocità. Non lavare l'automobile in un autolavaggio con il portapacchi montato.

Il produttore non si assume alcuna responsabilità per danni causati da portapacchi e accessori non montati correttamente. Non è consentito apportare modifiche al prodotto. Il portapacchi deve essere sempre bloccato durante la marcia.



DK

ADVARSEL

- Læs vejledningen grundigt, før De anvender produktet første gang.
- Monter kun tagbagagebæreren ifølge denne vejledning.
- Opbevar vejledningen i bilen.

VORSIGTIG

- Opbevar altid denne monteringsvejledning sammen med bilens papirer.
- Bemærk venligst følgende:

***Den maksimale tilladte last er 82 kg. Overstig ikke denne vægtgrænse. Se i bilaget til denne vejledning og i bilens instruktionsbog for at se, hvor tagbagagebæreren skal monteres og for at se, hvad den maksimalt tilladte last er.**

Fastgør altid lasten, så den ikke kan gå løs og afstedkomme skader. Fastgør lasten omhyggeligt, så den ikke kan bevæge sig i nogen retning. Når tagbagagebæreren pålæses, skal vægten fordeles jævnt, og tyngdepunktet skal ligge så lavt som muligt. Hvis der skal transporteres små, meget tunge genstande, skal de anbringes på den ene side af stangen, ikke på midten. For at undgå at bringe den øvrige traf i fare, må lasten ikke rage ud over køretøjets omrind. Sørg for, at alle fastgørgsdele er fastgjort ifølge regulativet, før De kører. Kontrollér også, at lasten er gjort ordentligt fast. Stop, efter at have kørt et lille stykke vej, for at kontrollere alle skruer, især benenes, og kontrollér herefter hver gang, inden De kører. Opbevar altid denne monteringsvejledning sammen med bilens papirer.

Vær opmærksom på, at bilen opfører sig anderledes (på grund af større følsomhed over for sidevind, når der køres i sving og under bremsning), når De kører med

- Vi anbefaler, at De ikke kører over 130 km/t med last monteret.
- Hvis De har spørgsmål, bedes De kontakte den lokale forhandler for yderligere oplysninger.

tagbagagebæreren monteret (lastet). For at beskytte de øvrige trafikanter, og for at reducere luftmodstanden, bør tagbagagebæreren afmonteres, når den ikke er i brug.

• Råd vedrørende Deres personlige sikkerhed

VIGTIGT: Denne tagbagagebærer er specialdesignet til Deres køretøjstype. Undersøg derfor hos forhandleren, hvilken type tagbagagebærer, der skal bruges, når De skifter bil. Testrapporter fra bilindustrien og erhvervsmagasiner beviser, at der øves et større pres på bilens tag, når der transporteres genstande med store overflader (f.eks. surfbrætter, ski/transportbøks) på grund af den stærkt øgede luftmodstand. (Når der transporteres vindsurfbrætter, skal buen pege nedad i kørselsretningen.) Køreegenskaberne ændres også, derfor anbefaler vi, at De tilpasser hastigheden i overensstemmelse hermed.

Kør ikke bilen i væskelhal med tagbagagebæreren monteret. Fabrikanten påtager sig intet ansvar for skader, der skyldes en ukorrekt monteret tagbagagebærer.

Det er ikke tilladt at foretage ændringer på produktet. Tagbagagebæreren skal altid være låst under transport.

FIN

VAROITUS

- Lue nämä ohjeet huolellisesti ennen kuin alatot tuottaa käytön.
- Kiinnitä taakkateline ainoastaan näiden ohjeiden mukaisesti.
- Säilytä ohjeet autossa.

HUOMAUTUKSET

- Säilytä tämä asennusohje aina autosi muiden asiakirjojen joukossa.
- Huomioi seuraavaa seikat:

* **Suurin sallittu kuorma on 82 kg. Älä ylitä tätä painorajoitusta. Tarkista näiden ohjeiden liitteistä ja auton käyttöoppaasta taakkatelineiden oikeat kiinnityspaikat ja suurin sallittu kuorma.**

Kiinnitä kuorma aina tukevasti, ettei se irtoa tai aiheuta vaurioita. Tarkista, ettei sidottu kuorma pääse liikkumaan mihinkään suuntaan. Varmista taakkatelineen kuormaamisen yhteydessä, että paino jakautuu tasaisesti telineille ja että kuorman painopiste on mahdollisimman alhaalla. Jos taakkatelineellä on tarkoitus kuljettaa pieniä ja erittäin raskaita kuormia, sijoita kuorma telineen toiselle reunalle, ei keskelle. Kuorma ei saa ulottua auton reunan yli, muussa tapauksessa voi aiheutua vaaratilanteita. Varmista ennen ajoin lähtöä, että kaikki kiinnitysvälit ovat kiinnittynyt säädösten mukaisesti.

Tarkista myös, ettei kuorma on kiinnitetty tukevasti. Pysähyä lyhyen ajomatkan jälkeen ja tarkista, että kaikki ruuvi kiinnitykset ja erityisesti telineiden runko-osat ovat edelleen tukevasti kiinni. Tarkista kiinnitykset jatkossa aina ajoin lähettäessä.

Huomioi auton muuttunut ajokäyttö (sivutuuliherkkyys kaarejoissa ja jarrutettaessa) kun autolla ajetaan taakkateline kuormattuna.

- Suositeltu enimmäisnopeus kuorman kanssa on 130 km/h.
- Ota yhteyttä paikalliseen HYUNDAI/KIA-jälleenmyyjään, jos sinulla on kysyttävää tuotteen käytöstä.

Muiden tienkäyttäjien turvallisuuden lisäämiseksi ja ilmanvakuksen pienentämiseksi taakkateline tulisi irrottaa autosta silloin, kun sitä ei tarvita.

• Ohjeita käyttäjän turvallisuuden lisäämiseksi.

TÄRKEÄÄ: Tämä taakkateline on mallikohtainen. Tarkista jälleenmyyjältäsi taakkatelineen oikea tyyppi, kun vaihdat autoasi. Autoteollisuuden ja autolehtien testiraportteista käy ilmi, että suuria pintoja sisältäviä tavaroita (kuten surffi lautoja ja kulkutettaakkoja) kuljetettaessa auton kattoon kohdistuu lisävoimaa kasvaneesta ilmanvauksesta johtuen. (Kiinnitä lainelautta taakkatelineeseen kokka alaspäin auton etuosaa kohti.) Ajokäyttö muuttuu myös. Tämän takia suosittelemme sovitamaan ajoneuvuden ajokäyttöä vastaavaksi.

Älä pese autoa koneellisesti, kun taakkateline on kiinnitettyä. Valmistaja ei vastaa mahdollisista vaurioista, jotka ovat aiheutuneet virheellisesti kiinnitetystä taakkatelineestä.

Tuotetta ei saa muunnella. Taakkatelin on aina ulkuväliä kuljetuksen ajaksi.

GR

ΠΡΟΕΙΔΟΠΟΙΗΣΗ

- Διαβάστε προσεκτικά αυτές τις οδηγίες πριν χρησιμοποιήσετε το προϊόν για πρώτη φορά.
- Τοποθετήστε τον φορέα φορτίου χρησιμοποιώντας μόνο αυτές τις οδηγίες.
- Φυλάξτε τις οδηγίες στο αυτοκίνητό.

ΣΗΜΕΙΩΣΕΙΣ ΕΠΙΣΗΜΑΝΣΗΣ

- Παρακαλούμε να φυλάξετε αυτό το εγχειρίδιο εγκατάστασης πάντα μαζί με τα χαρτιά του αυτοκινήτου σας.
- Λάβετε υπόψη σας τα ακόλουθα:

* **Το μέγιστο επιτρεπόμενο φορτίο είναι 82 kg. Μην υπερβαίνετε αυτό το βάρος. Ελέγξτε στο παράρτημα αυτών των οδηγιών και στο εγχειρίδιο οδηγιών του αυτοκινήτου για να δείτε ποιο πρέπει να τοποθετήσετε ο φορέας φορτίου και να διαπιστώσετε το μέγιστο επιτρεπόμενο φορτίο.**

Φροντίστε να στερεωθεί το φορτίο έτσι ώστε να μην μπορεί να χαλαρώσει ή να προκαλέσει ζημιά. Προσέξτε να ασφαλίσετε το φορτίο έναντι μετακίνησης προς την κατεύθυνση οδήγησης ή πλευρικών κινήσεων. Κατά τη φόρτωση του φορέα φορτίου, βεβαιωθείτε ότι το βάρος είναι ομοιόμορφα κατανομημένο και ότι το κέντρο βάρους του φορτίου διατηρείται όσο το δυνατόν χαμηλότερα. Εάν πρέπει να μεταφερθούν μικρά, πολύ βαριά φορτία, παρακαλούμε τοποθετήστε τα στη μία πλευρά της ράβδου και όχι στη μέση. Το φορτίο δεν πρέπει να προεξέχει το περίγραμμα του οχήματος, ώστε να μην γίνεται σε κίνηση η κυκλοφορία.

Πριν από την οδήγηση, βεβαιωθείτε ότι όλα τα μέρη στερεώσεως έχουν στερεωθεί σύμφωνα με τους κανονισμούς. Ελέγξτε επίσης ότι το φορτίο έχει στερεωθεί σωστά. Σταματήστε μετά από μια σύντομη διαδρομή για να ελέγξετε όλες τις βιδωτές συνδέσεις και ιδιαίτερα τα εξαρτήματα των ποδιών, και στη συνέχεια ελέγξτε κάθε φορά πριν από την οδήγηση.

Υπάρχει κάποιος κίνδυνος να ξεβιδωθεί το χρώμα κάτω από αυτές τις πλάκες ποδιών. Για να το αποφεύγετε αυτό, συνιστούμε να καθαρίζετε την οροφή από σκόνη ή βρωμιά πριν τοποθετήσετε τον φορέα φορτίου και να αφαιρέσετε τον φορέα φορτίου σε κατάλληλα χρονικά διαστήματα για να καθαρίζετε τις περιοχές όπου οι πλάκες ποδιών ακουμπούν στην

οροφή. Προσέξτε την τροποποιημένη συμμετρία του οχήματος (λόγω της ευαισθησίας στον πλευρικό άνεμο, μη ομοιόμορφη σε στρώρες ή κατά το φρενάρωμα) όταν οδηγείτε έναν τοποθετημένο (φορτισμένο) φορέα φορτίου. Για την προστασία των άλλων χρηστών του οδικού δικτύου και για τη μείωση της αντίστασης του αέρα, ο φορέας φορτίου πρέπει να αποσυμφορηθεί εάν δεν χρησιμοποιείται. Η απόσταση μεταξύ της μπροστινής και της πίσω ράβδου φορτίου πρέπει να είναι τουλάχιστον 700 mm (27,5") (εκτός εάν ο κατασκευαστής του οχήματος ορίζει διαφορετικά).

• Συμβουλές για τη δική σας ασφάλεια.

ΣΗΜΑΝΤΙΚΟ: Αυτός ο φορέας φορτίου είναι ειδικά σχεδιασμένος για το μοντέλο του αυτοκινήτου σας. Επομένως, παρακαλούμε να ελέγξετε με τον έμπορο λιανικής πώλησης τον τύπο του φορέα φορτίου που απαιτείται κατά την αλλαγή του αυτοκινήτου σας. Εκθέστε δοκιμούν ότι την αυτοκινητοβιομηχανία και τα εμπορικά περιδικά αποθεκνώνουν ότι όταν μεταφέρονται αντικείμενα με μεγάλη επιρροή, (π.χ. σπινθήρες σφαιρικών, κίβωτοι σκι/μεταφοράς) ο φορτίου του οχήματος καταπονείται επιπλέον λόγω της έντονα αυξημένης αντίστασης του αέρα. (Κατά τη μεταφορά μιας σπινθήρας ιστοσσανδας, η πλήρη πρέπει να δέχνη προς τα κάτω στην κατεύθυνση οδήγησης). Τα χαρακτηριστικά οδήγησης αλλάζουν επίσης- επομένως, σας συνιστούμε να προσαρμόσετε την ταχύτητα σας ανάλογα. Μην περνάτε το αυτοκίνητο από αυτόματο πιλιτήριο αυτοκινήτων όταν είναι τοποθετημένος ο φορέας φορτίου.

Ο κατασκευαστής δεν αναλαμβάνει καμία ευθύνη για ζημιές που προκαλούνται από έναν λανθασμένα τοποθετημένο φορέα φορτίου.



BG

ПРЕДУПРЕЖДЕНИЕ

- Прочетете тези инструкции внимателно, преди да използвате продукта за първи път.
- Монтирайте багажника като използвате само тези инструкции.
- Съхранявайте инструкциите в автомобила.

ВНИМАНИЕ

- Пазете това ръководство за монтаж винаги заедно с Вашите документи за автомобила.
- Имайте предвид следното:

* **Максимално допустимият товар е 82 kg. Не превишавайте това тегло. Вижте приложението към тези инструкции и ръководството за експлоатация на автомобила, за да проверите къде трябва да се монтира багажника, както и максималния допустим товар.**

Уверете се, че сте закрепили добре багажа, така че да не се разхлаби или да нанесете вреди. Внимателно прикрепете товара, за да не се движат в посоката на шофиране или настрани. Когато товарите багажника, се уверете, че товарът е разпределен по равно, и че центърът на тежестта на товара се намира възможно най-ниско. Ако е необходимо да бъдат пренесовани малки, много тежки товари, ги сложете в едната част на релсата, а не по средата. Товарът не може да излиза извън габаритите на превозното средство, за да не представлява риск за трафика.

Преди шофиране, се уверете, че всички затягачи части са фиксирани съгласно разпоредбите. Проверете също дали товарът е добре прикремен. След кратко шофиране спрете, за да проверите всички винтови съединения, по-специално крепежните елементи на рейлите, а след това проверявайте всеки път, преди да шофирате.

Моля, обърнете внимание на промененото поведение на превозното средство (поради чувствителност към страничен вятър, при шофиране по завои и при натискане на

- Препоръчваме да не се шофира с по-висока скорост от 130 km/h в натоварено състояние.
- Ако имате въпроси, се свържете с Вашия местен търговец за по-подробна информация

спирачките), когато шофирате с монтиран (натоварен) багажник. За да предпазите останалите участници на пътя и да намалите въздушното съпротивление, багажникът следва да бъде демонтиран, ако не се ползва. Разстоянието между предната и задната товарна греда трябва да бъде най-малко 700 mm (27.5"), (освен ако не е посочено друго от производителя на превозното средство).

Направете справка за Вашата сигурност.

ВАЖНО: Този багажник е специално проектиран за Вашия модел автомобил. По тази причина, моля, проверете с Вашия търговец кой вид багажник е необходим, когато сменят автомобила си. Доклади от изпитвания в областта на автомобилната промишленост и търговски издания доказват, че при превозването на големи предмети (например сърфове, ски/транспортни кутии), покривът на превозното средство се огъва допълнително поради силно увеличеното съпротивление на въздуха. (При превозване на уиндсърф, платното трябва да е насочено надолу, в посоката на шофиране.) Характеристиките на шофиране също се променят; затова Ви препоръчваме да съобразите скоростта си, според необходимото. Не оставяйте автомобилна на автоматично имиване, когато багажникът е монтиран.

Производителят не носи отговорност за нанесени щети вследствие на неправилно монтиране на багажника.

EST

HOIATUS

- Lugege see juhend enne toote esimest kasutamist tähelepanelikult läbi.
- Paigaldage koormakandur ainult kooskõlas selle juhendiga.
- Hoidke juhendit sõidukis.

ETTEVAATUST

- Hoidke seda paigaldajuhendit alati koos sõiduki dokumentidega.
- Võtke arvesse järgmist:

* **Maksimaalne lubatav koormus on 82 kg. (181 naela) Ärge ületage seda kaalu. Lugege selle juhendi lisast ja sõiduki juhendit, kuhu koormakandur tuleb paigaldada, et oleks võimalik kasutada maksimaalselt lubatavat koormust.**

Kinnitage koorem nii, et see ei saa lahti tulla ega kahjustusi tekitada. Kindlustage koorem sõidu- ja külgsuunas liikumise eest. Koormakanduri laadimisel jälgige, et raskus jaotuks ühtlaselt ja et koorma raskuskese oleks võimalikult madalal. Kui kanda on vaja väikese rasket koormat, pange see koormakanduri lati ühte otsa, mitte keskele. Koorem ei tohi sõiduki gabitidest üle ulatuda, muidi võivad teised liiklejad ohtu sattuda.

Kontrollige enne sõitua alustamist, kas kõik kinnitussasad on nõuetekohaselt kinnitatud. Kontrollige ka seda, kas koorem on korrektselt kinnitatud. Peatage sõiduk pärast lühikeset sõitu ja kontrollige üle kõik kinnitussasad, eelkõige jalgade kinnitused, samal teel teha enne iga sõitu.

Arvestage (koormaga) katusekanduriga sõitmisel sõiduki käitumise muutumisega (küljetule tundlikkus kurvis sõitmisel ja pidurdamisel). Teiste liiklejate kaitsmiseks ning

- Me ei soovita koormaga sõites ületada 130 km/h kiirust.
- Kõikumiste korral pöörduge kohaliku edasimüüja poole.

õhutakistuse vähendamiseks tuleb katusekandur eemaldada, kui seda ei kasutata. Eesmise ja tagumise koormakanduri lati vaheline kaugus peab olema vähemalt 700 mm (27.5 tolli) (välja arvatud juhul, kui sõiduki tootja on öelnud teisiti).

- **Nõuanded teie turvalisuse tagamiseks.**

TÄHTSI! Koormakandur on spetsiaalselt teie sõiduki jaoks mõeldud. Seetõttu peate auto vahetamisel alati edasimüüja käest küsima, milline koormakandur sobib teie uuele sõidukile. Autofooliate katselütemused ja erialajakirjad on tõestanud, et suure pindalaga esemetete (nt surfilaad, suusa-transportiboksi) transportimisel avaldub sõiduki katusele lisapinge suurenenud õhutakistuse tõttu. (Surfilaadude transportimisel tuleks kumerus paigutada sõidusuuas allapoole.) Muutuvad ka sõidumadused, mistõttu soovime kiirust vastavalt kohandada. Ärge peske koormakanduriga sõiduki autoosapoesulas.

Tootja ei vastuta kahju eest, mis tekib ebaõigesti paigaldatud koormakanduri tõttu.

HR

UPOZORENJE

- Pažljivo pročítajte ove upute prije prvog korištenja proizvoda.
- Nosač tereta montirajte isključivo uz pomoć ovih uputa.
- Čuvajte upute u automobilu.

OPREZ

- Priručnik za montažu držite uvijek sa dokumentima automobila.
- Uzmite u obzir sljedeće:

* **Maksimalno dopušteno opterećenje je 82 kg. Ne prekoračujte ovu težinu. U dodatku ovih uputa i u priručniku automobila provjerite gdje treba ugraditi nosač tereta i utvrdite maksimalno dopušteno opterećenje.**

Dobro pričvrstite teret tako da se ne može olabaviti ili izazvati oštećenja. Pažljivo osigurajte teret od pomicanja u smjeru vožnje ili bočnog pomicanja. Kod punjenja nosača tereta, pazite da težina bude ravnomjerno raspoređena sa što je moguće niže postavljenim težištem tereta. Ako se teretaji prenosi mali, a vrlo teški tereti, stavite ih na jednu stranu nosača, ne u sredinu. Teret ne smije izvani izvan okvira vozila, kako ne bi ugrozio promet. Prije vožnje, provjerite jesu li svi pričvršni dijelovi učvršćeni u skladu s propisima. Također provjerite je li teret ispravno pričvršćen. Zaustavite se nakon kratke vožnje i provjerite sve spojeve vijaka, posebno donje priključke te isto provjerite svaki put prije vožnje.

Obratite pažnju na promijenjeno ponašanje vozila (uslijed osjetljivosti na bočni vjetar, kod vožnje u zavoji i pri kočenju) kada vozite montirani (napunjeni) nosač tereta. Kako bi zaštitili druge sudionike u prometu, i kako bi se smanjio otpor zraka, nosač tereta treba skinuti ukoliko se ne koristi. Udaljenost između prednjeg i stražnjeg tereta mora biti barem 700 mm (27.5") (osim ako proizvođač vozila nije drugačije naveo).

- Συνιστούμε να μην οδηγείτε με φορτίο με ταχύτητα μεγαλύτερη από 130 km/h (100 mph).
- Εάν έχετε οποιοδήποτε ερώτησης, επικοινωνήστε με τον τοπικό σας αντιπρόσωπο για περισσότερες πληροφορίες.

- **Savjet za vašu sigurnost.**

VAŽNO: Ovaj nosač tereta posebno je izrađen za vaš model automobila. Stoga prilikom mijenjanja automobila provjerite s vašim trgovcem koji tip nosača tereta vam je potreban. Ispitna izvješća automobilske industrije i putni bilteni pokazuju kako je prilikom prijevoza predmeta velikih površina (npr. daske za surfanje, kutije za skije) krov vozila dodatno napet zbog jako povećanog otpora zraka. (Pri prijevozu daske za jecdenje, okvir jedra mora biti usmjeren prema dolje u smjeru vožnje.)

Vozna se vozijeta također mijenjaju; stoga preporučujemo da prilagodite brzinu. Nemojte ići u autopracnicu kada je na automobilu montiran nosač tereta.

Proizvođač ne snosi odgovornost za štetu uzrokovanu neispravnom montažom nosača tereta.



HU

FIGYELMEZTETÉS

- Mielőtt először használná a terméket, gondosan olvassa el az utasításokat.
- A csomagartató felszerelését kizárólag az utasítások szerint végezze.
- Az utasításokat tartsa a járműben.

VIGYÁZAT

- A szerelési útmutatót őrizze a jármű dokumentációjában.
- Vegye figyelembe a következőket:

*** A maximális megengedett terhelhetőség 82 kg. (181 font) Ezt a súlykorlátot ne lépje túl. Ellenőrizze az útmutató függelékében és a jármű kézikönyvében, hogy hová kell a csomagartatót szerelni, és hogy mennyi a maximális terhelhetőség.**

A rakományt mindenképp rögzítse, hogy kilazulva kárt ne okozhasson. Gondosan rögzítse a rakományt a menetirányú és az oldalirányú elmozdulás ellen egyaránt. A csomagartató megrakodásakor ügyeljen arra, hogy a teher egyenletesen oszljon el, és a súlypont minél alacsonyabban legyen. A kisméretű, de nagy tömegű tárgyakat ne középre, hanem a rúd valamelyik oldalára helyezze. Közlekedésbiztonsági okokból a rakományt nem lógathatja a jármű körvonalain.

Elindulás előtt ellenőrizze, hogy a rögzítő alkatrészek az előírásoknak megfelelően vannak-e rögzítve. Az is ellenőrizze, hogy a rakomány megfelelően van-e rögzítve. Rövid út megtétele után álljon meg, és ellenőrizze a csavarokat, különös tekintettel a talpkiegészítőkre, és minden indulás előtt végezze el újra az ellenőrzést.

Ha felszerelt (és megrakott) csomagartóval halad, ügyeljen a jármű megváltozott viselkedésére (oldalszél esetén, kanyarokban, illetve fékezéskor). A közlekedés többi résztvevőjének biztonsága, valamint a légellenállás csökkentése érdekében használaton

- Javasoljuk, hogy ha van rakomány a csomagartón, ne lépje túl a 130 km/h-s sebességet.
- Ha kérdései merülnek fel, további információért forduljon a helyi márkakereskedőhöz

kivül szerelje le a csomagartatót. Az első és a hátsó tehertartó rúd között legalább 700 mm (27,5 hüvelyk) távolságot kell hagyni (hacsak a szerelési utasításokban másként nem szerepel).

• Tanács a saját biztonsága érdekében.

FONTOS: A csomagartató kifejezetten az autótájműpushoz készült. Ezért ha autót cserél, a kereskedőnél érdeklődjön, hogy milyen típusú csomagartatóra lesz szüksége. A gépjárműipari tesztleletésekből és szaklapokból egyértelműen megállapítható, hogy nagy felületű tárgyak (például szőrfedezka, sítartó/szállítódobozok) szállításkor a jármű tetje a megnövekedett légellenállás miatt nagyobb terhelésnek van kitéve. (Szőrfedezska szállítása esetén a deszkát a tetőfelület felé, az orrával előre kell elhelyezni.) A jármű vezetéséi jellemzői is megváltoznak, ezért javasoljuk, hogy ennek megfelelően módosítsa a sebességet. Ha a csomagartató fel van szerelve, ne vigye a járművet automata módba.

A gyártó a nem megfelelően felszerelt csomagartató által okozott károkat nem vállal felelősséget.

LAT

BRIDÍNÁJUMS

- Pirms produkta lietošanas pirmajā reizē rūpīgi izlasiet šīs instrukcijas.
- Uzstādiet kravas nesēju, izmantojot tikai šo instrukciju.
- Glabājiet instrukciju automašīnā.

UZMANĪBU

- Lūdzu, glabājiet šo uzstādīšanas rokasgrāmatu kopā ar automašīnas dokumentiem.
- Lūdzu, nemiet vērā šādus nosacījumus:

*** Maksimālā pieļaujamā krava ir 82 kg. (181 mārciņas). Nepārsniedziet šo svaru. Skatiet šīs instrukcijas pielikumu, kā arī automašīnas rokasgrāmatu, lai redzētu, kur jāuzstāda kravas nesējs, un lai pārlicinātos, kāda ir maksimālā pieļaujamā krava.**

Krava noteikti jānostiprina tā, lai tā nevarētu atrāties vai radīt kaitējumu. Pievērsiet uzmanību tam, lai nostiprinātu kravu pret izkustēšanas braukšanas virzienā vai sānu kustībā. Piekraujot kravas nesēju, lūdzu, nodrošiniet, lai krava būtu izfīdzināta vienmērīgi un lai kravas smaguma centrs ātrātos pēc iespējas zemu. Pārvaļadājot mazu un ļoti smagu kravu, lūdzu, ielieciet to vienā stieņa pusē, nevis pa vidu. Krava nedrīkst būt izvirzījusi ārpus transportlīdzekļa silueta līnijas, lai neapdraudētu satiksmi.

Pārbaudiet, lai pārlicinātos, vai visas stiprinājumu detaļas ir nofiksētas atbilstoši noteikumiem. Lūdzu, pārbaudiet arī to, vai krava ir pienācīgi nostiprināta. Pēc šīs nobrauktā ceļa apstāšanās, lai pārbaudītu visus skrūvju savienojumus, jo īpaši balstu stiprinājumus; pēc tam pārbaudiet, lai katru reizi pirms braukšanas.

Lūdzu, pievērsiet uzmanību transportlīdzekļa mainītajai uzvedībai (sārvēja jūtības dēļ, izbraucot līkumos un bremzējot), kad braucat ar uzstādītu (piekrautu) kravas nesēju. Lai pasargātu pārējos ceļa lietotājus un mazinātu gaisa pretestību, kravas nesējs jādemontē, ja

- Iesakām nebraukt ātrāk par 130 km/h, ja uzstādīta krava.
- Ja jums ir kādi jautājumi, plašāku informāciju lūdziet vietējā izplatītājā.

netiek lietots. Atļāumam starp priekšējo un aizmugurējo kravu nesējo stieni jābūt vismaz 700 mm (27,5") (ja vien transportlīdzekļa ražotājs nav norādījis citādi).

• Padoms jūsu drošības labad.

SVARĪGI: šis kravas nesējs ir projektēts speciāli jūsu automašīnai. Tādēļ, mainot automašīnu, lūdzu, konsultējieties ar mazumtirgotāju, kāda veida kravas nesējs ir vajadzīgs. Autobūves nozares pārbaudzu pārskata ziņojumi un aroda žurnāli liecina, ka, pārvaļadājot priekšmetus ar lielu virsmas laukumu (piem. sērfošanas dēļus, slēpju/transportēšanas vāzes) transportlīdzekļa jumts tiks papildus noslogots ievērojami palielinātās gaisa pretestības dēļ. (Transportētojot vindsērfringa dēļ, lokam jābūt vērstam uz leju braukšanas virzienā.) Mainās arī automašīnas vadīšanas raksturlielumi, tādēļ iesakām attiecīgi pielāgot ātrumu. Nenododiet automašīnu automātiskajā automašīnu mazgātavā, kad tai uzstādīts kravas nesējs.

Ražotājs neuzņemas nekādu atbildību par kaitējumu, ko ražotājs nepareizi uzstādīts kravas nesējs.

LIT

ISPĒJĪMAS

- Atidžiai perskaitykite šias instrukcijas prieš naudodami gaminį pirmą kartą.
- Bagažinę tvirtinkite tik naudodami šias instrukcijas.
- Instrukcijas laikykite automobilyje.

DĖMESIO

- Visada laikykite šį įrenginio vadovą su automobilio dokumentais.
- Atkreipkite dėmesį į toliau pateikiamus nurodymus.

*** Maksimali leidžiama aprova yra 82 kg (181 lb). Neviršykite šio svorio. Žiūrėkite šią instrukciją prieš ir automobilio vadovą, kad sužinotumėte, kur turi būti tvirtinama bagažinė ir kokia jos maksimali leidžiama aprova. Pasirūpinkite, kad krovinys būtų pritvirtintas taip, kad jis negalėtų atsilaivinti ar ko nors sugadinti.**

Būkite atidūs tvirtinami krovinį, kad jis nejudėtų važiuavimo kryptimi ar į šonus. Dėdami krovinį ant bagažinės, pasirūpinkite, kad svoris būtų tolygiai paskirstytas, o krovinio svorio centras būtų kaip galima žemiau. Jei tenka vežti mažus, labai sunkius krovninius, dėkite juos ant stypo šone, o ne per vidurį. Krovinys neturi išsikšti už automobilio ribų, kad netrukdytų eismui.

Prieš važiuodami įsitinkite, kad visos tvirtinimo dalys yra pritvirtintos pagal taisykles. Be to, patikrinkite, ar krovinys tinkamai pritvirtintas. Trupų pavaižiavę sustokite ir patikrinkite visas varžtais tvirtinamas jungtis, ir ypač atramų tvirtinimą, paskui tikrinkite kaskart prieš važiuodami.

Atkreipkite dėmesį į pakitusį automobilio elgesį (dėl jautrumo šoniniam vėjui, važiuojant posūkiuose ir stabdant), kai važiuojate su pritvirtinta (pakrauta) bagažine. Kad apsaugotumėte kitus eismo dalyvius ir sumažintumėte oro pasipriešinimą, nuimkite

- Rekomenduojame su kroviniumi nevažiuoti didesniu nei 130 km/val. greičiu.
- Jeigu turite klausimų, kreipkitės į vietinį atstovą, kuris pateiks daugiau informacijos.

bagazinę, kai jos nenaudojate. Atstumas tarp priekinio ir galinio aprovo stypo turi būti mažiausiai 700 mm (27,5 in) (jei kitaip nenurodo automobilio gamintojas).

• Patarimas jūsų pačių saugai.

SVARBU. Ši bagažinė yra specialiai sukurta jūsų automobilio modeliui. Todėl pasitairaukite savo pardavėjų, kokio tipo bagažinė yra reikalinga, kai keičiate savo automobilį. Automobilių pramonės bandymų ataskaitos ir darbo žurnaluose nurodoma, kad transportuojant didelio paviršiaus ploto daiktus (pvz., baglietes, slidžių transportavimo dėžes), automobilio stogui tenka papildoma aprova dėl stipriai padidėjusio oro pasipriešinimo. (Transportuojant burientes priekis turi būti nukreiptas žemyn važiuavimo kryptimi.) Taip pat pasikeičia ir vairavimo charakteristikos; todėl rekomenduojame atitinkamai pakoreguoti savo važiuavimo greitį. Nesinaudokite automatine atidarymo įvykiu, kai uždėta bagažinė.

Gamtintos neprisima atsakomybės už pažeidimus, įvykius dėl neteisingai pritvirtintos bagažinės.

**SER****УПОЗОРЕНЈЕ**

- Пажиљно прочитајте ово упутство пре првог коришћења производа.
- Носач терета монтирајте искључиво на основу овог упутства.
- Упутства чувајте у аутомобилу.

ОПРЕЗ

- Молимо, увек чувајте ово упутство за инсталацију са осталом документацијом у аутомобилу.
- Молимо, узмите у обзир следеће:

*** Максимално дозволjeni teret je 82 kg. Nemojte prekoračiti ovu težinu. Proverite u dodatku do uputstva, kao i u uputstvu za automobil, gde bi trebalo montirati nosač tereta o obezbediti maksimalnu dozvoljenu nosivost.**

Postarajte se da teret bude pričvršćen, tako da se ne može razlabaviti ili uzrokovati štetu. Pažljivo se postarajte da teret bude obezbeđen od pomeranja u smeru vožnje ili bočno. Kada tovarite nosač tereta, postarajte se da težina bude ravnomerno raspoređena, a da težine tereta bude postavljeno što je niže moguće. Ukoliko treba prevoziti male, vrlo teške terete, molimo da ih postavite na jednu stranu šipke, a ne u sredinu. Teret ne sme da štrči izvan granica vozila, kako ne bi bio ugrožen saobraćaj.

Pre vožnje, proverite da li su svi delovi za pričvršćavanje fiksirani u skladu sa propisima. Takođe proverite da li je teret ispravno pričvršćen. Zauzavajte se nakon kraće vožnje, da biste proverili sve vijčane veze, a posebno pričvršćenost podnožja, a zatim proveravajte pre svake vožnje.

Molimo, obratite pažnju na promenu ponašanja vozila (usled dejstva bočnog vetra, kada vozite u krivinama i prilikom kočenja) kada vozite sa montiranim (natovarenim) nosačem tereta. Da ne biste ugrozili druge učesnike o saobraćaju, kao i da biste umanjili otpor

- Ne preporučujemo brzinu veću od 130 km/h sa teretom.
- Ukoliko imate bilo kakva pitanja, molimo kontaktirajte svog lokalnog zastupnika prodaje radi dodatnih informacija.

vazduha, nosač tereta treba skinuti kada nije u upotrebi. Rastojanje između prednje i zadnje noseće šipke treba da bude najmanje 700 mm (27.5") (osim ako proizvođač vozila ne navodi drugačije).

• Savet za vašu bezbednost.

VAŽNO: Ovi nosač tereta je specijalno projektovan za vaš model automobila. Iz tog razloga, molimo proverite kod svog prodavca koji tip nosača tereta je potreban kada menjate automobil. Izveštaji ispitivanja koje su objavili automobilska industrija i specijalizovane revije, dokazuju da će prilikom prevoza predmeta sa velikim površinama (npr. daske za surfanje, skija/korteneri) kroz vozila trpeti dodatno naprezanje, zbog znatno pojačanog otpora vazduha. (Prilikom prevoza daske za surfanje, pramčani deo treba usmeriti nadole, u pravcu vožnje). Vozne karakteristike se takođe menjaju; iz tog razloga preporučujemo da i brzini prilagodite shodno tome. Nemojte voziti automobil kroz automatsku perionicu sa montiranim nosačem tereta.

Proizvođač ne preuzima nikakvu odgovornost za štetu koja je nastala usled nepropisno montiranog nosača tereta.

SVN**ОПОЗОРИЛО**

- Pred prvo uporabo izdelka temeljito preberite ta navodila.
- Prilježnik pritrdite samo tako, kot je opisano v teh navodilih.
- Navodila naj bodo vedno v vozilu.

ПОЗОР

- Ta priročnik za vgradnjo imajte vedno skupaj z dokumenti vozila.
- Upoševajte naslednje:

*** Najveća dovoljena obremenitev je 82 kg. Te mase ne presegajte. Preverite dodatke tem navodilom in uporabniški priročnik vozila, kjer so navedene točke za pritrditev prtljajnika, in največja dovoljena obremenitev.**

Prepričajte se, da bo tovor pritrjen tako, da ne bo postal ohlapan, in ne bo povzročal poškodb. Tovor pazljivo zavajajte pred premikanjem v smeri vožnje oziroma v prečni smeri. Med nalaganjem prtljajnika pazite, da bo masa porazdeljena enakomerno in da bo težišče čim nižje. Manjših in težkih predmetov ne namestite na sredino nosilcev, temveč na stranski del. Zaradi oviranja prometa naj tovor ne sega čez končne točke vozila.

Pred vožnjo preverite in se prepričajte, da so vsi pritrilni elementi pritrjeni v skladu s predpisi. Preverite, če je tovor pravilno pritrjen. Po kraji vožnje se zauzavajte in preverite vse vijčane zveze, zlasti pritrditev podnožij. To ponovite pred vsako vožnjo.

Bodite pozorni na spremene vozne lastnosti (občutljivost na bočni veter, vožnja skozi ovinke in zaviranje) z vgrajenim (naloženim) prtljajnikom. Zaradi varnosti drugih udeležencev v prometu in za zmanjšanje zračnega upora prtljajnik odstranite, kadar ga

- Priporočamo, da z naloženim tovorom ne prekoračite hitrosti nad 130 km/h.
- V primeru nejasnosti se za podrobnejše informacije obrnite na lokalnega distributerja.

ne potrebujete. Razdalja med nosilcema naj bo vsaj 700 mm (v kolikor ni v navodilih za pritrditev navedeno drugače).

• Nasvet za vašo varnost.

POMEMBNO: Ta prtljajnik je prilagojen uporabi z vašim vozilom. Ob zamenjavi vozila s prodajalcem preverite kateri tip prtljajnika je primeren zanj. Poročila avtomobilske industrije in strokovne revije dokazujejo, da prevoz predmetov z večjimi površinami (na primer jadranih desk, smuč, strešnih kovčkov) povzročajo dodatno obremenitev strehe vozila, zaradi močnejšega povečanja upora zraka. (Med prevozom jadrane deske naj bo konica obrnjena navzdol in v smeri vožnje.) Spremenje se tudi vozne lastnosti, zato predlagamo, da temu primerne prilagodite hitrost. Z nameščenim prtljajnikom ne uporabljajte avtomatske pralnice.

Proizvajalec ne prevzema odgovornosti za škodo, ki je posledica nepravilno pritrjenega prtljajnika.

UKR**ПОПЕРЕДЖЕННЯ**

- Якщо ви вперше використовуєте вирб, уважно прочитайте ці інструкції.
- Установлюйте багажник лише згідно з цими інструкціями.
- Тримайте інструкції в автомобілі.

УВАГА

- Завжди тримайте цю інструкцію із встановлення разом із документацією до автомобіля.
- Врахуйте наступне:

*** Максимально допустиме навантаження становить 82 кг (181 фунтів). Не перевищуйте граничну вагу. Див. додаток до цих інструкцій та інструкції з експлуатації автомобіля, щоб дізнатися про цілі встановлення виробу й максимально дозволене навантаження.**

Обв'язково закріпіть вантаж таким чином, щоб він не впаав або не спричинив пошкодження. Переконайтеся, що вантаж закріплено таким чином, щоб він не зсозувався ани в напрямку руху автомобіля, ани вбік. Під час завантаження багажника стежте за тим, щоб вагу було рівномірно розподілено та щоб центр ваги зберігався якомога нижче. Якщо потрібно перевозити невеликі й дуже важкі вантажі, покладіть їх на один бік поперецини, а не посередині. Вантаж не має виступати за габарити автомобіля, щоб не загрожувати безпеці руху.

Перед початком руху пересвідіться, що всі деталі кріплення зафіксовано відповідно до правил. Також перевірте правильність закріплення вантажу. Проїхавши коротку відстань, зупиніться та перевірте всі гвинтові з'єднання, особливо опорні підкладки, потім перевіряйте їх кожного разу перед початком руху.

Зверніть увагу на зміну поведінки автомобіля під час руху із встановленим (завантаженим) багажником: чутливість до бокового вітру, інше поведінка на поворотах і при гальмуванні. Щоб гарантувати безпеку інших учасників дорожнього

- Rekomendujeme su kroviniu nevažuci tiednesni nei 130 km/val. greičiu.
- Jeigu turite klausimų, kreipkitės į vietinį atstovą, kuris pateiks daugiau informacijos.

руху, а також для зменшення опору повітря, слід знімати багажник, якщо він не використовується. Відстань між передньою та задньою поперецинами багажника має бути не менше 700 мм (27,5 дюйма), якщо інше не зазначено виробником.

• Слідуйте за цим заради власної безпеки.

ВАЖЛИВО. Багажник розроблено для конкретної моделі автомобіля. Тому проконсультуйтеся з продавцем щодо питання, який багажник потрібний при заміні автомобіля. Результати виробовувань, які проводили галузеві автомобільні видання, доводять, що під час перевезення предметів із великою площею поверхні (наприклад, дощок для серфінгу, багажників для лиж тощо) на дах автомобіля діє додаткова сила через значно підвищений аеродинамічний опір. (Під час перевезення дощок для відсерфінгу її ніс має бути спрямований уніз за напрямком руху). Змінюються також характеристики руху; тому рекомендується відповідиним чином змінити швидкісний режим. Не мийте автомобіль на автоматичній мийці, якщо на ній установлено багажник.

Виробник не несе відповідальності за шкоду, заподіяну через неправильно встановлений багажник.



ICE

VIÐVÖRUN

- Lesið þessar leiðbeiningar vandlega áður en búnaðurinn er notaður í fyrsta sinn.
- Notið eingöngu þessar leiðbeiningar til að festa burðarbúnaðinn.
- Geymið leiðbeiningarnar í ökutækinu.

VARUÐ

- Vinsamlegast geymið uppsetningarhandbókina ávallt með skjólum bílsins.
- Takið tillit til eftirlifrandi:

* Leyflig hámarksburðarþyngd er 82 kg. Farið ekki umfram þessa þyngd. Leititið í viðauka þessara leiðbeininga og í handbók ökutækisins til að sjá hvar á að festa burðarbúnaðinn og ákvarða leyfliga hámarksþyngd.

Gætið þess að festa farminn þannig að hann geti ekki losað eða valdið skemmdum. Þegar verið er að festa farminn skal gæta að aksturslefnu eða hlíðarhreyfingum. Þegar verið er að festa burðarbúnaðinn skal tryggja að þyngdinni hafi verið dreift jafnt og að þyngdamíðjan sé eins lág og hægt er. Ef nauðsynlegt er að flytja litla, mjög þunga hluti skal setja þá öorum megin á stöngina en ekki fyrir miðju. Farmurinn má ekki skaga út fyrir ökutækið til að stofna ekki öorum vegfarendum í hættu.

Áður en ekið er af stað skal tryggja að allar festingar séu festar samkvæmt reglugerðum. Trygging einnig að farmurinn sé rétt festur. Stöðvið ökutækið eftir stutta stund og athugið allar festingar skrífa, sérstaklega festingar burðarfóta, og athugið svo í hvert sinn áður en ökutækinu er ekið.

Athugið að ökutækið gæti brugðist við á annan hátt þegar burðarbúnaður er til staðar (aukið næmi fyrir hlíðarvindi, þegar beygjur eru teknar eða við hemlun). Til að gæta að öryggi

- Við mælum með því að ekki sé ekið hraðar en 130 km/klst. með farm.
- Ef sprungingar vakna skal hafa samband við söluáðila á staðnum til að fá nánari upplýsingar.

annarra vegfarenda og til að minnka loftmótstöðu skal fjarlægja burðarbúnaðinn ef hann er ekki í notkun. Fjarlægingin á milli burðarstanganna að vera í það minnsta 700 mm (nema framleiðandi ökutækisins taki annað fram).

• Ráðleggingar varðandi þitt öryggi.

MÍKLIVÆGT: Þessi burðarbúnaður er sérstaklega hannaður fyrir gerð ökutækisins. Spyrrjið söluáðilann um þá tegund burðarbúnaðar sem þórf er á þegar skipt er um ökutæki. Þrófunarskýrslur bílaáðanans og sölutímarit hafa sýnt fram á að þegar umfangsmiklir hlutir eru fluttir (t.d. brimbretti, skíð/burðarkassar) verður þak ökutækisins fyrir mun meira álagi þar sem loftmótstöða eykst gríðarlega. Þegar vindrettri eru flutt ætíð böggurinn að vísu niður á við í aksturslefnu. Akstursgeinleikar breytast einnig og við mælum með því að hraðinn sé aðlagður í samsvári við það. Látið ökutækið ekki í sjálfvirkna þvott þegar burðarbúnaður er settur upp á því.

Framleiðandinn ber enga ábyrgð á meðlsum á fóli og/eða skemmdum á eignum vegna rangrar festingar burðarbúnaðans.

CZ

VAROVÁNÍ

- Než výrobek poprvé použijete, přečtěte si pozorně pokyny.
- Upevňujte nosič jen podle těchto pokynů.
- Pokyny uskladněte ve voze.

BEZPEČNOSTNÍ ÚDAJE

- Skladujte tuto instalační příručku vždy v blízkosti dokladů od vozu.
- Nezapomeňte vzít do úvahy následující body:

***Maximální povolené zatížení je 82 kg. Nepřekračujte tuto zátěž. V příloze těchto pokynů a v příručce pro použití vozu zjistíte, kam je třeba nosič upevnit, a zjistíte si maximální povolené zatížení střechy.**

Vždy upevňujte náklad tak, aby se nemohl uvolnit nebo způsobit škody. Dávejte pozor, aby při náklad zajištění proti pohybu ve všech směrech. Při nakládání nosiče dávejte pozor, aby byla hmotnost rovnoměrně rozložena a těžiště nákladu bylo co nejníže. Pokud je nutno převážet malé těžké kusy, umístěte je vždy na jeden okraj tyče, nikdy doprostřed. Náklad nesmí přesahovat obrysy vozu, aby neohrozilo ostatní vozidla. Před jízdou se ujistěte, že všechny upevňovací součástky jsou upevněny podle předpisů. Zkontrolujte také správnost upevnění nákladuoperty. Pro krátké vzálenosti zastavte a zkontrolujte všechny spoje, zejména upevnění nožek, pak kontrolujte vždy před jízdou.

Dávejte pozor na změněné chování vozidla (vívem bočního větru, při jízdě do zatáček a při brzdění). Když jedete s namontovaným nosičem. Pro bezpečnost ostatních uživatelů a pro snížení odporu vzduchu demontujte nosič, pokud jej nepoužíváte

- Doporučujeme jezdit s nákladem rychlostí maximálně 130 km/h.
- V případě dalších dotazů kontaktujte svého místního prodejce.

• Pokyny pro vaši vlastní bezpečnost.

DŮLEŽITÉ UPOZORNĚNÍ: Tento nosič je navržen speciálně pro váš model vozu.

Ověřte si tedy u svého prodejce, který typ nosiče potřebujete při výměně vozu. Zkušební protokoly z automobilového průmyslu a odborných časopisů prokazují, že při přepravě předmětů s velkou plochou (např. surfových prken, střešních boxů) dochází k dalšímu namáhání střechy vozu vlivem značně zvýšeného odporu vzduchu. (Při přepravě surfového prkna by měla být směřovat dolů po směru jízdy.)

Jízdní vlastnosti se také změni: proto doporučujeme upravit tónu rychlost vozidla. Nevjížděte s vozem do automatické myčky vozu, když je namontován střešní nosič. Výrobe nezodpovídá za škody způsobené nesprávným upevněním střešním nosičem. Úpravy produktu nejsou povoleny. Střešní nosič během přepravy vždy zamykejte.

RUS

Правила безопасного использования:

- Перед первым использованием внимательно ознакомьтесь с инструкцией.
- Устанавливайте багажник, следуя исключительно этим рекомендациям.
- Храните инструкцию в автомобиле для удобного доступа.

ВНИМАНИЕ

Храните руководство по установке вместе с документами вашего автомобиля для удобного доступа.

Важно учитывать:

- Максимальная допустимая нагрузка — 82 кг (181 фунтов). Не превышайте этот лимит.
- Ознакомьтесь с приложением к инструкции и руководством по эксплуатации автомобиля, чтобы правильно установить багажник и проверить допустимую нагрузку.

Безопасная и надежная перевозка груза:

- Закрепите груз так, чтобы он не мог сместиться или повредиться. Следите за его устойчивостью в движении.
- Распределите вес равномерно, удерживая центр тяжести как можно ниже.
- Маленький, но тяжелый груз размещайте у края платформы, а не по центру.
- Следите, чтобы груз не выступал за контуры автомобиля, чтобы не создавать опасности для движения на дороге.

Перед поездкой:

- Проверьте надежность крепежных элементов и правильность фиксации груза.
- Сделайте короткую остановку после начала движения, чтобы убедиться в прочности винтовых соединений и крепления ног.

Дополнительные рекомендации:

- Чтобы избежать потуснения краски, очищайте крышу перед установкой багажника

- Максимальная рекомендуемая скорость с грузом — 130 км/ч (100 миль/ч).
- При возникновении вопросов обращайтесь к местному дилеру.

и регулярно снимайте его для очистки точек опоры.

- Учитывайте возможное изменение управляемости автомобиля при боковом ветре, на поворотах и при торможении, особенно при полностью загруженном багажнике.
- Если багажник не используется, снимите его, чтобы снизить сопротивление воздуха.
- Соблюдайте рекомендованное расстояние между передним и задним багажником – не менее 700 мм (27.5 дюйма), если производитель автомобиля не указал иное.

Совет для вашей безопасности:

ВАЖНО: Этот багажник разработан специально для вашей модели автомобиля. При смене модели автомобиля уточните у продавца, какой тип багажника подойдет для нового авто.

- Тестовые отчеты автомобильной промышленности и экспертные исследования подтверждают: перевозка предметов с большой поверхностью (досок для серфинга, лыж, транспортных боксов) увеличивает нагрузку на крышу автомобиля из-за повышенного сопротивления воздуха.
- При перевозке досок для виндсерфинга убедитесь, что ее нос направлен вниз по движению.
- Изменяются ходовые качества автомобиля, поэтому рекомендуем адаптировать скорость в соответствии с условиями движения.
- Не подвергайте автомобиль автоматической мойке при установленном багажнике.

Производитель не несет ответственности за ущерб, причиненный неправильной установкой багажника.