

SW210ADE02ALS

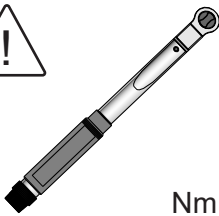

Nm

PV5 Cargo L2H1 (SW1, MY25)
 PV5 Cargo L1H1 (SW1, MY26)
 PV5 Passenger (SW1, MY25)

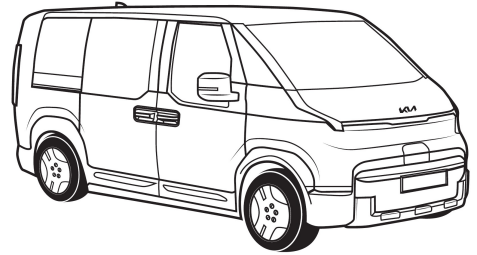
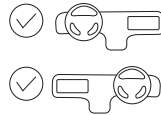

P 2 - 3



P 4 - 6
 P 17 - 28



P 7 - 14

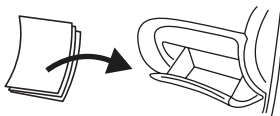

P 15 - 16

off/on installation

Genuine Accessories
 developed by MOBIS



www.mobisparts.eu





Information & warnings for customer

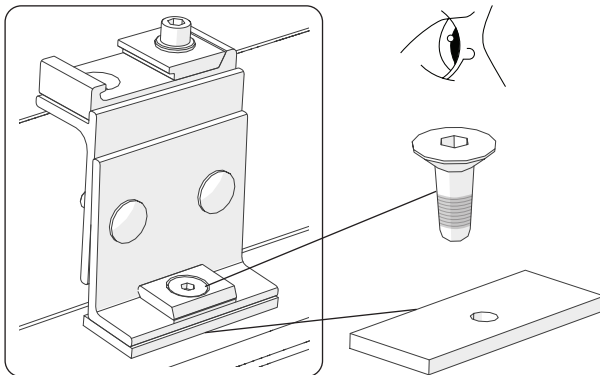
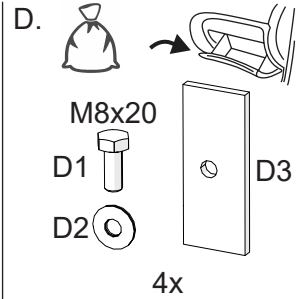
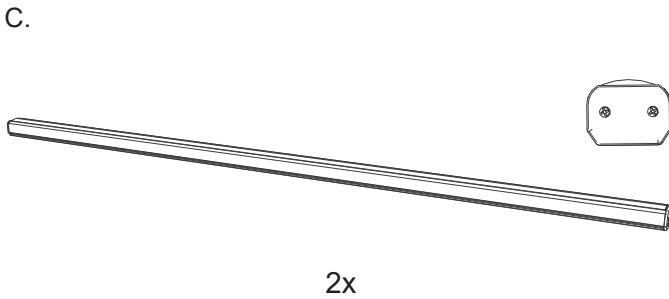
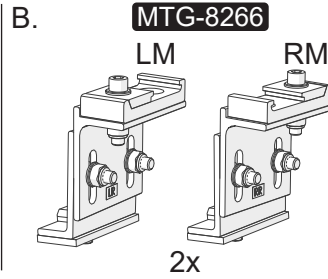
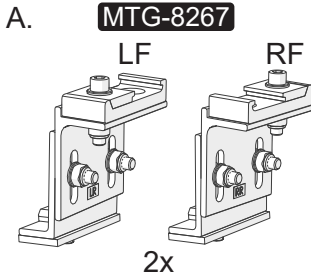

KM | Genuine Parts
SW219ADE90SK

8 x M8x25 A2-070 Lock
8 x Foam strip 70x25 mm



Information & warnings for customer

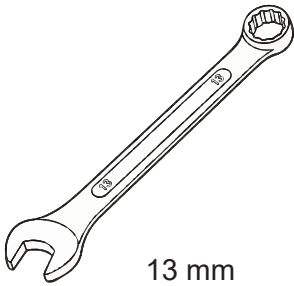
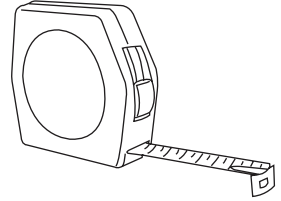
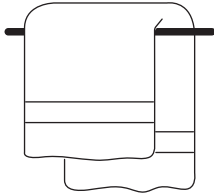

13 mm

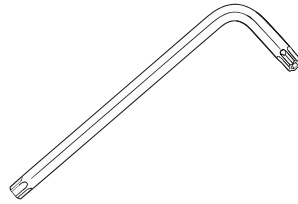

T40



5 mm



5 mm

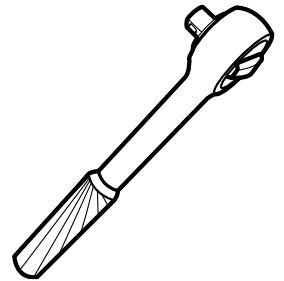

**GB**

- We expressly point out that assembly not carried out properly by a competent installer will result in cancellation of any right to damage compensation, in particular those arising by virtue of the product liability act.
- Contents of these kits and their fitting manuals are subject to alteration without notice, please ensure that these instructions are read and fully understood before commencing installation.

NL

- De installatie moet worden uitgevoerd door een erkende, competente installateur. Incorrecte montage kan leiden tot het vervallen van elk recht op schadecompensatie, met name die met betrekking tot product aansprakelijkheid.
- De inhoud van deze kits en de installatiehandleidingen kunnen worden gewijzigd zonder kennisgeving. Zorg er voor, dat u deze instructies hebt gelezen en volledig begrijpt voordat u met de installatie begint.

PL

- Pragniemy wyraźnie podkreślić, że nieprawidłowy montaż przeprowadzony przez niekompetentne osoby będzie podstawą rezygnacji zewentualnego prawa do odszkodowania, w szczególności wynikających z mocy ustawy o odpowiedzialności za produkt.
- Zawartość opisywanych zestawów i instrukcje ich montażu mogą ulec zmianie bez uprzedzenia; przed rozpoczęciem instalacji należy zapoznać się z instrukcjami i upewnić się, że zostały w pełni zrozumiałe.

F

- Nous tenons à insister tout particulièrement sur le fait que si ce produit n'est pas correctement assemblé par un technicien compétent, aucun droit de compensation ne sera recevable en cas de dommages, notamment les droits en vertu de la loi concernant la responsabilité à l'égard des produits.
- Le contenu de ce produit, ainsi que des guides de montage qui les accompagnent est sujet à modifications sans préavis; lisez attentivement ces instructions avant de procéder à l'installation.

S

- Vi meddelar att montering, som inte görs fackmannamässigt, kommer att häva rätten till kompensation för skador, speciellt rättigheter enligt lagen om produktansvar.
- Innehållet i dessa satser och deras bruksanvisningar kan komma att ändras utan förvarning. Vänligen läs dessa anvisningar noga innan du påbörjar monteringen.

SK

- Upozorňujeme, že inštalácia vykonaná nesprávne alebo nekompetentnou osobou, ruší všetky práva na kompenzáciu škôd, obzvlášť tých spôsobených poruchou produktu.
- Obsah týchto sád a návody na ich montáž podliehajú zmenám bez predchádzajúceho upozornenia. Prosím, uistite sa, že ste si pokyny pred inštaláciou prečítali a dostatočne ste im porozumeli.

D

- Wir weisen ausdrücklich darauf hin, dass eine nicht fachgerecht durchgeführte Montage zum Erlöschen jeglicher Schadensersatzansprüche, insbesondere nach dem Produkthaftungsgesetz, führt.
- Änderungen des Inhalts dieser Montagesätze und der dazugehörigen Einbauanleitungen bleiben vorbehalten. Bitte stellen Sie sicher, dass Sie diese Anleitungen vor Beginn der Montage gelesen und vollständig verstanden haben.

N

- Vi bemerker at montasje som ikke utføres korrekt, av en kompetent installatør, vil resultere i annullering av all rett til erstatning for enhver skade, spesielt de som oppstår av arten produktansvar.
- Innholdene i disse sett og deres monteringsanvisninger kan endres uten forvarsel. Vennligst p ase at disse instruksjonene leses grundig og er forst att innen installasjonen startes.

RO

- V  atragem aten ia c  montajul efectuat incorect sau de c tre personal neautorizat duce la anularea oric rui drept de compensare a eventualelor daune produse utilizatorului.
- Con inutul acestor pachete precum  i al instruc iunilor de montaj pot fi modificate f r  preaviz. V  rug m s  v  asigura i c  aceste instruc iuni sunt citite  i  nţelese  nainte de a  ncepe instalarea.

**E**

- Una vez más, hacemos hincapié en el hecho de que si este producto no es instalado correctamente por un técnico cualificado, se anulará cualquier derecho de compensación por posibles daños, especialmente los relativos a la legislación vigente sobre este tipo de productos.
- El contenido de los kits y sus correspondientes manuales de montaje están sujetos a posibles modificaciones sin previo aviso. Es importante que lea con atención todas las instrucciones y que las entienda perfectamente antes de iniciar la instalación.

DK

- Det skal understreges, at montering, der udføres af en ikke-kvalificeret montør, medfører bortfald af enhver ret til erstatning særligt i forbindelse med erstatnings-krav, der måtte opstå i kraft af loven om produktansvar.
- Sættenes indhold og monteringsvejledninger kan ændres uden varsel, og vejledningerne skal derfor læses og forstås, før monteringen påbegyndes.

BG

- Изрично посочваме, че при монтиране, което не се осъществява правилно от компетентен монтьор, ще последва отмяна на всякакви права за обезщетение за нанесени вреди, по-специално тези, произтичащи въз основа на закона за отговорност за вреди. Съдържанието на тези комплекти и техните монтажни ръководства подлежат на изменения без предизвестие.
- Моля, уверете се, че инструкциите са прочетени и напълно разбрани преди започване на монтажната дейност

PT

- Salientamos expressamente que a montagem não realizada por um instalador competente resultará no cancelamento de quaisquer direitos a compensações por danos, particularmente dos resultantes ao abrigo da lei sobre responsabilidade de produtos.
- O conteúdo destes kits e os respetivos manuais de instalação estão sujeitos a alteração sem aviso prévio. Certifique-se de que estas instruções são lidas na íntegra e compreendidas antes de se iniciar a instalação.

FIN

- Jos asennuksen suorittaa joku muu kuin pätevä ammattilainen, tämä kumooa asiakkaan oikeuden vahingonkorvauksiin, erityisesti sellaisiin, jotka perustuvat tuotevastuulakiin.
- Kiiinnityssarjan sisältöä ja asennusohjeita voidaan muuttaa siitä etukäteen ilmoittamatta. Näihin ohjeisiin tulee perehtyä huolellisesti ennen asennuksen aloittamista.

EST

- Juhime tähelepanu sellele, et ebakorrektna ja ebaseadepäa paigaldaja tehtud montaaž tühistab õiguse esitada kahjunõudeid, eelkõige tootevastutusseaduse alusel esitatavate nõudeid.
- Nende komplektide ja paigaldusjuhendite sisu võidakse ette teatamata muuta, mistõttu tuleb juhised enne paigalduse alustamist läbi lugeda ja neist täielikult aru saada.

I

- Vi informiamo che, in caso di installazione scorretta e/o non eseguita da un installatore competente, il Cliente perderà ogni diritto a un eventuale rimborso danni e, specificamente, ogni diritto previsto dalle leggi sulla responsabilità di prodotto.
- I contenuti di questi kit e i relativi manuali di installazione sono soggetti a modifica senza preavviso. Si raccomanda di leggere attentamente e integralmente tali istruzioni e di sincerarsi di averle comprese prima di procedere all'installazione.

CZ

- Upozorňujeme, že instalace provedená nesprávně nebo nekompetentní osobou, ruší veškerá práva na kompenzaci škod, obzvláště teh způsobených poruchou produktu.
- Obsah těchto sad a návody na jejich montáž podléhají změnám bez předchozího upozornění. Prosím, ujistěte se, že jste si pokyny před instalací přečetly a dostatečně jim rozumíte.

HR

- Izričito naglašavamo da će montaža koju ne provodi ovlaštení instalater rezultirati otkazivanjem svih prava na naknadu štete, osobito onih koja se temelje na zakonskim propisima o odgovornosti za proizvode.
- Sadržaj ovih kompleta i njihovih priručnika za pričvršćivanje podložni su izmjeni bez prethodne obavijesti, pažljivo pročitajte s razumijevanjem ove upute prije započinjanja s instalacijom.

**HU**

- Kifejezetten felhívjuk a figyelmét, hogy a nem megfelelően, hozzáértő szakember által végzett összeszerelés a kártérítésre vonatkozó valamennyi jog elvesztését eredményezi, különös tekintettel a termékgaranciáról szóló törvények biztosította jogokra.
- A készletek és a felhelyezési útmutatók tartalma külön értesítés nélkül változhat, ezért a szerelés megkezdése előtt mindenképp gondosan tanulmányozza át és értelmezze az utasításokat.

SER

- Posebno ističemo da će montaža koju nije obavio kvalifikovani montažer, imati za posledicu poništavanje svih prava na obeštećenje, a posebno onog koje proističe iz odluke o odgovornosti za proizvod.
- Sadržaj ovih kompleta i pripadajućih uputstava podleže izmenama bez upozorenja, molimo vas da se postarate da se ova uputstva pročitate i u potpunosti razumeju pre početka instalacije.

ICE

- Við bendum gagnert á að ef samsetningin er ekki almennilega gerð af aðila sem er með viðeigandi þjálfun getur rétturinn á skaðabótum vegna skemmda, sérstaklega skaðabótum varðandi reglur um vóruábyrgð, orðið ógildur.
- Innihald settanna og uppsetningarleiðbeiningar geta breyst án fyrirvara. Vinsamlegast tryggjið að þessar leiðbeiningarnar séu lesnar og fullur skilningur til staðar áður en uppsetning hefst.

LAT

- Mēs īpaši norādām uz to, ka gadījumos, kad aplīmēšanu nebūs pareizi veicis kompetents tehniķis, jebkādas tiesības uz zaudējumu atlīdzību tiks anulētas, jo īpaši tādas, ko pamato produktu drošumatbildības likums.
- Šo komplektu un to uzlīmēšanas rokasgrāmatu saturs var tikt mainīts bez iepriekšēja paziņojuma, lūdzmu, nodrošiniet, lai pirms līmēšanas sākšanas šie norādījumi būtu izlasīti un pilnībā izprasti.

SVN

- Izrecno opozarjamo, da bo montaža, ki ne bo izvedena ustrezno s strani pristojnega monterja, povzročila razveljavitev kakršnih koli pravic do odškodnine, zlasti tistih, ki izhajajo iz zakona o odgovornosti za izdelek.
- Vsebinska kompletovin priročnikov za vgradnjo je predmet sprememb brez predhodnega obvestila. Prepričajte se, da bodo izvajalci pred pričetkom vgradnje navodila prebrali in razumeli.

GR

- Θα πρέπει να τονιστεί ότι συναρμολόγηση που δεν πραγματοποιείται σωστά και από ειδικευμένο εγκαταστάτη οδηγεί σε ακύρωση των όποιων δικαιωμάτων αποζημίωσης έναντι ζημίας και ιδιαίτερα αυτών που προκύπτουν σύμφωνα με το νόμο περί ευθύνης προϊόντος.
- Τα περιεχόμενα αυτών των κιτ και τα εγχειρίδια τοποθέτησης υπόκεινται σε αλλαγές χωρίς προειδοποίηση. Βεβαιωθείτε ότι ο οδηγός αυτές έχουν διαβαστεί και έχουν γίνει απολύτως κατανοητές προτού ξεκινήσετε την εγκατάσταση.

LIT

- Mes aiškiai nurodome, kad, jei montavimas nėra tinkamai atliktas kompetentingo montuotojo, nesuteikiamos jokios teisės į žalos kompensavimą, ypač tos, kurios išplaukia iš gaminio atsakomybės akto.
- Šių rinkinių turinys ir jų įrengimo vadovai gali būti keičiami nepanešus, užtikrinkite, kad prieš pradėdami įrengimo darbus būtų perskaitytos ir visiškai suprastos šios instrukcijos.

UKR

- Наголошуємо на тому, що роботи мають здійснюватися належним чином і виключно повноваженим виконавцем. В іншому випадку будь-які права на відшкодування збитків, зокрема ті, які виникають згідно із законодавством про відповідальність виробника за якість продукції, вважаються недійсними.
- Вміст цих комплектів і відповідні інструкції можуть бути змінені без попередження. Не розпочинайте роботи, якщо ви не прочитали та не зрозуміли повною мірою ці інструкції.

RUS

- Обратите внимание, что при повреждениях, возникших в результате неправильного монтажа, истекают все виды гарантии, в частности, касающиеся закона, регулирующего ответственность за качество продукции.
- Производитель сохраняет за собой право на изменение содержания монтажного комплекта и инструкции по установке без предварительного уведомления. Внимательно прочитайте инструкцию перед началом установки.

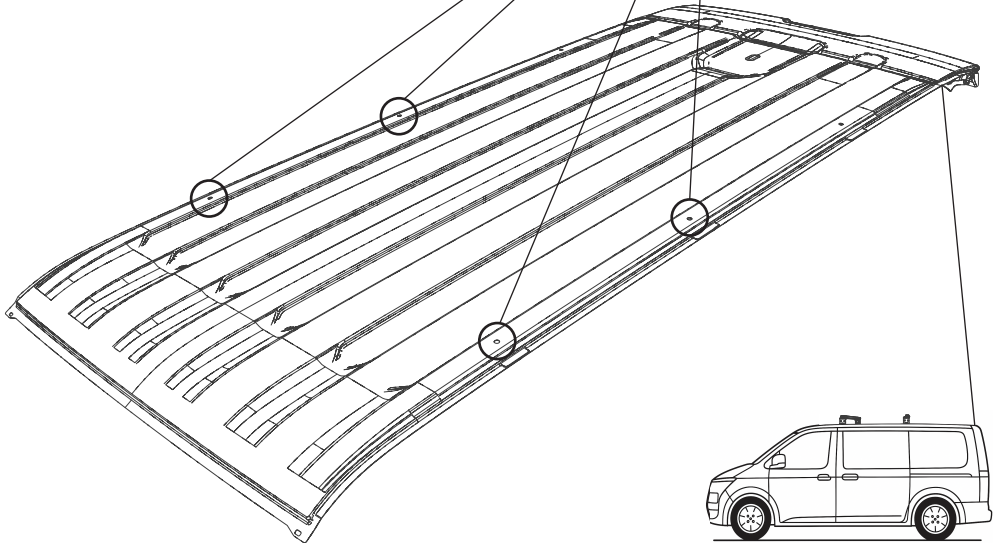
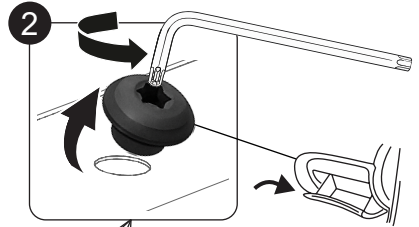
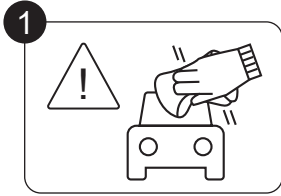
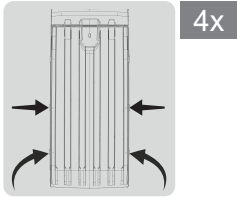

Fig. 1

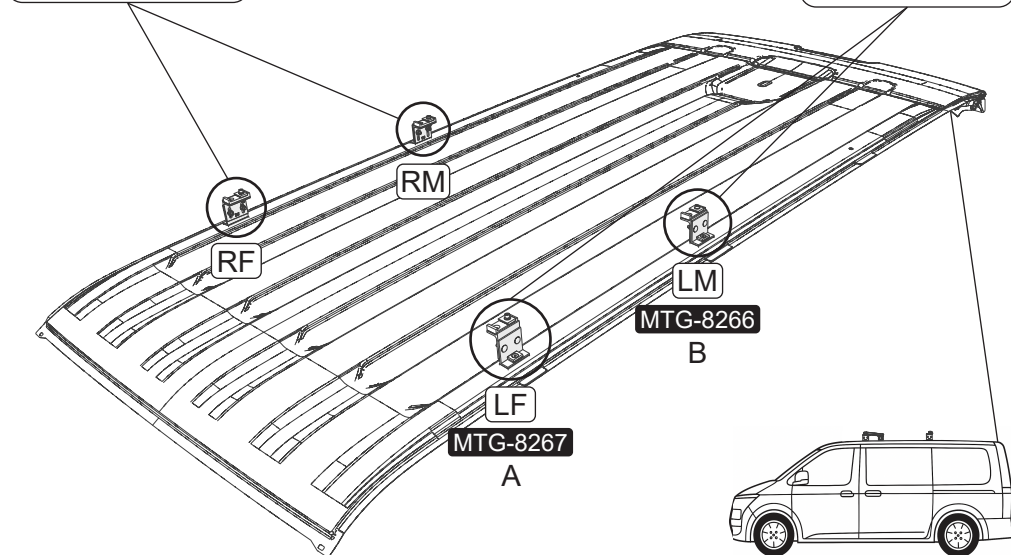
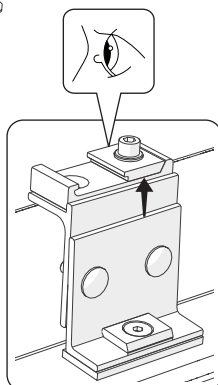
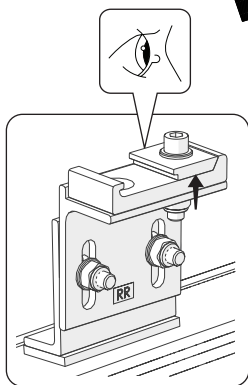
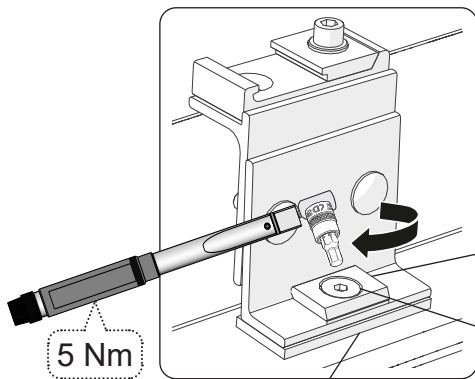
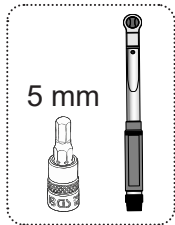
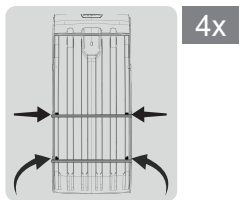

Fig. 2

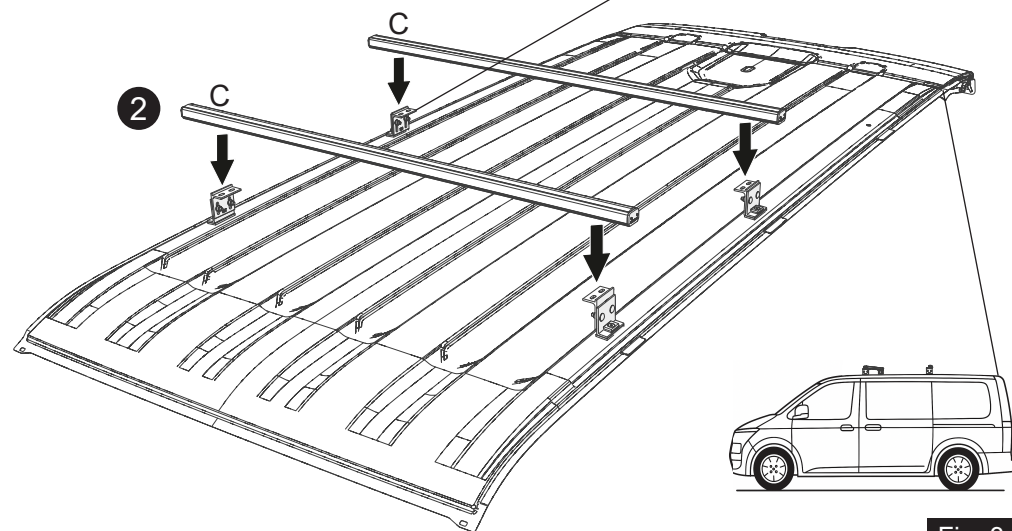
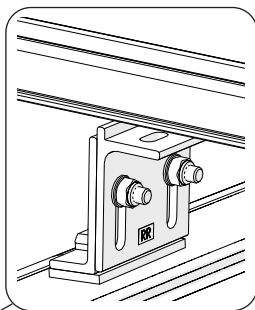
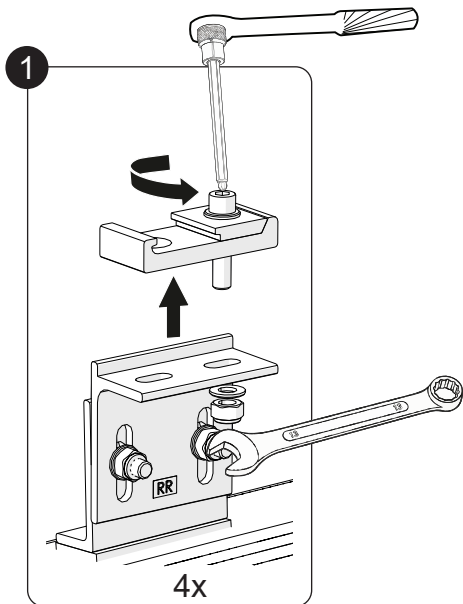
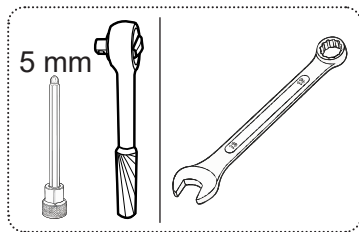
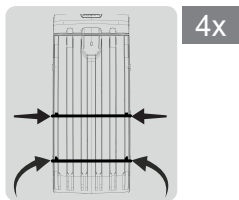
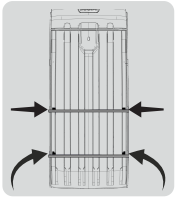

Fig. 3



4x

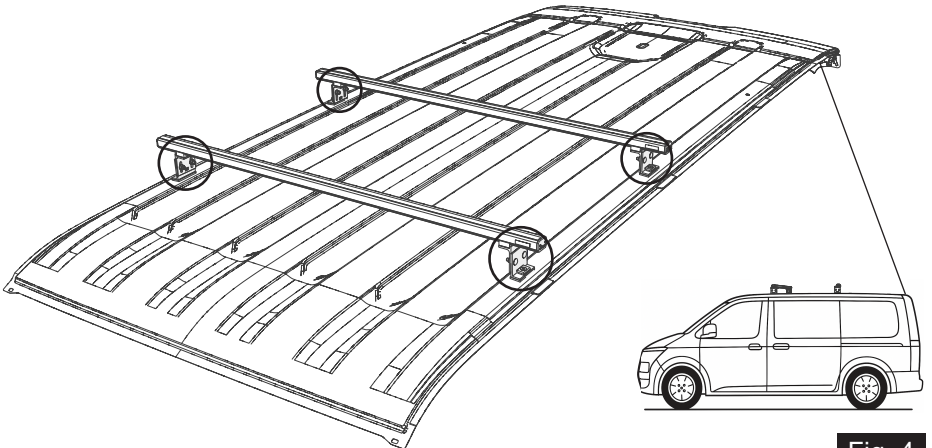
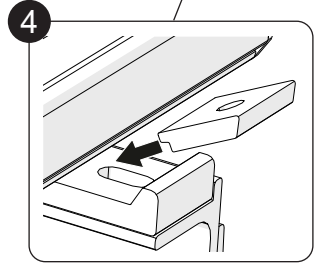
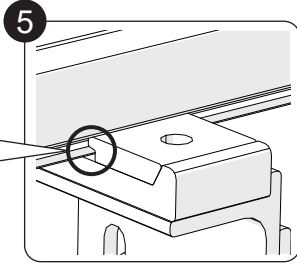
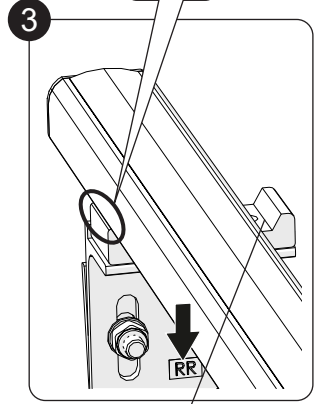
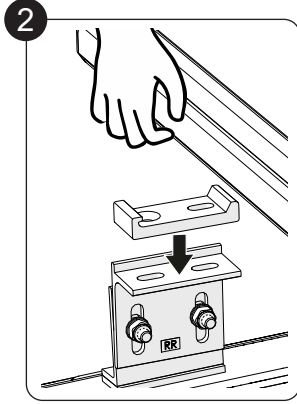
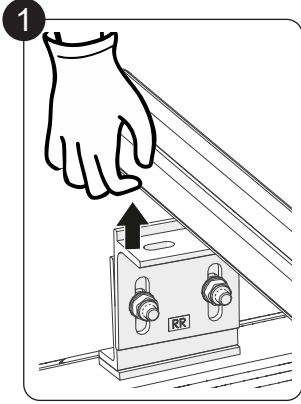
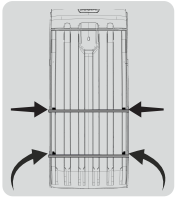
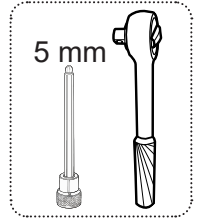

Fig. 4



4x



5 mm

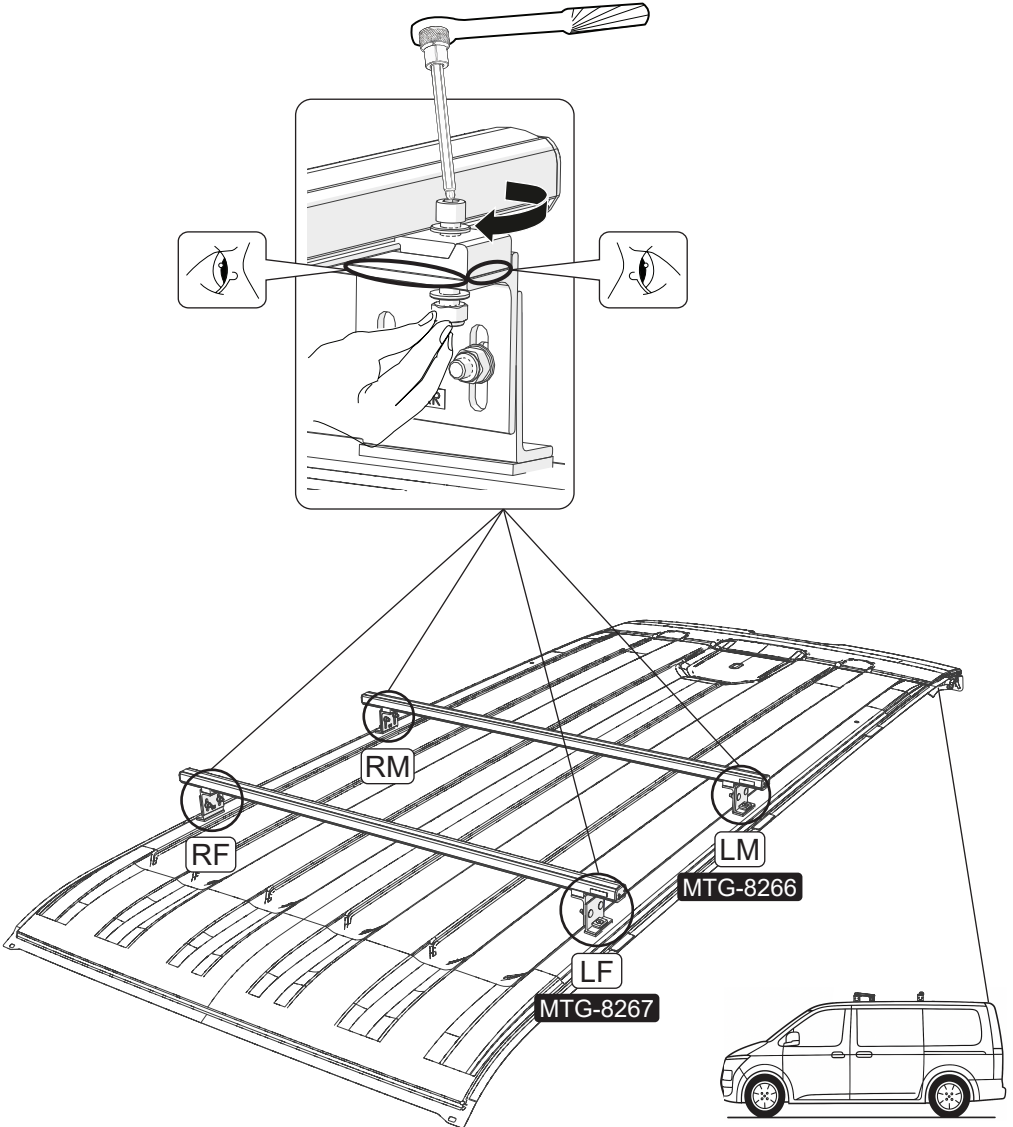
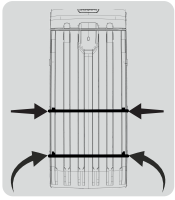

Fig. 5



4x

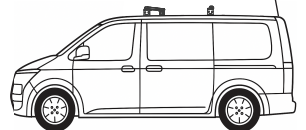
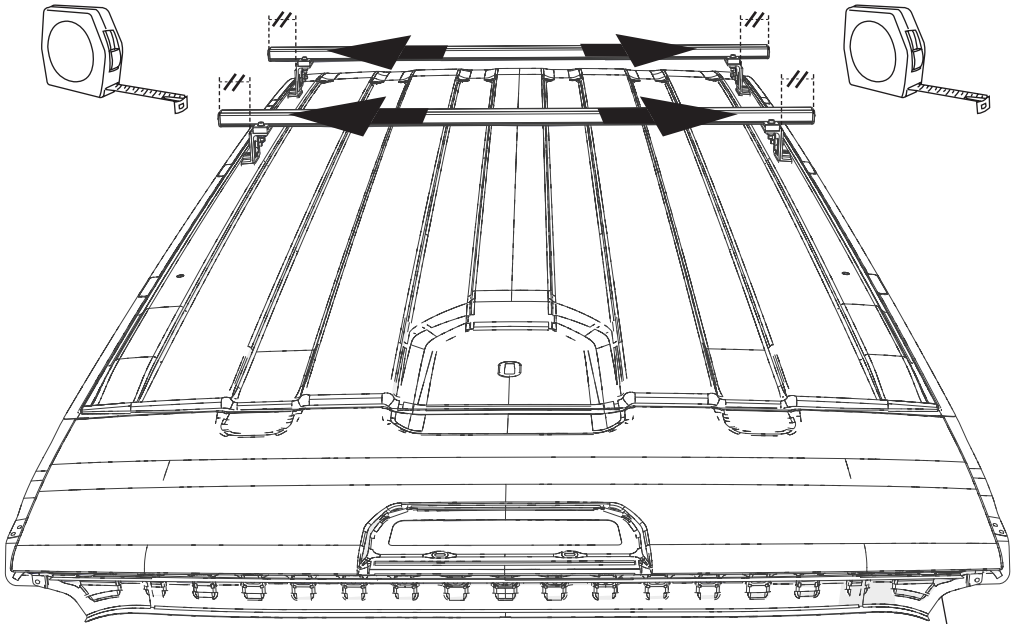
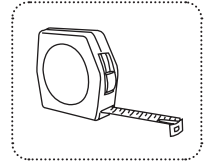
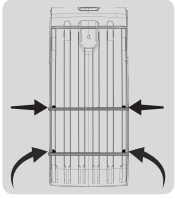
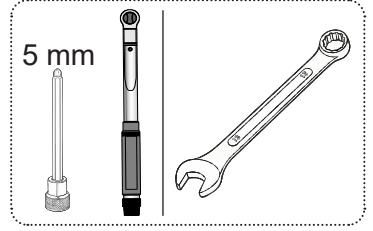

Fig. 6



4x



5 mm

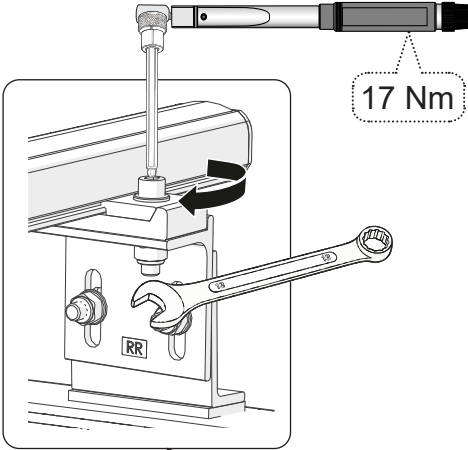

17 Nm

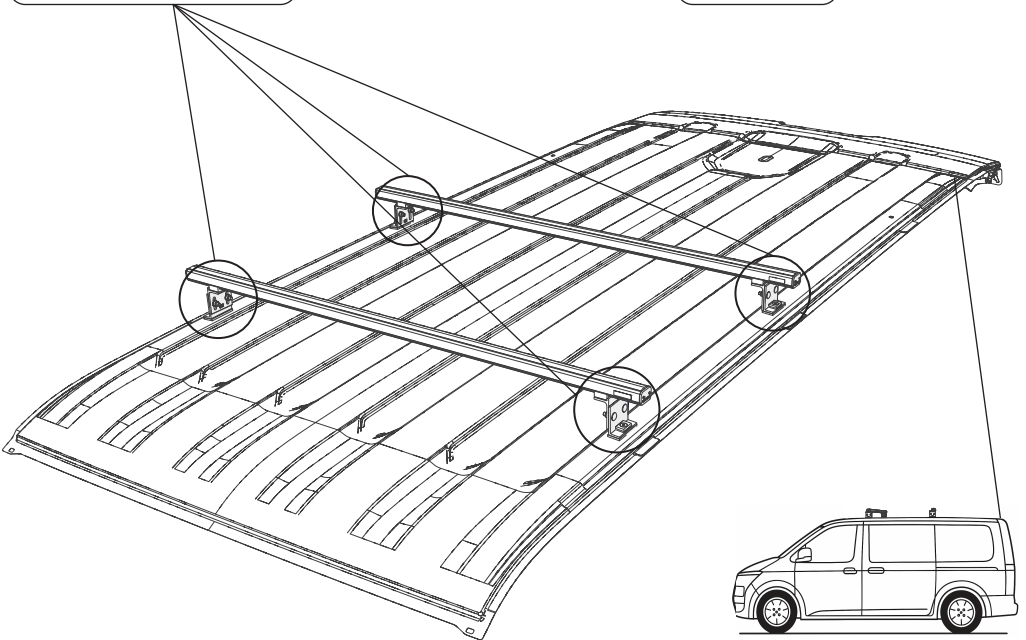
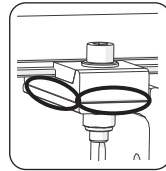
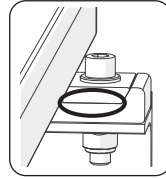
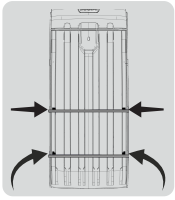
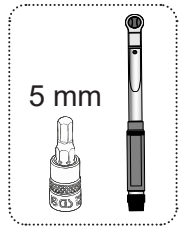

Fig. 7



4x



5 mm

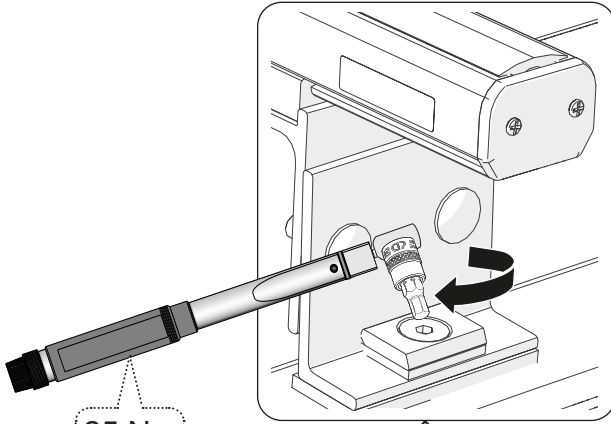

25 Nm

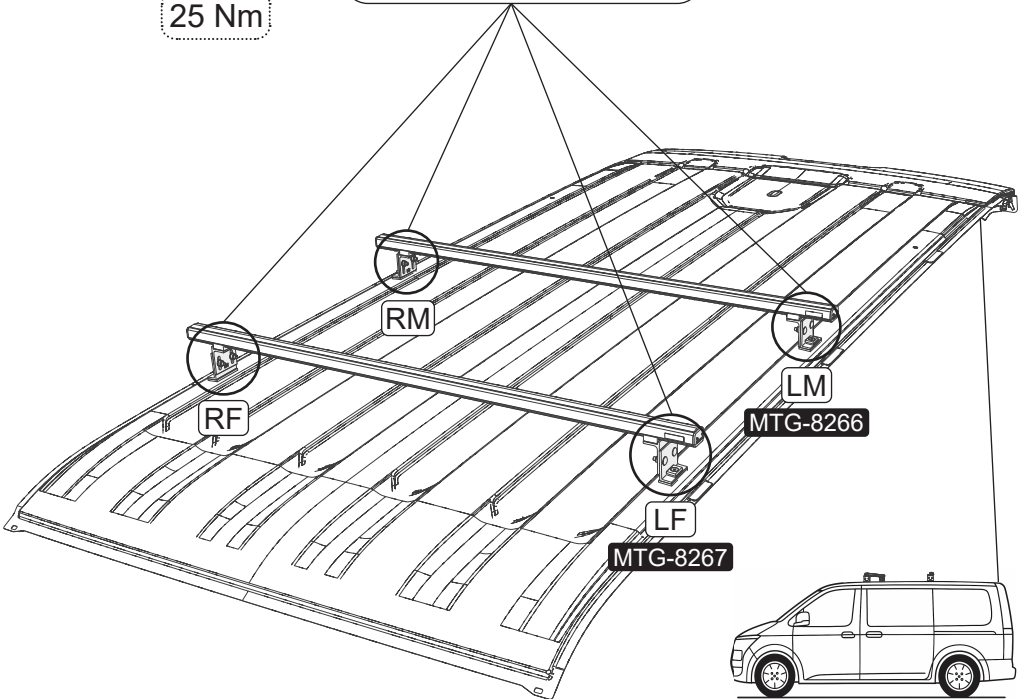

Fig. 8

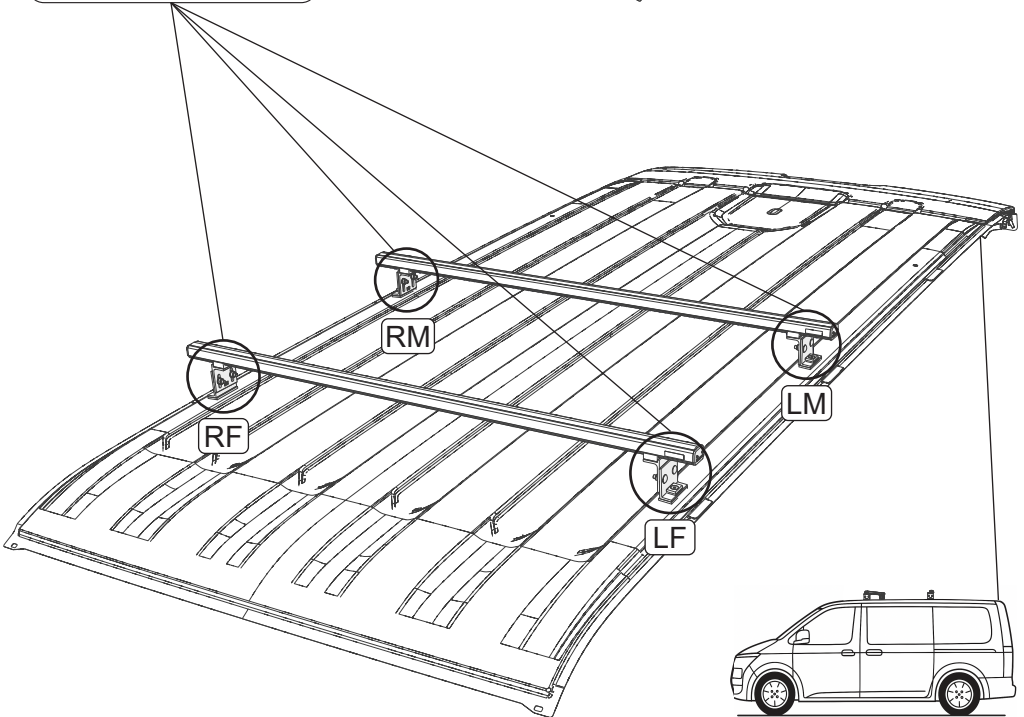
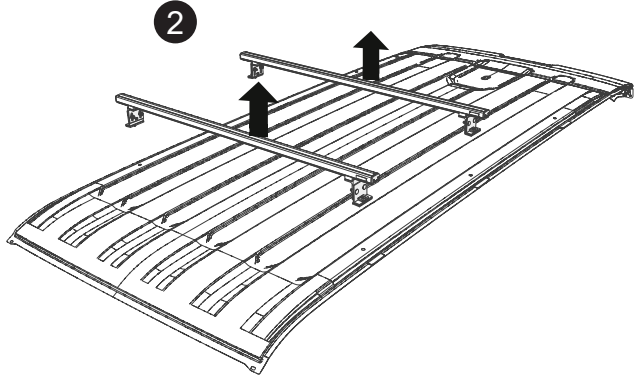
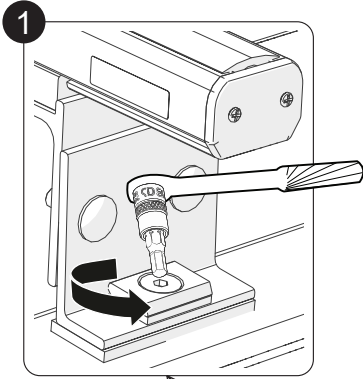
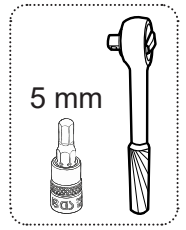
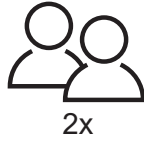
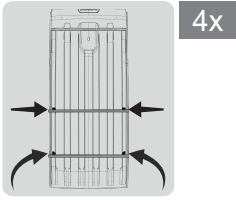

Fig. 9

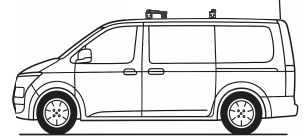
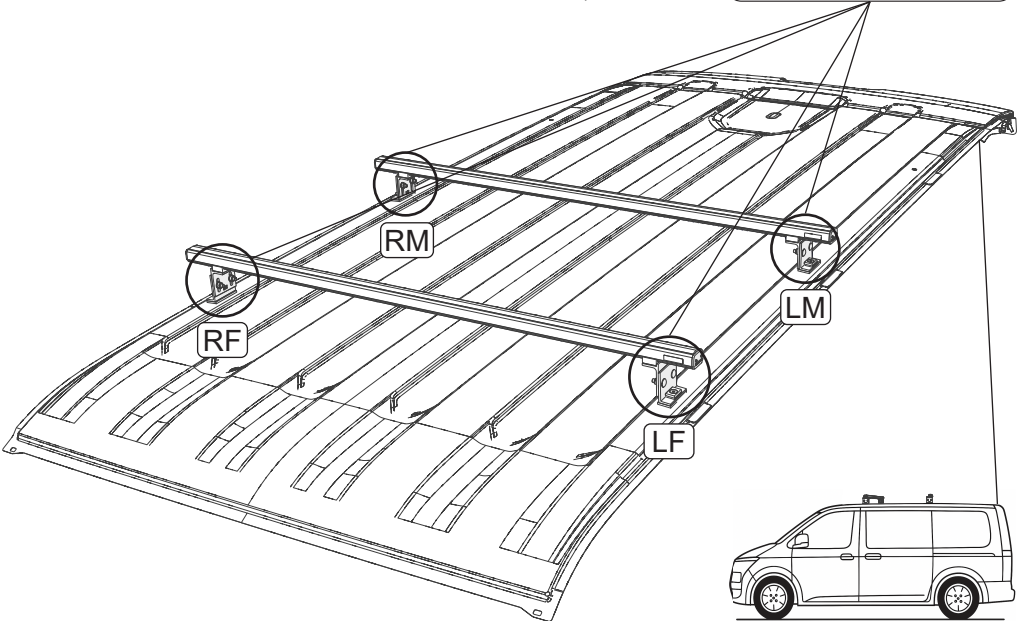
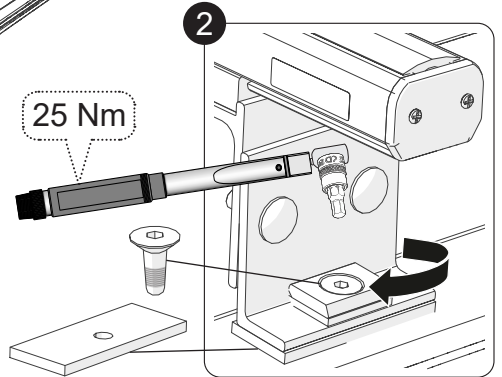
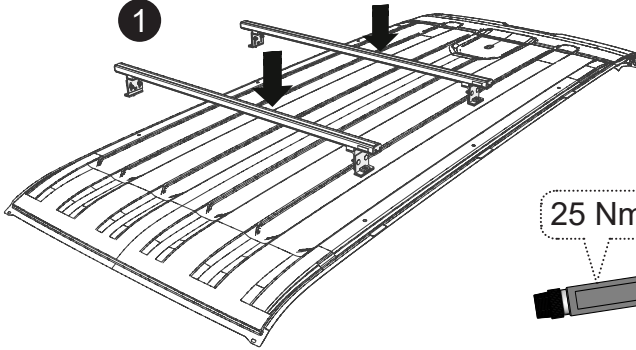
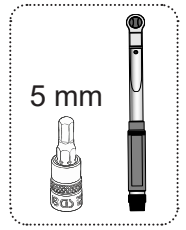
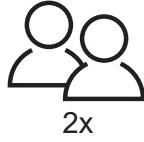
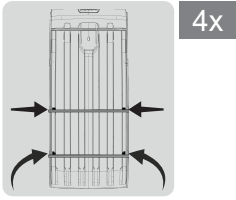
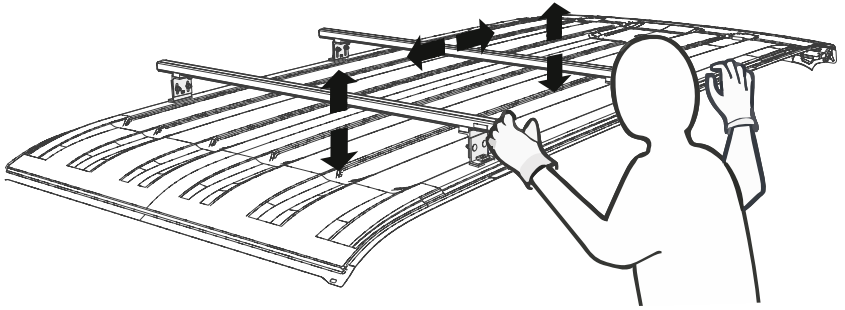

Fig. 10



0 km (0 miles) / 0 day
100 km (62 miles) / 24 hours
1000 km (621 miles) / 2 months
5000 km (3107 miles) / 6 months
10000 km (6214 miles) / 12 months
15000 km (9321 miles) / 18 months
....

CHECK!



10000 km (6214 miles) / 12 months
20000 km (12427 miles) / 24 months
30000 km (18641 miles) / 36 months
40000 km (24854 miles) / 48 months
50000 km (31068 miles) / 60 months
....

CHECK!

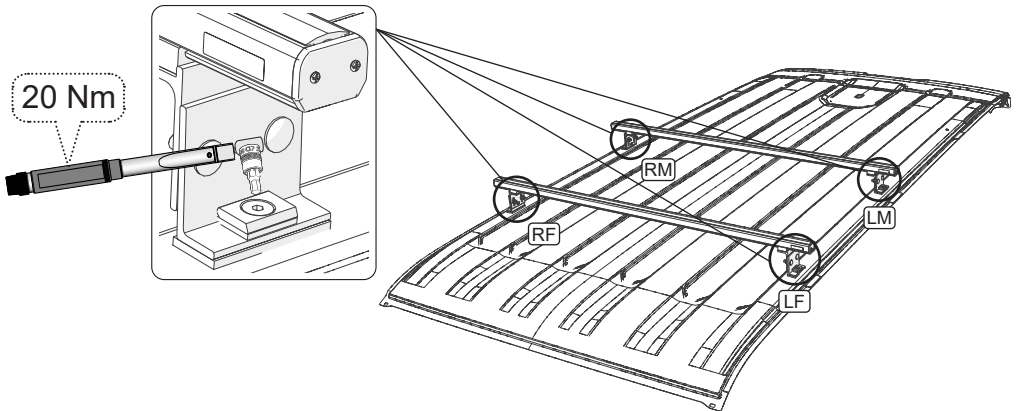

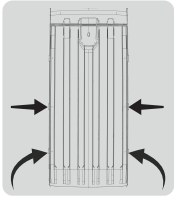
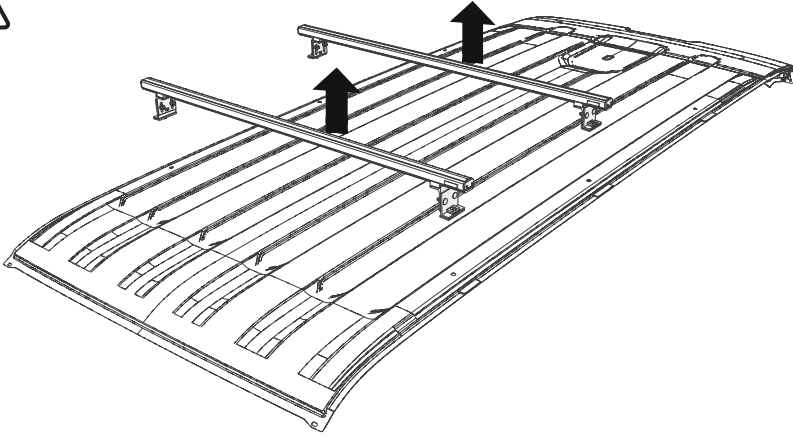

4x

OPTION 1

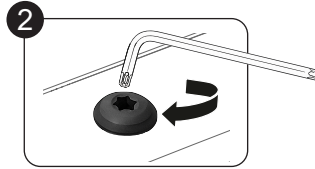
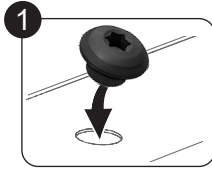

OPTION 2

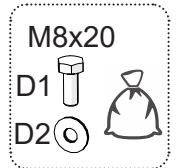
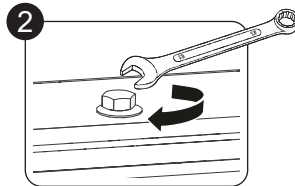
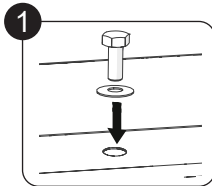

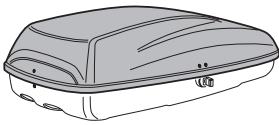
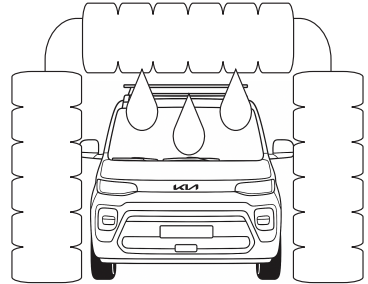
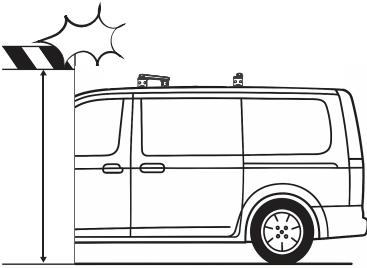
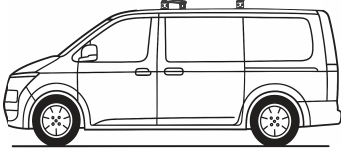

66730ADE01

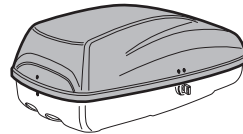

66700ADE11

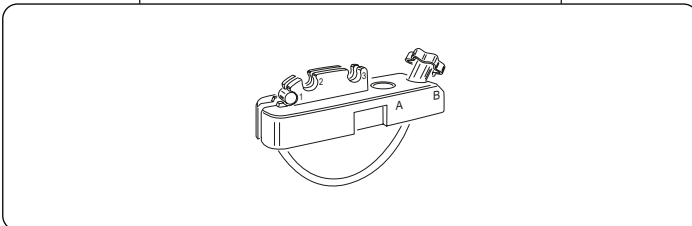



GB

WARNING

- Read these instructions carefully before using the product for the first time.
- Fit the load carrier using these instructions only.
- Keep instructions in car.

CAUTION

- Please keep this installation manual always with your car papers.
- Please take the following into account:

* **Maximum permissible load is 94 kg (207 lbs). Do not exceed this weight. Check in the appendix to these instructions and in the car instruction manual to see where the load carrier should be fitted and to ascertain the maximum permissible load.**

Make sure to fasten the load so that it cannot come loose or cause damage. Be careful to secure the load against movement in driving direction or sideways movements. When charging the load carrier, please make sure that the weight is evenly distributed and that the centre of gravity of the load is kept as low as possible. If small, very heavy loads have to be carried, please put them on one side of the bar and not in the middle. The load may not protrude from the vehicle outline, in order not to endanger traffic.

Before driving, make sure that all fastening parts are fixed according to regulations. Please check also that the load is fastened properly. Stop after a short drive to check all screw connections, and especially the foot attachments, then check every time before driving.

There is some risk that the paint under these foot plates may fade. To avoid this, we recommend to clean the roof from dust or dirt before attaching the load carrier and to remove the load carrier at suitable intervals to clean the areas where the foot plates rest

- We recommend not to drive faster than 130 km/h (100 mph) with load.
- If you have any questions, please contact your local dealer for further information.

on the roof. Please pay attention to the altered behaviour of the vehicle (due to sideward sensitivity, when driving in bends and when braking) when you drive a mounted (charged) load carrier. To safeguard other road users, and in order to reduce air resistance, the load carrier should be dismounted if it is not used. The distance between front and rear load bar should be at least 700 mm (27.5") (unless otherwise stated by the vehicle manufacturer).

• Advice for your own security.

IMPORTANT: This load carrier is especially designed for your car model. Please therefore check with your retailer which type of load carrier is needed when changing your car. Test reports from the automotive industry and trade journals prove that when objects with large surfaces are transported, (eg. surfboards, ski/transport boxes) the roof of the vehicle will be additionally strained due to the strongly increased air resistance. (When transporting a windsurfsboard, the bow should point downwards in the driving direction.) The driving characteristics change as well; therefore we recommend you to adjust your speed accordingly. Do not put the car through an automatic car wash when the load carrier is mounted.

The manufacturer takes no responsibility for damage cause by an incorrectly fitted load carrier.

F

IMPORTANT

- A lire soigneusement avant la première utilisation.
- Pour le montage, se conformer strictement aux présentes instructions.
- Les instructions doivent nécessairement se trouver dans le véhicule.

REMARQUES

- Veuillez garder les instructions de montage toujours avec vos documents de bord.
- Veuillez considérer les points suivants:

* **La charge admissible est de 94 kg. Ne surchargez jamais. Contrôler dans le manuel l'endroit où les barres de toit doit être monté ainsi que le poids maxi de charge utile permise. (Contrôler aussi dans l'annexe éventuelle de ces instructions de montage le poids maxi de charge utile permise.)**

Assurez-vous que la charge ne peut pas se déloger ou causer des dégâts. La charge ne peut se déplacer dans la direction du trajet ou latéralement. Lors du chargement du barres de toit, veillez à ce que la charge soit distribuée uniformément. Le centre de gravité de la charge doit se trouver le plus bas possible. En cas de petites charges très lourdes, il est conseillé de les mettre d'un côté de la barre au lieu de les mettre au milieu de la barre. En aucun cas la charge ne peut dépasser le contour de la voiture afin de ne pas entraver la circulation. Veuillez contrôler tous points de fixation avant chaque trajet. Veillez également à la bonne fixation de la charge. Contrôlez la fixation des écrous et des attaches du barres de toit après un court trajet d'essai. Exécutez ce contrôle avant chaque départ.

Tenez compte de la tenue de route de la voiture qui change (sous l'influence de la sensibilité au vent latéral, la prise de virages et en freinant) lorsque vous conduisez une voiture à barres de toit monté (chargé).

- Ne pas dépasser 130 km/h avec charge sur le toit.
- Prendre contact avec le fournisseur lors de problèmes éventuels.

Afin d'assurer la sécurité des autres usagers de la route et d'économiser du carburant, il est conseillé de démonter les barres de toit du moment où il n'est plus utilisé..

• Avis de sécurité

IMPORTANT: Ces barres de toit est spécialement adapté pour votre voiture. En cas de changement du modèle de voiture, il faut contrôler chez le vendeur quel barres de toit a employer. Il résulte de rapports d'essai de l'industrie automobile et des revues professionnelles que, lorsque les barres de toit est utilisé pour le transport d'objets à grande surface (par exemple planche à voile, skibox), les forces sur le toit de la voiture augmentent à cause de l'augmentation de la résistance d'air. (Si vous transportez une planche à voile, le nez de la planche doit être dirigé vers le bas dans la direction de conduite.) Ne conduisez pas la voiture dans une station de lavage quand le barres de toit est installé.

Le constructeur se décharge de toute responsabilité en cas de dommages causés par un support de charge et accessoires monté de façon non conforme aux instructions de montage. Aucune modification du produit n'est permise. Les barres de toit doivent toujours être verrouillées durant le transport.

D

WICHTIG

- Lesen Sie die Anleitung vor dem Erstgebrauch sorgfältig durch
- Die Montage ist nur nach dieser Vorlage durchzuführen
- Die Anleitung ist im Fahrzeug mitzuführen

ANMERKUNGEN

- Bewahren Sie diese Montageanleitung immer bei Ihren Fahrzeugpapieren auf.
- Bitte beachten Sie folgende Punkte:

* **Die maximal zulässige Beladung liegt bei 94 kg. Dieses Gewicht darf nicht überschritten werden. In der Anlage zu dieser Anleitung und in der Betriebsanleitung des Fahrzeugs ist nachzulesen, wo der Lastenträger angebracht werden muss und wie hoch die zulässige Belastung ist.**

Stellen Sie sicher, die Ladung so zu befestigen, dass sie sich nicht lösen und keine Schäden verursachen kann. Achten Sie darauf, dass die Ladung sowohl in Fahrtrichtung als auch gegen seitliche Bewegung gesichert ist. Beim Beladen des Lastenträgers ist darauf zu achten, dass die Last gleichmäßig verteilt wird und der Schwerpunkt so niedrig wie möglich gehalten wird. Beachten Sie dazu die Einbauleitung. Kleine und schwere Lasten nie in der Mitte, sondern an den Außenseiten des Lastenträgers positionieren. Aufgrund der Verkehrssicherheitsvorschriften darf die Last nicht über die Außenseiten des Fahrzeugs herausragen.

Vor Fahrtbeginn ist sicher zu stellen, dass alle Verbindungsteile vorschriftsmäßig befestigt sind. Vergewissern Sie sich, dass die Ladung korrekt gesichert ist. Nach kurzer Fahrtzeit sind alle Schraubverbindungen, insbesondere an den Fußstützen, zu prüfen. Diese Prüfung ist vor jedem Fahrtantritt durchzuführen.

Abmattungen der Lackoberfläche können im Bereich der Fußplattenauflagen auftreten. Um dies zu vermeiden, empfehlen wir vor jeder Montage des Lastenträgers zu kontrollieren, ob die Lastenträgerbefestigungspunkte frei von Staub und Schmutz sind.

- Empfehlung, nicht schneller als 130 km/h mit Beladung zu fahren
- Bei Unklarheiten und weiteren Informationen setzen Sie sich mit Ihrem Händler in Verbindung

Bei längerer Anwendung ist es ratsam, den Lastenträger in regelmäßigen Abständen zu demontieren und zu reinigen.

Achten Sie auf das veränderte Fahrverhalten mit montiertem Lastenträger und Beladung, welches sich durch erhöhte Seitenwindempfindlichkeit, bei Kurvenfahrten und beim Bremsen bemerkbar macht. Mit Hinweis auf die Verkehrssicherheitsvorschriften und zur Reduzierung des Luftwiderstandes sollte der Lastenträger nach Gebrauch demontiert werden. Der Abstand zwischen der vorderen und hinteren Traverse soll 700 mm betragen (falls keine abweichenden Angaben seitens des Fahrzeug-Herstellers vorliegen).

• Hinweise zu Ihrer eigenen Sicherheit:

WICHTIG: Der Lastenträger wurde speziell für dieses Fahrzeugmodell entwickelt. Erkundigen Sie sich bei Ihrem Händler, welcher Lastenträger bei einem Fahrzeugwechsel erforderlich ist. Testberichte der Autoindustrie und Fachzeitschriften belegen, dass beim Transport großflächiger Gegenstände (z.B. Surfbretter, Transport- oder Skiboxen) das Fahrzeugdach durch den erhöhten Luftwiderstand stark belastet wird. (Beim Transport eines Surfbretts soll das gebogene Ende in Fahrtrichtung nach unten gerichtet sein.) Auch das Fahrverhalten wird dadurch beeinträchtigt. Deshalb empfehlen wir, die Geschwindigkeit den entsprechenden Verhältnissen anzupassen. Das Fahrzeug darf mit montiertem Lastenträger nicht durch eine Waschanlage fahren.

Der Hersteller übernimmt keine Haftung für Schäden, die durch einen falsch montierten Lastenträger verursacht wurden.



NL

BELANGRIJK

- Voor gebruik goed doorlezen.
- Montage alleen volgens dit voorbeeld uitvoeren.
- Montagevoorschrift in de auto bewaren.

OPMERKING

- Geleef deze handleiding steeds bij Uw instructieboekje te bewaren
- * **De maximale toelaatbare belasting bedraagt 94 kg. Raadpleeg Uw instructieboekje voor de maximale dakbelasting van Uw auto. Overschrijd deze limiet niet.**

Maak de lading stevig vast, zodat deze niet los kan raken en schade kan veroorzaken. Zorg ervoor dat de lading niet zijdelings of in de rijrichting kan verschuiven. Wanneer de bagagedrager beladen wordt, zorgt u er dan voor dat het gewicht van de last gelijkmatig verdeeld is. Hou het zwaartepunt van de last zo laag mogelijk. Wanneer kleine, zware lasten vervoerd moeten worden, raden wij u aan deze aan 1 zijde van de draagstrang te plaatsen, en niet in het midden. De bagage mag niet over de wagenontrek reiken, dit om het verkeer niet te hinderen.

Geleef voor iedere rit alle bevestigingspunten te controleren. Controleer ook of de lading goed werd vastgemaakt. Stop even na een korte rit om moer- en vooral voetbevestigingen van de bagagedrager te controleren. Doe dit steeds vooraleer te rijden met een gemonteerde bagagedrager. Het is mogelijk dat de lak onder de dakplaten na verloop van tijd iets matter wordt. Om dit te voorkomen dient zowel dak als drager vrij te zijn van stof en vuil, voordat er geplaatst wordt. Bij langdurig gebruik is het aan te bevelen op de bevestigingsplaatsen dak en drager regelmatig goed schoon te maken.

- Niet harder dan 130 km/h rijden met lasten.
- Wend U met eventuele vragen tot de plaatselijke dealer.

Geleef rekening te houden met het veranderende rijgedrag van de wagen (door zijwindgevoeligheid, bij bochten en remmen) wanneer u een wagen met gemonteerde (beladen) bagagedrager bestuurt. Voor de veiligheid van andere weggebruikers en om de luchtweerstand te verminderen wordt de bagagedrager best gemonteerd wanneer hij niet gebruikt wordt. De afstand tussen voor- en achterstang van de bagagedrager moet minimum 700 mm bedragen (tenzij anders vastgelegd door de wagenproducent).

• Veiligheidstip

Dit model dakdrager is speciaal voor Uw auto ontwikkeld, bij inruil dient meestal een andere drager toegepast te worden. Raadpleeg hierover Uw leverancier. Testrapporten uit de autoindustrie en vakbladen tonen aan dat wanneer voorwerpen met een groot oppervlak worden vervoerd (bv. surfplank, ski-/transportbox) het dak van de wagen extra belast wordt wegens een sterk verhoogde luchtweerstand. Wanneer u een windsurflank vervoert, moet de punt van de boeg naar beneden wijzen.

Het rijgedrag van de wagen verandert eveneens; daarom is het raadzaam uw snelheid aan te passen. Stuur de wagen niet door een carwash wanneer de allesdrager geïnstalleerd is.

De fabrikant is niet aansprakelijk voor schade ontstaan door een niet juist gemonteerde drager en accessoires.

S

WARNING

- Läs igenom anvisningen noggrant innan produkten tas i bruk
- Montera endast enligt denna beskrivning
- Monteringsanvisningen skall medföras i bilen

ANMÄRKNINGAR

- Förvara denna monteringsanvisning tillsammans med fordonshandlingarna.
- Notera följande punkter:
- * **Högsta tillåtna last är 94 kg. Överskrid inte denna vikt. Kontrollera i bilens instruktionsbok var lasthållaren skall monteras samt bilens tillåtna taklast. (Kontrollera också eventuellt bifogat extrablad för tillåten taklast).**

Förankra lasten så att den inte kan lossna eller orsaka skada. Var noga med att surra lasten så att den inte kan röra sig i någon riktning. Var noga med att lastens vikt blir jämnt fördelad på lasthållaren och att tyngdpunkten blir så låg som möjligt. Vid transport av små, mycket tunga laster skall dessa placeras på lastskenans ena sida och inte på dess mitt. Av trafi kskäkerhetsskäl får lasten inte skjutas ut utanför bilens utsidor. Kontrollera före färd att alla fastanordningar är fi xerade enligt föreskrift. Kontrollera också att lasten är surrad ordentligt. Stanna efter en kort körsträcka och kontrollera att alla skruvförband, och särskilt fotstöden, sitter fast. Kontrollera därefter före varje färd.

Viss risk föreligger att avmatning i lacken kan uppstå där fotplattorna vilar mot taket. För att undvika detta rekommenderar vi att taket görs helt rent från damm och smuts före montering samt att lasthållaren tas av med jämna intervaller för rengöring av taket. Observera bilens förändrade köregenskaper (sidvindskänslighet, vid kurvor och

- Överskrid inte 130 km/h med last
- Montera och använd inte produkten förrän du har förstått monteringsanvisningen.
- Vid eventuella oklarheter, kontakta HUNDAI/KIA återförsäljaren.

inbromsningar) vid färd med monterad (lastad) lasthållare. Av trafi kskäkerhetsskäl och för att minska luftmotståndet, bör lasthållaren monteras av när den inte används. Avståndet mellan främre och bakre lastbågen skall vara minst 700 mm (om inte annat angivits av tillverkaren).

• Råd för Er egen säkerhet

VIKTIGT: Denna lasthållare är anpassad för Din bilmodell. Kontrollera därför med återförsäljaren vilken typ av lasthållare som erfordras vid byte av bilmodell. Testrapporter från bilindustrin och factdiskrifter visar att när omfattningarna föremål transporteras (t ex surfbrädor, skid-/transportboxar) utsätts bitaket för ytterligare belastning p g a det starkt ökade luftmotståndet. (Vid transport av windsurfbräda skall den böjda änden peka neråt i körriktningen.) Bilens köregenskaper förändras också - därför rekommenderar vi att anpassa hastigheten. Låt inte bilen genomgå automativtt när lasthållaren är påmonterad. **Tillverkaren reserverar sig mot skador orsakade av felaktigt monterad lasthållare och tillbehör.**

N

ADVARSEL

- Læs vejledningen grundigt, før De anvender produktet første gang.
- Monter kun tagbagagebæreren ifølge denne vejledning.
- Opbevar vejledningen i bilen.

VÆR FORSIKTIG

- Opbevar altid denne monteringsvejledning sammen med bilens papirer.
- Bemærk venligst følgende:
- * **Den maksimale tilladte last er 94 kg. Overstig ikke denne vægtgrænse. Se i bilaget til denne vejledning og i bilens instruktionsbog for at se, hvor tagbagagebæreren skal monteres og for at se, hvad den maksimale tilladte last er.**

Fastgør altid lasten, så den ikke kan gå løs og afstedkomme skader. Fastgør lasten omhyggeligt, så den ikke kan bevæge sig i nogen retning. Når tagbagagebæreren lastes, skal vægten fordeles jævnt, og tyngdepunktet skal ligge så lavt som muligt. Hvis der skal transporteres små, meget tunge genstande, skal de anbringes på den ene side af slangen, ikke på midten. For at undgå at bringe den øvrige trafi k i fare, må lasten ikke ruge ud over køretøjets omrds. Sorg for, at alle fastgørelsesdele er fastgjort ifølge regulativerne, før De kører.

Kontroller også, at lasten er gjort ordentligt fast. Stop, efter at have kørt et lille stykke vej, for at kontrollere alle skruer, især benenes, og kontroller herefter hver gang, inden De kører. Der er en vis risiko for, at lacken under benene slides ned. For at undgå dette, anbefaler vi, at taget rengøres for støv og snavs, inden tagbagagebæreren monteres, og at den afmonteres med passende intervaller for at rengøre de områder, hvor benene er placeret på taget. Vær opmærksom på, at bilen opfører sig anderledes (på grund af større følsomhed over for sidevind, når der køres i sving og under bremning), når De kører

- Vi anbefaler, at De ikke kører over 130 km/t med last monteret.
- Hvis De har spørgsmål, bedes De kontakte den lokale forhandler for yderligere oplysninger.

med tagbagagebæreren monteret (lastet). For at beskytte de øvrige trafi kanter, og for at reducere luftmodstanden, bør tagbagagebæreren afmonteres, når den ikke er i brug.

• Råd vedrørende Deres personlige sikkerhed

VIKTIGT: Denne tagbagagebærer er specialdesignet til Deres køretøjsmodel. Undersøg derfor hos forhandleren, hvilken type tagbagagebærer, der skal bruges, når De skifter bil. Testrapporter fra bilindustrien og erhvervsmagasiner beviser, at der øves et større pres på bilens tag, når der transporteres genstande med store overflader (f.eks. surfbrætter, skit/transportbokse) på grund af den stærkt øgede luftmodstand. (Når der transporteres windsurflankbrætter, skal benene nede ned i kørselsretningen.) Køregenskaberne ændres også, derfor anbefaler vi, at De tilpasser hastigheden i overensstemmelse hermed. Kør ikke bilen i viskehal med tagbagagebæreren monteret. Fabrikanten påtager sig intet ansvar for skader, der skyldes en ukorrekt monteret tagbagagebærer.

Det er ikke tilladt at foretage ændringer på produktet. Tagbagagebæreren skal altid være låst under transport.



PL

OSTRZEŻENIE

- Przed pierwszym użyciem produktu należy uważnie przeczytać niniejszą instrukcję.
- Bagażnik należy montować wyłącznie na podstawie niniejszej instrukcji.
- Instrukcję należy przechowywać w samochodzie.

UWAGI DOT. BEZPIECZEŃSTWA

- Niniejszą instrukcję instalacji należy zawsze przechowywać wraz z dokumentami samochodu.
- Należy wziąć pod uwagę następujące kwestie:

* **Maksymalne dopuszczalne obciążenie wynosi 94 kg (207 funtów). Nie należy przekraczać tej wagi. Należy sprawdzić w załączniku do niniejszej instrukcji oraz w instrukcji obsługi samochodu, gdzie należy zamontować bagażnik i określić maksymalne dopuszczalne obciążenie.**

Upewnij się, że ładunek jest zamocowany w sposób uniemożliwiający jego poluzowanie lub uszkodzenie. Należy uważać, aby zabezpieczyć ładunek przed przemieszczeniem się w kierunku jazdy lub na boki. Podczas ładowania skrzyni ładunkowej należy upewnić się, że ciężar jest równomiernie rozłożony, a środek ciężkości ładunku znajduje się jak najniżej. Jeśli konieczne jest przewożenie małych, bardzo ciężkich ładunków, należy umieścić je po jednej stronie drążka, a nie pośrodku. Ładunek nie może wystawać poza obrys pojazdu, aby nie stwarzać zagrożenia dla ruchu drogowego.

Przed jazdą należy upewnić się, że wszystkie elementy mocujące są zamocowane zgodnie z przepisami. Należy również sprawdzić, czy ładunek jest prawidłowo zamocowany. Zatrzymaj się po krótkiej jeździe, aby sprawdzić wszystkie połączenia szroubów, a zwłaszcza mocowania podpór, a następnie sprawdzić je za każdym razem przed jazdą. Istnieje pewne ryzyko, że farba pod tymi podpórami może wyblaknąć. Aby tego uniknąć, zalecamy oczyszczenie dachu z kurzu lub brudu przed zamocowaniem bagażnika i

- Zalecamy, aby nie jeździć z ładunkiem szybciej niż 130 km/h (100 mph).
- W razie jakichkolwiek pytań należy skontaktować się z lokalnym dealerem w celu uzyskania dalszych informacji.

zdejmnowanie bagażnika w odpowiednich odstępach czasu w celu oczyszczenia obszarów, w których podpory spoczywają na dachu. Należy zwrócić uwagę na zmienne zachowanie pojazdu (z względu na wrażliwość na boczny wiatr, podczas jazdy na zakrętach i podczas hamowania) podczas jazdy z zamontowanym (nadalowanym) bagażnikiem. Aby chronić innych użytkowników drogi i zmniejszyć opór powietrza, bagażnik powinien być zamontowany, jeśli nie jest używany. Odległość między przednią a tylną belką bagażnika powinna wynosić co najmniej 700 mm (27,5") (o ile producent pojazdu nie określi inaczej).

• Porady dla własnego bezpieczeństwa.

WAŻNE: Ten bagażnik został zaprojektowany specjalnie dla danego modelu samochodu. Dlatego podczas zmiany samochodu należy sprawdzić u sprzedawcy, jaki typ bagażnika jest potrzebny. Raporty z testów przeprowadzonych przez branżę motoryzacyjną i czasopisma branżowe dowiodły, że w przypadku przewożenia przedmiotów o dużych powierzchniach (np. desek surfingowych, boków narciarskich/transportowych) dach pojazdu będzie dodatkowo obciążony ze względu na znacznie zwiększony opór powietrza. (Podczas transportu desek windsurfingowej dziób powinien być skierowany w dół w kierunku jazdy.) Zmienia się również charakterystyka wiatru, dlatego zalecamy odpowiednie dostosowanie przedkości. Nie należy myć samochodu w myjni automatycznej, gdy zamontowany jest bagażnik.

Producent nie ponosi odpowiedzialności za szkody spowodowane przez nieprawidłowo zamontowany bagażnik.

SK

VAROVANIE

- Pred prvým použitím produktu si dôkladne prečítajte tieto inštrukcie
- Namontujte nosič iba podľa týchto pokynov
- Dodržujte inštrukcie v aute

ANMÄRKNINGAR

- Prosim, vždy uschovajte tento inštalčný manuál spolu s papiermi od Vášho auta.
- Prosim, vezmite v úvahu nasledujúce skutočnosti:

* **Maximálna povolená záťaž je 94 kg. Neprekročte túto váhu. Skontrolujte v prílohe týchto inštrukcií a v inštrukciách od Vášho auta, kde má byť nosič pripevný a aké je maximálne prípustné zaťaženie.**

Uistite sa, že nosič je pripevný tak, aby sa nemohol uvoľniť alebo spôsobiť škody. Dbajte na to, aby bol nosič zaistený proti pohybu smeru jazdy alebo pohybom do strán. Keď nakladáte nosič, uistite sa prosím, že váha je rozložená rovnomerne a ťažisko sa udržiava na čo najnižšej úrovni. Ak musia byť prepravené malé, veľmi ťažké záťaž, prosím, uložte ich na jednu stranu listu a nie do stredu. Náklad nesmie vyčnievať za hranicu obrysu vozidla, aby sa nerozhrozila prevážka.

Pred jazdou sa uistite, že upevňovacie časti sú pripevné podľa predpisov. Tiež sa prosím, uistite, že nosič je riadne pripevný. Po krátkej jazde zastavte, aby ste skontrolovali všetky skrutkové spoje a hlavne tiež pripojky na nohách. Potom kontrolujte vždy pred jazdou.

Existuje riziko, že farba pod týmto nožnými doskami môže vyblednúť. Aby ste sa tomu vyhnuli, odporúčame vyčistiť strechu od prachu alebo špiny predtým ako pripojíte nosič a tiež

- Odporúčame jazdiť nie rýchlejšie ako 130km/h (100 mph) s nosičom
- Ak máte nejaké otázky, kontaktujte prosím pre viac informácií Vášho lokálneho predajcu

odloženie nosiča v pravidelných intervaloch na vyčistenie miest, kde sú umiestnené dosky z nŕh. Prosim, dbajte na zmenu správania Vášho vozidla (kvôli citlivosti na bočný vietor, pri jazde do zakrútky a pri brzdení) keď jazdíte s namontovaným (naloženým) nosičom. Pre ochranu ostatných členov premávky a kvôli redukcii odporu vzduchu by mal byť nosič, ak sa nepoužíva, odmontovaný.

Vzdialenosť medzi prednou a zadnou listou by mala byť minimálne 700mm (27.52") (pokiaľ výrobca vozidla neurčí inak).

• Rada pre Vašu vlastnú bezpečnosť.

DŮLEŽITÉ: Tento nosič je špeciálne navrhnutý pre Váš model auta. Preto si, prosím, overte u Vášho predajcu, ktorý typ nosiča je vhodný pri výmene vozidla. Výsledky testov z automobilového priemyslu a odborných časopisov potvrdzujú, že pri príprave predmetov s veľkými povrchmi (napr. surfboarda dosky, lyžiarsky/prepravný box), strecha auta bude dodatočne napnutá kvôli silne zvýšenému odporu vzduchu. (Pri príprave dosky na windsurfing by mal obkľú smerovať v smere jazdy nadol.) Charakteristika jazdy sa taktiež mení, preto odporúčame dodatočne toho prispôbiť Vašu rýchlosť. Neumývajte Vaše auto v automatyvmi keď je nosič namontovaný.

Výrobca nezodpovedá za škody spôsobené nesprávnym namontovaným nosičom.

RO

AVERTIZARE

- Cititi cu atentie aceste instructiuni inainte de a folosi produsul pentru prima data.
- Montati barele de pavilion numai utilizand instructiunile atasate.
- Tineti intotdeauna instructiunile de montaj in masina.

PRUDENTĂ

- Va rugam sa pastrati aceste instructiuni de montaj intotdeauna impreuna cu documentele autovehiculului.
- Va rugam sa tineti cont de urmatoarele:

* **Sarcina maxima admisa este 94 kg. A nu se depasi aceasta greutate! Verificati in anexa si in manualul de utilizare pentru a stabili pozitia de montare potrivita si de asemenea sarcina maxima admisa.**

Asigurați-vă că fixați obiectele, astfel încât să nu se poată desprinde sau să provoace daune. Aveți grijă să asigurați încărcătura împotriva oricarei misări longitudinale sau laterale. Când utilizați barele de pavilion, va rugăm să vă asigurați că greutatea este distribuită în mod egal și că centrul de greutate este păstrat cât mai jos. Dacă transportați obiecte mici, dar foarte grele, va rugăm să le puneți spre marginea barelor și nu în mijloc. Încărcătura nu are voie să depășească conturul vehiculului, pentru a nu pune în pericol traficul.

Înainte de a conduce, asigurați-vă că toate piesele de montaj sunt fixate în conformitate cu reglementările. Va rugăm să verificați și dacă încărcătura este fixată corect. Opriți-vă după ce ați condus cative kilometri pentru a verifica încă odată ca toate componentele sunt atasate și fixate corect; verificați acest lucru de fiecare dată înainte de a conduce.

Există un anumit risc ca vopseaua de sub elementele de fixare ale barelor de pavilion să se decoleze ușor. Pentru a evita acest lucru, va recomandăm să curățați acoperșul de praf sau murdărie înainte de a fixa suportul de încărcare și de a demonta barele de

- Va recomandam sa nu depasiti viteza de 130km/h cand barele de pavilion sunt incarcate.
- Va rugam sa contactati dealer-ul dvs. pentru orice informatie suplimentara.

pavilion periodic pentru a curăța zonele în care acestea se sprijină pe acoperș. Va rugăm să acordați atenție comportamentului modificat al vehiculului (datorită sensibilității la vant lateral, la franare și în curbe) atunci când conduceți un vehicul cu bare de pavilion montate (și încărcate). Pentru a proteja alți participanți la trafic și pentru a reduce rezistența la înaintare, barele de pavilion trebuie demontate dacă nu sunt utilizate. Distanța dintre cele două bare de pavilion (față și spate) trebuie să fie de cel puțin 700 mm (27,5") (cu excepția cazului în care fabricantul vehiculului prevede altfel).

• Sfaturi pentru siguranța dumneavoastră.

IMPORTANT: Aceste bare de pavilion sunt special concepute pentru modelul dvs. de mașină. Va rugăm, prin urmare, să verificați cu dealer-ul dvs. ce produs este necesar atunci când va schimbați mașina. Rapoartele de testare din industria auto și publicatiile auto demonstrează că atunci când obiectele cu suprafețe mari sunt transportate (de exemplu planșă de surf, suport de schi), acoperșul vehiculului va fi în plus încordat din cauza rezistenței puternic crescute a aerului. (Atunci când transportați o placă de vânt, curbură trebuie să fie orientată în jos în direcția de conducere.) De asemenea, caracteristicile de conducere se schimbă; de aceea vă recomandăm să vă adaptați viteza în consecință. Nu spălați mașina în spălătorii automate atunci când barele de pavilion sunt montate pe mașina.

Producătorul nu își asumă nicio responsabilitate pentru daunele cauzate de bare de pavilion si/sau alte produse de transport pe plafon incorect montate.

**E****IMPORTANTE**

- Leer antes del primer uso
- Realizar el montaje únicamente conforme a estas instrucciones
- Llevar las instrucciones en el vehículo

AVISO

- Guarde estas instrucciones de montaje junto con los documentos del automóvil.
- Tenga en cuenta los siguientes puntos:

* **La carga máxima permitida es de 94 kg. No sobrepase el peso indicado.**

Asegúrese consultando el libro de instrucciones del sitio adecuado para montar el portaequipajes y de la carga admitida.

Amarre bien la carga para remediar que se afloje y cause daños. Tenga cuidado que no se desvía hacia los lados. Considere que la carga debe estar repartida proporcionalmente encima del techo y que el punto de gravedad sea lo más bajo posible. No situe nunca pегueñas ó demasiado pesadas cargas en el centro del portaequipajes sino en una parte del mismo. Está prohibido que los bultos sobresalgan del contorno del vehículo, de manera que puedan perjudicar el tráfico.

Antes de emprender el viaje, asegúrese de la correcta fijación de los bultos según las instrucciones. Controle después de un corto recorrido el apilamiento de los tornillos y sobre todo de los soportes. Este control se debe hacer antes de cualquier viaje. Existe la posibilidad que la pintura debajo de los soportes se corra. Para evitarlo, le recomendamos que limpie el techo de polvo y suciedad antes de colocar las barras, así como quitarlas cada cierto tiempo para limpiar las áreas donde los pies están situados. Observe que la conducción no será la misma cuando conduzca con barras de carga

- No conducir a más de 130 km/h con carga
- No monte o utilice este producto hasta que haya comprendido las instrucciones de montaje. Si tiene alguna pregunta, por favor póngase en contacto con su distribuidor para más información.

y sobre todo con carga sobre estas (la resistencia del aire en las partes laterales al tomar las curvas, la distancia de frenado, etc. Será diferente a lo normal). Por motivos de seguridad ante los demás usuarios y para reducir la resistencia del aire deberá desmontar las barras del techo si no van a ser utilizadas.

• Consejo para su seguridad

IMPORTANTE: Este portaequipajes está especialmente diseñado para su vehículo. Por favor, controle qué barras necesita si cambia de coche. Según informes de la industria automovilística y de revistas técnicas la capacidad de carga del techo del automóvil transportando por ejemplo tablas de navegación, cajas de transporte, etc. es más baja debido a la fuerte resistencia del aire. (En el transporte de una tabla de navegación se debe poner la parte doblada hacia abajo). Es recomendable adaptar la velocidad a estas circunstancias. El coche no debe pasar por el tren de lavado con el portaequipajes montado.

El fabricante no se responsabiliza de los daños causados por un montaje incorrecto del portaequipajes y demás accesorios.

No realizar modificaciones en el producto. El portaequipajes deberá estar siempre cerrado con llave durante el viaje.

PT**AVISO**

- Leia cuidadosamente estas instruções antes de utilizar o produto pela primeira vez.
- Monte o porta-bagagens apenas com estas instruções.
- Mantenha as instruções no veículo.

PRECAUÇÃO

- Mantenha sempre este manual de instalação junto com a documentação do veículo.
- Leve em consideração o seguinte:

* **A carga máxima permitível é de 94 kg (207 libras) Não exceda este valor. Verifique no anexo estas instruções e no manual de instruções do veículo para ver onde deve ser montado o porta-bagagens e para determinar a carga máxima permitível.**

Certifique-se de que imobiliza a carga para que a mesma não se solte ou provoque danos. Tenha cuidado ao imobilizar a carga para que não se mova na direção de condução ou lateralmente. ao carregar o porta-bagagens, certifique-se de que o peso é distribuído de forma uniforme e que o centro de gravidade da carga é mantido o mais baixo possível. Se for necessário transportar cargas pequenas e muito pesadas, coloque-as num dos lados da barra e não no meio. A carga não pode sobressair do contorno do veículo, para não colocar em perigo os outros automobilistas.

Antes de conduzir, certifique-se de que todas as peças de aperto estão instaladas de acordo com os procedimentos. Verifique também se a carga está devidamente apertada. Pare após um curto período de condução para verificar todas as ligações aparafusadas e especialmente as fixações de base e, em seguida, verifique sempre antes de conduzir.

Há um certo risco de a pintura por baixo das peças de base ficar desvanecida. Para evitar esta situação, recomendamos a limpeza do tejadilho de poeira ou sujidade antes de montar o porta-bagagens e a remoção do porta-bagagens a intervalos

- Recomendamos que não conduza a velocidades superiores a 130 km/h (100 mph) com carga.
- Se tiver dúvidas, contacte o concessionário mais próximo para mais informações.

adequados para limpar as zonas de contacto das placas de base sobre o tejadilho. Tenha em atenção o comportamento diferente do veículo (devido à sensibilidade ao vento lateral, ao descrever curvas e ao travar) quando conduz com um porta-bagagens (carregado) montado. Para proteger os outros automobilistas e para reduzir a resistência aerodinâmica, o porta-bagagens deve ser desmontado se não for necessário. A distância entre a barra dianteira e traseira deve ser de, no mínimo, 700 mm (25,5") (salvo indicação em contrário pelo fabricante do veículo).

• Aviso para sua própria segurança.

IMPORTANTE: Este porta-bagagens foi concebido especificamente para o modelo do seu veículo. Assim, verifique junto de um concessionário que tipo de porta-bagagens é necessário quando trocar de veículo. Os relatórios de teste do setor automóvel e das publicações profissionais comprovam que quando são transportados objetos com grandes superfícies (por exemplo, pranchas de surf, caixas para esquis/transporte), o tejadilho do veículo ficará mais manchado devido à maior resistência aerodinâmica. (Ao transportar uma prancha de surf, a proa deve apontar para baixo na direção de condução). As características de condução também se alteram; por isso, recomendamos que ajuste a sua velocidade em conformidade. Não coloque o veículo numa lavagem automática com o porta-bagagens montado.

O fabricante não assume quaisquer responsabilidades pelos danos provocados por um porta-bagagens incorretamente montado.

I**AVVERTENZE**

- Leggere attentamente le istruzioni prima di utilizzare il prodotto.
- Montare il prodotto esclusivamente come indicato nelle presenti istruzioni.
- Conservare le istruzioni di montaggio nell'automobile.

NOTE

- Conservare le presenti istruzioni di montaggio insieme ai documenti del veicolo.
- Prendere nota dei seguenti punti:

* **Il carico max consentito è 95 kg. Non superare il peso indicato. Controllare nel libretto istruzioni dell'automobile dove deve essere montato il portapacchi e il carico consentito sul tetto dell'automobile. (Controllare anche il carico consentito sul tetto indicato nell'eventuale foglio complementare).**

Ancorare il carico in modo che non possa staccarsi o provocare danni. Fissare il carico con cinghie in modo che non possa muoversi in alcuna direzione. Ripartire equamente il carico sul portapacchi e tenere il baricentro il più basso possibile. Quando si trasportano carichi piccoli e molto pesanti, collocarli su un lato della guida e non al centro. Per motivi di sicurezza, il carico non deve sporgere dai lati dell'automobile. Prima di partire, controllare che tutti i dispositivi di fissaggio siano fissi ssati secondo le norme prescritte. Controllare anche che il carico sia fissato correttamente con cinghie. Dopo un breve tragitto, fermarsi e controllare che tutti i giunti a vite, soprattutto quelli dei piedini, siano serrati correttamente. Ripetere questo controllo prima di ogni viaggio. Sussiste sempre il pericolo di danni alla vernice nel punto di appoggio dei piedini sul tetto. Per evitare questo inconveniente si consiglia di rimuovere sempre polvere e sporcizia dal tetto prima del montaggio e di rimuovere periodicamente il portapacchi per pulire il tetto. Ricordare che l'utilizzo di un portapacchi (carico) comporta modifi che alle caratteristiche di guida dell'automobile (sensibilità al vento laterale, comportamento in curva e in sede di frenata). Per motivi di

- Si raccomanda di non superare 130 Km/h con il carico.
- In caso di dubbi rivolgersi al rivenditore.

sicurezza e per ridurre la resistenza dell'aria, rimuovere il portapacchi quando non serve. La distanza tra le barre di carico anteriore e posteriore deve essere almeno 700 mm.

• Consigli per la vostra sicurezza

IMPORTANTE – Questo portapacchi è progettato appositamente per la vostra automobile. Controllare quindi insieme al concessionario il tipo di portapacchi da montare nel caso si cambi automobile. Rapporti di prova siliati da case automobilistiche e riviste specializzate mostrano che, quando si trasportano oggetti molto grandi (come tavole da surf, box portasci o box sul tetto), il tetto dell'automobile viene sottoposto a ulteriori sollecitazioni a causa dell'aumento della resistenza dell'aria. (Nel caso di trasporto di tavole da windsurf, la parte curva deve essere rivolta verso il basso e nel senso di marcia.) Inoltre cambiano le caratteristiche di guida, quindi si consiglia di moderare la velocità. Non lavare l'automobile in un autolavaggio con il portapacchi montato.

Il produttore non si assume alcuna responsabilità per danni causati da portapacchi e accessori non montati correttamente. Non è consentito apporre modifi che al prodotto. Il portapacchi deve essere sempre bloccato durante la marcia.



DK

ADVARSEL

- Læs vejledningen grundigt, før De anvender produktet første gang.
- Monter kun tagbagenbæreren ifølge denne vejledning.
- Opbevar vejledningen i bilen.

VORSIGTIG

- Opbevar altid denne monteringsvejledning sammen med bilens papirer.
- Bemærk venligst følgende:

***Den maksimale tilladte last er 94 kg. Overstig ikke denne vægtgrænse. Se i bilaget til denne vejledning og i bilens instruktionsbog for at se, hvor tagbagenbæreren skal monteres og for at se, hvad den maksimale tilladte last er.**

Fastgør altid lasten, så den ikke kan gå løs og afstedkomme skader. Fastgør lasten omhyggeligt, så den ikke kan bevæge sig i nogen retning. Når tagbagenbæreren lægtes, skal vægten fordeles jævnt, og tyngdepunktet skal ligge så lavt som muligt. Hvis der skal transporteres små, meget tunge genstande, skal de anbringes på den ene side af stangen, ikke på midten. For at undgå at bringe den øvrige trafik i fare, må lasten ikke ruge ud over køreøjets omrind. Sørg for, at alle fastgørelsesdele er fastgjort ifølge regulativet. Der er køretøjskontrollør, så lasten er gjort ordentligt fast. Stop, efter at have kørt et lille stykke vej, for at kontrollere alle skruer, især benenes, og kontrollér herefter hver gang, inden De kører. Der er en vis risiko for, at lakken under benene slides ned. For at undgå dette, anbefaler vi, at taget rengøres for støv og snavs, inden tagbagenbæreren monteres, og at den afmonteres med passende intervaller for at rengøre de områder, hvor benene er placeret på taget. Opbevar altid denne monteringsvejledning sammen med bilens papirer.

- Vi anbefaler, at De ikke kører over 130 km/h med last monteret.
- Hvis De har spørgsmål, bedes De kontakte den lokale forhandler for yderligere oplysninger.

Vær opmærksom på, at bilen opfører sig anderledes (på grund af større følsomhed over for sidevind, når der køres i sving og under bremning, når De kører med tagbagenbæreren monteret (lastet). For at beskytte de øvrige trafikanter, og for at reducere luftmodstanden, bør tagbagenbæreren afmonteres, når den ikke er i brug.

• Råd vedrørende Deres personlige sikkerhed

VIGTIGT: Denne tagbagenbærer er specialdesignet til Deres køretøjsmodel. Undersøg derfor hos forhandleren, hvilken type tagbagenbærer, der skal bruges, når De skifter bil. Testrapporter fra bilindustrien og erhvervsmagasiner beviser, at der øves et større pres på bilens tag, når der transporteres genstande med større overflade (f.eks. surfbrætter, ski/transportbokse) på grund af den stærkt øgede luftmodstand. (Når der transporteres windsurfingbrætter, skal duoen peges nedad i kørselsretningen.) Køresgenskabene ændres også, derfor anbefaler vi, at De tilpasser hastigheden i overensstemmelse hermed.

Kør ikke bilen i vasekhal med tagbagenbæreren monteret. Fabrikanten påtager sig intet ansvar for skader, der skyldes en ukorrekt monteret tagbagenbærer.

Det er ikke tilladt at foretage ændringer på produktet. Tagbagenbæreren skal altid være låst under transport.

FIN

VAROITUS

- Lue nämä ohjeet huolellisesti ennen kuin aloitat tuotteen käytön.
- Kiinnitä taakatelaine ainoastaan näiden ohjeiden mukaisesti.
- Säilytä ohjeet autossa.

HUOMAUTUKSET

- Säilytä nämä asennusohjeet aina autosi muiden asiakirjojen joukossa.
- Huomioi seuraavaa seikat:
- **Suurin sallittu kuorma on 94 kg. Älä ylitä tätä painorajoitusta. Tarkista näiden ohjeiden liitteistä ja auton käyttöoppaasta taakatelaineiden oikeat kiinnityspaikat ja suurin sallittu kuorma.**

Kiinnitä kuorma aina tukevasti, ettei se irtoa tai aiheuta vaurioita. Tarkista, ettei sidottu kuorma pääse liikkumaan mihinkään suuntaan. Varmista taakatelaineen kuormaamisen yhteydessä, että paino jakautuu tasaisesti telineille ja että kuorman painopiste on mahdollisimman alhaalla. Jos taakatelaineella on tarkoituksellisesti jätetty painoa, erittäin raskaita kuormia, sijoita kuorma telineen toiselle reunalle, eli keskelle. Kuorma ei saa ulottua auton reunan yli, muussa tapauksessa voi aiheutua vaaratilanteita. Varmista ennen ajaminen lähtöä, että kaikki kiinnitysvälit on kiinnitetty säädösten mukaisesti.

Tarkista myös, että kuorma on kiinnitetty tukevasti. Pysähydy lyhyen ajomatkan jälkeen ja tarkista, että kaikki ruuvikiinnitykset ja erityisesti telineiden runko-osaat edelleen tukevasti kiinni. Tarkista kiinnitykset jatkossaan ohjeiden mukaisesti.

Telineiden runkolevyjen alle jäävä maalipinta voi haalistua. Tämän välttämiseksi suosittelemme, että auton katto pestään pölystä ja lasta ennen taakatelaineen

kiinnitystä ja että taakatelaine irrotetaan aika ajoin runkolevyjen alle jäävän maalipinnan puhdistamiseksi.

Huomioi auton muuttunut ajokäytös (sivutulihierkkyyks ja karrareoissa ja jarrutettaessa) kun autolla ajetaan taakatelaine kuormattuna.

Muiden tienkäyttäjien turvallisuudensa lisäämiseksi ja ilmanvastoksen pienentämiseksi taakatelaine tulisi irrottaa autosta silloin, kun sitä ei tarvita.

• Ohjeita käyttäjän turvallisuuden lisäämiseksi.

TÄRKEÄÄ: Tämä taakatelaine on mallikohtainen. Tarkista jälleenmyyjästä taakatelaineen oikea tyyppi, kun vaihdat autoasi. Autoteollisuuden ja autolehtien testiraportista käy ilmi, että suuria painoja sisältäviä tavaroita (kuten surffi lautoja ja kulkutasaattokkoja) kuljetettaessa auton kattoon kohdistuu lisävoimien kasvaneesta ilmanvastuksesta johtuen. (Kiinnitä lainelautaa taakatelaineeseen kokkia alaspano-ohjaimen avulla) Ajokäytös muuttuu myös. Tämän takia suosittelemme soveltamaan ajoneuvouden ajokäytöstä vastaavaksi.

Älä pese autoa koneellisesti, kun taakatelaine on kiinnitettyinä. Valmistaja ei vastaa mahdollisista vaurioista, jotka ovat aiheutuneet virheellisesti kiinnitetystä taakatelaineestä.

Tuotetta ei saa muunnella. Taakatelain on aina lukittava kuljetuksen ajaksi.

GR

ΠΡΟΕΙΔΟΠΟΙΗΣΗ

- Διαβάστε προσεκτικά αυτές τις οδηγίες πριν χρησιμοποιήσετε το προϊόν για πρώτη φορά.
- Τοποθετήστε τον φορέα φορτίου χρησιμοποιώντας μόνο αυτές τις οδηγίες.
- Φυλάξτε τις οδηγίες στο αυτοκίνητό.

ΣΗΜΕΙΩΣΕΙΣ ΕΠΙΣΗΜΑΝΣΗΣ

- Παρακαλείσθε να φυλάξετε αυτό το εγχειρίδιο εγκατάστασης πάντα μαζί με τα χαρτιά του αυτοκινήτου σας.
- Λάβετε υπόψη σας τα ακόλουθα:
- **Το μέγιστο επιτρεπόμενο φορτίο είναι 94 kg (207 lbs). Μην υπερβείτε αυτό το βάρος. Ελέγξτε στο παράρτημα αυτών των οδηγιών και στο εγχειρίδιο οδηγιών του αυτοκινήτου για να δείτε ποιες πρέπει να τοποθετηθεί ο φορέας φορτίου και να διαπιστώσετε το μέγιστο επιτρεπόμενο φορτίο.**

Φροντίστε να στερεώσετε το φορτίο έτσι ώστε να μην μπορεί να χαλαρώσει ή να προκαλέσει ζημιά. Προσέξτε να ασφαλίσετε το φορτίο έναντι μετακίνησης προς την κατεύθυνση οδήγησης ή πλευρικών κινήσεων. Κατά τη φόρτιση του φορέα φορτίου, βεβαιωθείτε ότι το βάρος είναι ομοιόμορφα κατανομημένο και ότι το κέντρο βάρους του φορτίου διατηρείται όσο το δυνατόν χαμηλότερα. Εάν πρέπει να μεταφερθούν μικρά, πολύ βαριά φορτία, παρακαλούμε τοποθετήστε τα στη μία πλευρά της ράβδου και όχι στη μέση. Το φορτίο δεν πρέπει να προεξέχει από το περιβάλλον του οχήματος, ώστε να μην τίθεται σε κίνδυνο η κυκλοφορία.

Πριν από την οδήγηση, βεβαιωθείτε ότι όλα τα μέρη στερέωσης έχουν στερεωθεί σύμφωνα με τους κανονισμούς. Ελέγξτε επίσης ότι το φορτίο έχει στερεωθεί σωστά. Σταματήστε μετά από μια σύντομη διαδρομή για να ελέγξετε όλες τις βιολογικές συνθήκες και ιδιαίτερα τα εξαρτήματα των τοπίων, και στη συνέχεια ελέγξτε κάθε φορά πριν από την οδήγηση. Υπάρχει κάποιος κίνδυνος να ξεβιδωθεί το χρώμα κάτω από αυτές τις πιλάκες τοπίων. Για να το αποφεύγετε αυτό, συνιστούμε να καθαρίζετε την οροφή μετά από σκόνη ή βροχιά πριν τοποθετήσετε τον φορέα φορτίου και να αφαιρέσετε τον φορέα φορτίου σε κατάλληλα χρονικά διαστήματα για να καθαρίσετε τις περιοχές όπου οι πιλάκες τοπίων ακουμπούν στην

- Συνιστούμε να μην οδηγείτε με φορτίο με ταχύτητα μεγαλύτερη από 130 km/h (100 mph).
- Εάν έχετε πληροφορίες εμπειρικές, επικοινωνήστε με τον τοπικό σας αντιπρόσωπο για περισσότερες πληροφορίες.

οροφή. Προσέξτε την τροποποιημένη συμπεριφορά του οχήματος (λόγω της ευαισθησίας στον πλευρικό άνεμο, κατά την οδήγηση σε στροφές και κατά το φρενάρισμα) όταν οδηγείτε έναν τοποθετημένο (φορημένο) φορέα φορτίου. Για την προστασία των άλλων χρηστών του οδικού δικτύου και για τη μείωση της αντίστασης του αέρα, ο φορέας φορτίου πρέπει να αποσυμφορηθεί εάν δεν χρησιμοποιείται. Η απόσταση μεταξύ της μπροστινής και της πίσω ράβδου φορτίου πρέπει να είναι τουλάχιστον 700 mm (27,5") (εκτός εάν ο κατασκευαστής του οχήματος ορίζει διαφορετικά).

• Συμβουλές για τη δική σας ασφάλεια.

ΣΗΜΑΝΤΙΚΟ: Αυτός ο φορέας φορτίου είναι ειδικά σχεδιασμένος για το μοντέλο του αυτοκινήτου σας. Επομένως, παρακαλούμε να ελέγξετε με τον εμπορο λιανικής πώλησης τον τύπο του φορέα φορτίου που απαιτείται για το αυτοκίνητό σας. Εκθέσεις δοκιμών από την αυτοκινητοβιομηχανία και τα εμπορικά περιοδικά αποδεικνύουν ότι όταν μεταφέρονται αντικείμενα με μεγάλη επιφάνεια, (π.χ. σανίδες σέρφινγκ, κιάβια σκιμεταφοράς) η οροφή του οχήματος καταπονείται επιπλέον λόγω της έντονα αυξημένης αντίστασης του αέρα. (Κατά τη μεταφορά μιας σανίδας ιπσοσανίδας, η πλάκη πρέπει να βέλγεται προς τα κάτω στην κατεύθυνση οδήγησης). Τα χαρακτηριστικά οδήγησης αλλάζουν επίσης: επομένως, σας συνιστούμε να προσαρμόσετε την ταχύτητά σας ανάλογα. Μην περνάτε το αυτοκίνητο από αυτόματο πιλντήριο αυτοκινήτων όταν είναι τοποθετημένος ο φορέας φορτίου.

Ο κατασκευαστής δεν αναλαμβάνει καμία ευθύνη για ζημιές που προκαλούνται από έναν λανθασμένα τοποθετημένο φορέα φορτίου.

**BG**

ПРЕДУПРЕЖДЕНИЕ

- Прочетете тези инструкции внимателно, преди да използвате продукта за първи път.
- Монтирайте багажника като използвате само тези инструкции.
- Съхранявайте инструкциите в автомобила.

ВНИМАНИЕ

- Пазете това ръководство за монтаж винаги заедно с Вашите документи за автомобила.
- Имайте предвид следното:

* **Максимално допустим товар е 94 kg. Не превишавайте това тегло. Вижте приложеното към тези инструкции и ръководството за експлоатация на автомобила, за да проверите къде трябва да се монтира багажника, както и максималния допустим товар.**

Уверете се, че сте закрепили добре багажа, така че да не се разхлаби или да нанесете вреди. Внимателно прикрепете товара, за да не се движи в посоката на шофиране или настрана. Когато товарите багажника, се уверете, че товарът е разпределен по равно, и че центърът на тежестта на товара се намира възможно най-ниско. Ако е необходимо да бъдат преносвани малки, много тежки товари, ги сложете в едната част на релсата, а не по средата. Товарът не може да излиза извън габаритите на превозното средство, за да не предизвиква риск за трафика.

Преди шофиране, се уверете, че всички затягачи части са фиксирани съгласно разпоредбите. Проверете също дали товарът е добре прикрепен. След кратко шофиране спрете, за да проверите всички винтови съединения, по-специално крепежните елементи на рейлите, а след това проверявайте всеки път, преди да шофирате.

Съществува риск от избелване на боята под рейките. За да избегнете това, Ви препоръчваме да почистите покрива от прах или замърсяване, преди да прикрепите

- Препоръчваме да не се шофира с по-висока скорост от 130 km/h в натоварено състояние.
- Ако имате въпроси, се свържете с Вашия местен търговец за по-подробна информация

багажника и да го премахнете, на определени периоди, за да почистите зоните на покрива на автомобила, където са разположени рейките. Моля, обърнете внимание на промененото поведение на превозното средство (поради чувствителност към страничен вятър, при шофиране по завои и при натискане на спирачките), когато шофирате с монтиран (натоварен) багажник. За да предпазите останалите участници на пътя и да намалите въздушното съпротивление, багажникът следва да бъде демонтиран, ако не се ползва. Разстоянието между предната и задната товарна греда трябва да бъде най-малко 700 mm (27,5"), (освен ако не е посочено друго от производителя на превозното средство).

Направете справка за Вашата сигурност.

ВАЖНО: Този багажник е специално проектиран за Вашия модел автомобил. По тази причина, моля, проверете с Вашия търговец кой вид багажник е необходим, когато смените автомобила си. Доклади от изпитвания в областта на автомобилната промишленост и търговски издания доказват, че при превозването на големи предмети (например съфрове, симулаторни кутии), покривът на превозното средство се огъва допълнително поради силно увеличено съпротивление на въздуха. (При превозване на уидсъф, платното трябва да е насочено надолу, в посоката на шофиране.) Характеристиките на шофиране също се променят; затова Ви препоръчваме да съобразите скоростта си, според необходимото. Не оставайте автомобил на автоматично измиване, когато багажникът е монтиран.

Производителят не носи отговорност за нанесени щети вследствие на неправилно монтиране на багажника.

EST

HOIATUS

- Lugege see juhend enne toote esimest kasutamist tähelepanelikult läbi.
- Paigaldage koormakandur ainult kooskõlas selle juhendiga.
- Hoidke juhendit sõidukis.

ETTEVAATUST

- Hoidke seda paigaldajuhendit alati koos sõiduki dokumentidega.
 - Võtke arvesse järgmist:
- * **Maksimaalne lubatav koormus on 94 kg. (207 naela) Ärge ületage seda kaalu. Lugege selle juhendi lisat ja sõiduki juhendit, kuhu koormakandur tuleb paigaldada, et oleks võimalik kasutada maksimaalselt lubatavat koormust.**

Kinnitage koorem nii, et see ei saa lahti tulla ega kahjustusi tekitada. Kindlustage koorem sõidu- ja külgsuunas liikumise eest. Koormakanduri laadimisel jälgige, et raskus jaotuks ühtlaselt ja et koorma raskuskese oleks võimalikult madalal. Kui kanda on vaja väikest rasket koormat, pange see koormakanduri läti ühte otsa, mitte keskele. Koorem ei tohi sõiduki gabaritidest üle ulatuda, muidi võivad teie liiklejad ohtu sattuda.

Kontrollige enne sõitu alustamist, kas kõik kinnitussasad on nõuetekohaselt kinnitatud. Kontrollige ka seda, kas koorem on korrektselt kinnitatud. Peatage sõiduk pärast lühikest sõitu ja kontrollige üle kõik kinnitussasad, eelkõige jalajätk kinnitused, sama teha teha enne iga sõitu.

Jalaplaadide ali olev värv võib tuhmnuda. Selle vältimiseks soovime puhastada katuse enne koormakanduri kinnitamist tolmust ja mustusest ning eemaldada koormakanduri aeg-ajalt,

- Me ei soovita koormaga sõites ületada 130 km/h kiirust.
- Kõikumiste korral pöörduge kohaliku edasimüüja poole.

et puhastada jalaplaadide alune pind. Arvestage (koormaga) katusekanduriga sõitmisel sõiduki käitumise muutmisega (kõljetule tundlikkus kurvis sõitmisel ja pidurdamisel). Teiste liikijate katmiseks ning õhutakistuse vähendamiseks tuleb katusekandur eemaldada, kui seda ei kasutata. Eesmise ja tagumise koormakanduri lati vaheline kaugus peab olema vähemalt 700 mm (27,5 tolli) (välja arvatud juhul, kui sõiduki tootja on öelnud teisiti).

• Nõuanded teie turvalisuse tagamiseks.

TÄHTS! Koormakandur on spetsiaalselt teie sõiduki jaoks mõeldud. Seetõttu peate auto vahetamisel alati edasimüüja käest küsima, milline koormakandur sobib teie uuele sõidukile. Autotootjate katsetulemused ja erialajakirjad on tõestanud, et suure pindalaga esemete (nt surfilauad, suusa- ja transpordiboksid) transportimisel avaldub sõiduki katusele lisapinge suurenenud õhutakistuse tõttu. (Surfilauadade transportimisel tuleks kumerus paigutada sõidukisuuas allapoole.) Muutuvad ka sõidukimõõdud, mistõttu soovime kiirust vastavalt kohandada. Ärge peske koormakanduriga sõidukit automaatpesulas.

Tootja ei vastuta kahest eest, mis tekib ebaõigesti paigaldatud koormakanduri tõttu.

HR

UPOZORENJE

- Pažljivo pročítajte ove upute prije prvog korištenja proizvoda.
- Nosač tereta montirajte isključivo uz pomoć ovih uputa.
- Čuvajte upute u automobilu.

OPREZ

- Pri ručnik za montažu držite uvijek sa dokumentima automobila.
 - Uzmite u obzir sljedeće:
- * **Maksimalno dopušteno opterećenje je 94 kg. (207 lbs) Ne prekoračujte ovu težinu. U dodaku ovih uputa i u priručniku automobila provjerite gdje treba ugraditi nosač tereta i utvrdite maksimalno dopušteno opterećenje.**

Dobro pričvrstite teret tako da se ne može olabaviti ili izazvati oštećenja. Pažljivo osigurajte teret od pomeranja u smjeru vožnje ili bočnog pomeranja. Kod punjenja nosača tereta, pazite da težina bude ravnomjerno raspoređena sa što je moguće nize postavljanim težištem tereta. Ako se trebaju prenositi mali, a vrlo teški tereti, stavite ih na jednu stranu nosača, ne u sredinu. Teret ne smije biti izvan okvira vozila, kako ne bi ugrozio promet. Prije vožnje, provjerite jesu li svi pričvršni dijelovi učvršćeni u skladu s propisima. Također provjerite je li teret ispravno pričvršćen. Zaustavite se nakon kratke vožnje i provjerite sve spojeve vijaka, posebno one priključke te isto provjerite svaki put prije vožnje.

Postoji određeni rizik od bljudjenja boje ispod donjih ploča. Da bi se to izbjeglo, preporučujemo očistiti krov od prašine ili prljavštine prije pričvršćivanja nosača tereta, i uklanjanje nosača tereta u odgovarajućim intervalima kako bi se očistila područja na kojima se donje ploče oslanjaju na krov. Obratite pažnju na promijenjeno ponašanje vozila

- Συστοιχία με μην οδηγείτε με φορτίο με ταχύτητα μεγαλύτερη από 130 km/h (100 mph).
- Εάν έχετε οποιοδήποτε ερώτημα, επικοινωνήστε με τον τοπικό σας αντιπρόσωπο για περισσότερες πληροφορίες.

(uslijed osjetljivosti na bočni vjeter, kod vožnje u zavoju i pri kočenju) kada vozite montiran (napunjeni) nosač tereta. Kako bi zaštitili druge sudionike u prometu, i kako bi se smanjio otpor zraka, nosač tereta treba skinuti ukoliko se ne koristi. Udajenost između prednjeg i stražnjeg tereta mora biti barem 700 mm (27,5") (osim ako proizvođač vozila nije drugačije naveo).

• Savjet za vašu sigurnost.

VAŽNO: Ovaj nosač tereta posebno je izrađen za vaš model automobila. Stoga prilikom mijenjanja automobila provjerite s vašim trgovcem koji tip nosača tereta vam je potreban. Ispitna izvješća automobilske industrije i putni bilteni pokazuju kako je prilikom prijevoza predmeta velikih površina (npr. daske za surfanje, kutije za skije) krov vozila dodatno napet zbog jakog povećanog otpora zraka. (Pri vožnjevi daske za surfanje, okvir jedra mora biti usmjeren prema dolje u smjeru vožnje.)

Vozna se svojstva također mijenjaju; stoga preporučujemo da prilagodite brzinu. Nemojte ići u autoplaniranje kada je na automobilu montiran nosač tereta.

Proizvođač ne snosi odgovornost za štetu uzrokovanu neispravnom montažom nosača tereta.



HU

FIGYELMEZTÉS

- Mielőtt először használná a terméket, gondosan olvassa el az utasításokat.
- A csomagartót felszerelését kizárólag az utasítások szerint végezze.
- Az utasításokat tartsa a járműben.

VIGYÁZAT

- A szerelési útmutatót őrizze a jármű dokumentációjában.
- Vegye figyelembe a következőket:

* **A maximális megengedett terhelhetőség 94 kg. (207 font) Ezt a súlykorlátot ne lépje túl. Ellenőrizze az útmutató függőlegében és a jármű közlőnyitvénben, hogy hová kell a csomagartót szerelni, és hogy mennyi a maximális terhelhetőség.**

A rakományt mindenképp rögzítse, hogy kilazulva kárt ne okozhasson. Gondosan rögzítse a rakományt a menetirányú és az oldalirányú elmozdulás ellen egyaránt. A csomagartó megrakodásakor ügyeljen arra, hogy a teher egyenletesen oszljon el, és a súlypont minél alacsonyabban legyen. A kisméretű, de nagy tömegű tárgyakat ne középre, hanem a rúd valamelyik oldalára helyezze. Közlekedésbiztonsági okokból a rakomány nem lóghat túl a jármű körvonalain.

Elindulás előtt ellenőrizze, hogy a rögzítő alkatrészek az előírásoknak megfelelően vannak-e rögzítve. Az is ellenőrizze, hogy a rakomány megfelelően van-e rögzítve. Rövid út megtevéte után álljon meg, és ellenőrizze a csavarokat, különös tekintettel a talpjegyzőtökre, és minden indulás előtt végezze el újra az ellenőризést.

Fennáll az esély, hogy a talpemezek alatt a fényezés megfakul. Ennek megelőzése érdekében javasolt a csomagartó felszerelése előtt a tetőt a portól és szennyezédstől megtisztítani, illetve alkalmas időközönként a csomagartót eltávolítva a tető talpemezek

- Javasoljuk, hogy ha van rakománya a csomagartón, ne lépje túl a 130 km/h-s sebességet.
- Ha kérdései merülnek fel, további információért forduljon a helyi márkakereskedőhöz

alatti területet újra megtisztítani. Ha felszerelt (és megrakolt) csomagartóval halad, ügyeljen a jármű megváltozott viselkedésére (oldalszéi esetén, kanyarokban, illetve fékezéskor). A közlekedés többi résztvevőjének biztonsága, valamint a légellenállás csökkentése érdekében használaton kívül szerelje le a csomagartót. Az első és a hátsó tehertartó rúd között legalább 700 mm (27,5 hüvelyk) távolságot kell hagyni (ha csak a szerelési utasításokban másként nem szerepel).

• Tanács a saját biztonságá érdekében.

FONTOS: A csomagartó kifejezetten az adott járműtípushoz készült. Ezért ha autót cserél, a kereskedőnél érdeklődjön, hogy milyen típusú csomagartóra lesz szüksége. A gépjárműipari tesztjelentésekben és szaklapokban egyértelműen megállapítható, hogy nagy felületű tárgyak (például szőrfedezsika, sítartó/szállítódobozok) szállításkor a jármű tetője a megnövekedett légellenállás miatt nagyobb terhelésnek van kitéve. (Szőrfedezsika szállítása esetén a deszkát a tetővelé felé, az orrával előre kell elhelyezni.) A jármű vezetéséi jellemzői is megváltoznak, ezért javasoljuk, hogy ennek megfelelően módosítsa a sebességi határokat. Ha a csomagartóval van szerelve, ne vigye a járművet automata mosóba.

A gyártó a nem megfelelően felszerelt csomagartó által okozott károkért nem vállal felelősséget.

LAT

BRIDÍNÁJUMS

- Pirms produkta lietošanas pirmajā reizē rūpīgi izlasiet šo instrukciju.
- Uzstādiet kravas nesēju, izmantojot tikai šo instrukciju.
- Glabājiet instrukciju automašīnā.

UZMANĪBU

- Lūdzu, glabājiet šo uzstādīšanas rokasgrāmatu kopā ar automašīnas dokumentiem.
 - Lūdzu, nemiet vērā šādus nosacījumus:
- * **Maksimālā pieļaujamā krava ir 94 kg. (207 mārciņas). Nepārsniedziet šo svaru. Skatiet šīs instrukcijas pielikumu, kā arī automašīnas rokasgrāmatu, lai redzētu, kur jāuzstāda kravas nesējs, un lai pārliecinātos, kāda ir maksimālā pieļaujamā krava.**

Krava noteikti jānostiprina tā, lai tā nevarētu atrāties vai radīt kaitējumu. Pievērsiet uzmanību tam, lai nostiprinātu kravu pret izkustēšanas braukšanas virzienā vai sānu kustībā. Piekraujot kravas nesēju, lūdzu, nodrošiniet, lai krava būtu izdizināta vienmērīgi un lai kravas smaguma centrs ātrastos pēc iespējas zemu. Pārvađājot mazu un ļoti smagu kravu, lūdzu, ielieciet to vienā stieņa pusē, nevis pa vidu. Krava nedrīkst būt izvirzījusi ārpus transportlīdzekļa silueta līnijas, lai neapdraudētu satiksmi.

Pārbaudiet, lai pārliecinātos, vai visas stiprinājumu detaļas ir nokārtētas atbilstoši noteikumiem. Lūdzu, pārbaudiet arī to, vai krava ir piendāģoti nostiprināta. Pēc šīs nabraukāt ceļa apstāējietes, lai pārbaudītu visus skrīvjus savienojumos, jo īpaši balstu stiprinājumus; pēc tam pārbaudiet to katru reizi pirms braukšanas.

Pastāv neliels risks, ka krāsa zemu balsta plātnē var izbalot. Lai to nepieļautu, ieteicams pirms kravas nesēja piestiprināšanas notīrīt no jumta putekļus un netīrumus un ik pēc pamatota starplaika noņemt kravas nesēju, lai notīrītu tos laukumus, uz kuriem jumta

balstās plātnes. Lūdzu, pievērsiet uzmanību transportlīdzekļa mainītajai uzvedībai (sāmvēja jūlības dēļ, izbraucot līkumos un bremzējot), kad brauciet ar uzstādītu (piekrautu) kravas nesēju. Lai pasargātu pārējos ceļa lietotājus un mazāktu gaisa pretestību, kravas nesējs jādemontē, ja netiek lietots. Attālumam starp priekšējo un aizmugurējo kravu nesējo stieni jābūt vismaz 700 mm (27,5") (ja vien transportlīdzekļa ražotājs nav norādījis citādi).

• Padoms jūsu drošības labad.

SVARĪGI: šīs kravas nesējs ir projektēts speciāli jūsu automašīnai. Tādēļ, mainot automašīnu, lūdzu, konsultējieties ar mazumtirgotāju, kāda veida kravas nesējs ir vajadzīgs. Autobusos nozāres pārbaužu pārskata ziņojumu ar aroda žurnāli lēcina, ka, pārvađājot priekšmetus ar lielu virsmas laukumu (piem. sērfošanas dēļus, slēpju/transportēšanas kastes) transportlīdzekļa jumts tiks papildus noslogots ievērojami palielinātās gaisa pretestības dēļ. (Transportējot vīndēģerā dēļ, lokam jābūt vērstam uz leju braukšanas virzienā.) Mainārs arī automašīnas vadīšanas raksturlielumam, tādēļ iesakām attiecīgi pielāgot ātrumu. Nenododiet automašīnu automātskāējā automašīnu mazgātavā, kad tai uzstādīts kravas nesējs.

Ražotājs neuzņemas nekādu atbildību par kaitējumu, ko radījis nepareizi uzstādīts kravas nesējs.

LIT

ĮSPĖJIMAS

- Atidžiai perskaitykite šias instrukcijas prieš naudodami gaminį pirmą kartą.
- Bagažinę tvirtinkite tik naudodami šias instrukcijas.
- Instrukcijas laikykite automobilyje.

DĖMESIO

- Visada laikykite šį įrenginio vadovą su automobilio dokumentais.
 - Atkreipkite dėmesį į toliau pateiktąms nurodymus.
- * **Maksimali leidžiama krava yra 94 kg (207 lb). Neviršykite šio svorio. Žiūrėkite šią instrukcijų priedą ir automobilio vadovą, kad sužinotumėte, kur turi būti tvirtinama bagažinė ir kokia jos maksimali leidžiama krava. Pasirūpinkite, kad krovinys būtų pritvirtintas taip, kad jis negalėtų atsilaisvinti ar ko nors sugadinti.**

Būkite atidūs tvirtinami krovinį, kad jis nejudėtų važiuavimo kryptimi ar į šonus. Dėdami krovinį ant bagažinės, pasirūpinkite, kad svoris būtų tolygiai paskirstytas, o krovinio svorio centras būtų kaip galima žemiau. Jei tenka vežti mažus, labai sunkius krovninius, dėkite juos ant stropo šone, o ne per vidurį. Krovinys neturi išsikšti už automobilio ribų, kad netrukdytų eismui.

Prieš važiuodami įsitikinkite, kad visos tvirtinimo dalys yra pritvirtintos pagal taisykles. Be to, patikrinkite, ar krovinys tinkamai pritvirtintas. Trupų pavaziavę sustokite ir patikrinkite visas varžtais tvirtinamas jungtis, ir ypač atvirų tvirtinimą, paskui tikrinkite kaskart prieš važiuodami.

Yra tam tikras pavojus, kad dažai po šiomis atramų plokštelėmis gali išblukti. Kad to išvengtumėte, rekomenduojame prieš tvirtinant bagažinę nuvalyti nuo stogo dulkes ir nešvarumus, o vėliau atitinkamais intervalais nuimti bagažinę ir nuvalyti vietos, kuriose

- Rekomenduojame su kroviniumi nevažiuoti didesniu nei 130 km/val. greičiu.
- Jeigu turite klausimų, kreipkitės į vietinį atstovą, kuris pateiks daugiau informacijos.

atramų plokštelės remiasi į stogą. Atkreipkite dėmesį į pakitusį automobilio elgesį (dėl jautrumo šoniniam vėjui, važiuojant posūkiose ir stabdant), kai važiuojate su pritvirtinta (pakrauta) bagažine. Kad apsaugotumėte kitus eismo dalyvius ir sumazintumėte oro pasipriešinimą, nuimkite bagažinę, kai jos nenaudojate. Atstumas tarp priekinio ir galinio apkrovos stropo turi būti mažiausiai 700 mm (27,5 in) (jei kitaip nurodo automobilio gamintojas).

• Patarimas jūsų pačių saugai.

SVARBU: šis bagažinė yra specialiai sukurtas jūsų automobilio modeliui. Todėl pasiteiraukite savo pardavėjų, kokio tipo bagažinė yra reikalinga, kai keičiate savo automobilį. Automobilijū pramonės barmųj ataskaitose ir darbo žurnaluose nurodoma, kad transportuojant didelio paviršiaus ploto daiktus (pvz., bagantes, sidikių transportavimo dėžes), automobilio stogui tenka papildoma apkrova dėl stipriai padidėjusio oro pasipriešinimo. (Transportuojant burientes priekis turi būti nukreiptas žemyn važiuavimo kryptimi.) Taip pat pasiekite ir vaivairavimo charakteristikos, todėl rekomenduojame atitinkamai pakoreguoti savo važiuavimo greitį. Nesinaudokite automatine automobilijū plovykla, kai uždėta bagažinė.

Gaminio nepripisima atsakomybės už pažeidimus, įvykusius dėl neteisingai pritvirtintos bagažinės.



SER

УПОЗОРЕНЈЕ

- Пажљиво прочитајте ово упутство пре првог коришћења производа.
- Носач терета мониторинтрајте искључиво на основу овог упутства.
- Упутства чувајте у автомобилу.

ОПРЕЗ

- Молимо, увек чувајте ово упутство за инсталацију са осталом документацијом у автомобилу.
- Молимо, узмите у обзир следеће:

*** Максимално дозволjeni teret je 94 kg, (207 lbs) Nemojte prekoračiti ovu težinu. Proverite u dodatku ovog uputstva, kao i u Uputstvu za automobile, gde bi trebalo montirati nosač tereta o obezbediti maksimalnu dozvoljenu nosivost.**

Postarajte se da teret bude pričvršćen, tako da se ne može razlabaviti ili uzrokovati štetu. Pажljivo se postarajte da teret bude obezbeđen od pomeranja u smeru vožnje ili bočno. Kada tovarite nosač tereta, postarajte se da težina bude ravnomerno raspoređena, a da težiste tereta bude postavljeno što je niže moguće. Ukoliko treba prevoziti male, vrlo teške terete, molimo da ih postavite na jednu stranu šipke, a ne u sredinu. Teret ne sme da štrči izvan granica vozila, kako ne bi bio ugrožen saobraćaj.

Pre vožnje, proverite da li su svi delovi za pričvršćavanje fiksirani u skladu sa propisima. Takođe proverite da li je teret ispravno pričvršćen. Zauzavajte se nakon kraće vožnje, da biste proverili sve vijčane veze, a posebno pričvršćenost podnožja, a zatim proveravajte prve svake vožnje.

Postoji rizik da će boja ispod ovih podnožnih pločica izbledeti. Da biste to izbegli, preporučujemo da pre pričvršćavanja krovnog nosača tereta, očistite krov od prašine i prljavštine, kao i da uklonite nosač tereta u odgovarajućim vremenskim intervalima, kako

- Ne preporučujemo brzinu veću od 130 km/h sa teretom.
- Ukoliko imate bilo kakva pitanja, molimo kontaktirajte svog lokalnog zastupnika prodaje radi dodatnih informacija.

biste očistili zone na krovu ispod podnožnih pločica. Molimo, obratite pažnju na promenu ponašanja vozila (usled dejstva bočnog veta, kada vozite u krivinama i prilikom kočenja) kada vozite sa monitoriranim (nатовареним) nosačem tereta. Da ne biste ugrozili druge učesnike u saobraćaju, kao i da biste umanjili otpor vazduha, nosač tereta treba skinuti kada nije u upotrebi. Rastojanje između prednje i zadnje noseće šipke treba da bude najmanje 700 mm (27.5") (osim ako proizvođač vozila ne navodi drugačije).

• Savet za vašu bezbednost.

VAŽNO: Ovak nosač tereta je specijalno projektovan za vaš model automobila. Iz tog razloga, molimo proverite kod svog prodavca koji tip nosača tereta je potreban kada menjate automobil. Izveštaji ispitivanja koje su objavili automobilska industrija i specijalizovane revije, dokazuju da će prilikom prevoza predmeta sa velikim površinama (npr. daske za surfovanje, skije/kontejneri) krov vozila trpeti dodatno naprezanje, zbog znatno pojačanog otpora vazduha. (Prilikom prevoza daske za surfovanje, pramčani deo treba usmeriti nadole, u pravcu vožnje). Vozne karakteristike se takođe menjaju; iz tog razloga preporučujemo i da brzinu prilagodite shodno tome. Nemojte voziti automobil kroz automatsku penionicu sa monitoriranim nosačem tereta.

Proizvođač ne preuzima nikakvu odgovornost za štetu koja je nastala usled nepravilno monitoriranog nosača tereta.

SVN

ОПОЗОРИЛО

- Pred prvo uporabo izdelka temeljito preberite ta navodila.
- Prtlačnik pritrdite samo tako, kot je opisano v teh navodilih.
- Navodila naj bodo vedno v vozilu.

ПОЗОР

- Та притрчник за вградню имејте ведно скупај з документи возила.
- Упошвјайте наслідје.
- **Највећа довољена обременетв је 94 кг. Те масе не пресегајте. Проверите додатек тем наводилем и упорабнишкү притрчникү возила, кјер со наведене тачке за притрдење пртљажника, и највећа довољена обременетв.**

Prepričajte se, da bo tovor pritrjen tako, da ne bo postal ohlapen, in ne bo povzročal poškodb. Tovor pazljivo zavajavite pred premikanjem v smeri vožnje oziroma v prečni smeri. Med nalaganjem prtljajnika pazite, da bo masa porazdeljena enakomerno in da bo težiste čim nižje. Manjših in težkih predmetov ne namestite na sredino nosilcev, temveč na stranski del. Zaradi oviranja nosilca naj tovor ne sega čez končne točke vozila.

Pred vožnjo preverite in se prepričajte, da so vsi pritrilni elementi pritrjeni v skladu s predpisi. Preverite, če je tovor pravilno pritrjen. Po krajši vožnji se zauzavajte in preverite vse vijčane veze, zlasti pritrilne podnožje. To ponovite pred vsako vožnjo.

Obstaja nevarnost, da barva pod podnožjem odleži. V izogib temu priporočamo, da s strehe pred pritriljivo očistite prah in nečistoče, in da prtljajnik občasno odstranite in očistite površino, na katero nalega podnožje. Bodite pozorni na spremenjene vozne lastnosti

- Priporočamo, da z naloženim tovorom ne prekoračite hitrosti nad 130 km/h.
- V primeru nejasnosti se za podrobnejše informacije obrnite na lokalnega distributerja.

(občutljivost na bočni veter, vožnja skozi ovinkne in zaviranje) z vgrajenim (natoženim) prtljajnikom. Zaradi varnosti drugih udeležencev v prometu in za zmanjšanje zračnega upora prtljajnik odstranite, kadar ga ne potrebujete. Razdalja med nosilcema naj bo vsaj 700 mm (v kolikor ni v navodilih za pritrilve navedeno drugače).

• Nasvet za vašo varnost.

ПОМЕБНО: Та пртљажник је прилагојен упорабү з ваšим возилом. Об змемјајни возила з продајалцем превенте катери тип пртљажника је примерен занј. Порочиља аутомобилске индустрије и строквене ревије доказује, да превоз предметов з већимү површинимү (на пример јадрајнајних смучи, стреšних ковшков) повзрочаје додатно обременетве стрехе возила, заради моћно повећанега упора зрака. (Мед превозом јадрајне деске нај бо коника обрњена навозил и в smerи воžње.) Spremenje se tudi vozne lastnosti, zato predlagamo, da temu primerno prilagodite hitrost. Z namešćenim prtljajnikom ne uporabljajte avtomatske pralnice.

Proizvajalec ne prevzema odgovornosti za škodo, ki je posledica nepravilno pritrjenega prtljajnika.

UKR

ПОПЕРЕДЖЕННЯ

- Якщо ви вперше використовуєте вирб, уважно прочитайте ці інструкції.
- Установлюйте багажник лише згідно з цими інструкціями.
- Тримайте інструкції в автомобілі.

УВАГА

- Завжди тримайте цю інструкцію зі встановлення разом із документацією автомобіля.
- Врахуйте наступне:
- **Максимально допустиме навантаження становить 94 кг (207 фунтів). Не перевищуйте граничну вагу. Див. додаток до цих інструкцій та інструкції з експлуатації автомобіля, щоб дізнатися про місце встановлення виробу й максимально дозване навантаження.**

Обв'язково закріпіть вантаж таким чином, щоб він не впаав або не спричинив пошкодження. Переконайтеся, що вантаж закріплено таким чином, щоб він не зсозувався ані в напрямку руху автомобіля, ані вбк. Під час завантаження багажника стежте за тим, щоб вагу було рівномірно розподілено з боку центр ваги зберігався якомога нижче. Якщо потрібно перевозити невеликі й дуже важкі вантажі, покладіть їх на один бк попередини, а не посередині. Вантаж не має виступати за габарити автомобіля, щоб не загрожувати безпеці руху.

Перед початком руху пересвідчіться, що всі деталі кріплення зафіксовано відповідно до правил. Також перевірте правильність закріплення вантажу. Пройхавши коротку відстань, зупиніться та перевірте всі гвинтові з'єднання, особливо опорні підкладки, потім перевіряйте їх кожного разу перед початком руху.

Існує певний ризик того, що фарба під цими опорними підкладками може стиратися. Щоб уникнути цього, рекомендується очищувати дах від пилу та бруду перед тим, як закріплювати багажник, а також періодично знімати його через деякий час

- Rekomendujeme su kroviniu nevažiuoti didesniu nei 130 km/val. greičiu.
- Jeigu turite klausimų, kreipkitės į vietinį atstovą, kuris pateiks daugiau informacijos.

для очищення зон, де опорні підкладки торкаються даху. Зверніть увагу на зміну поведінки автомобіля під час руху зі встановленим (завантаженим) багажником. чутливості до бокового вітру, інше поведінка на поворотах і при гальмуванні. Щоб гарантувати безпеку інших учасників дорожнього руху, а також для зменшення опору повітря, слід знімати багажник, якщо він не використовується. Відстань між передньою та задньою поперечинами багажника має бути не менше 700 мм (27,5 дюйма), якщо інше не зазначено виробником.

• Слідуйте за цим заради власної безпеки.

ВАЖЛИВО. Багажник розроблено для конкретної моделі автомобіля. Тому проконсультуйтеся з продавцем щодо питання, який багажник потрібний при зміні автомобіля. Результати випробувань, які проводили гагузеви автомобільні видання, доводять, що під час перевезення предметів із великою площею поверхні (наприклад, дощок для серфінгу, багажників для лям тощо) на дах автомобіля діє додаткова сила через значно підвищений аеродинамічний опір. (Під час перевезення дощок для серфінгу/ багажників Ti ніс має бути спрямований униз за напрямком руху). Змінюються також характеристики руху, тому рекомендується відповідним чином змінити швидісний режим. Не мийте автомобіль на автоматичній мийці, якщо на ній встановлено багажник.

Виробник не несе відповідальності за шкоду, заподіяну через невірливо встановлений багажник.



ICE

VIÐVÖRUN

- Lesið þessar leiðbeiningar vandlega áður en búnaðurinn er notaður í fyrsta sinn.
- Notið eingöngu þessar leiðbeiningar til að festa burðarbúnaðinn.
- Geymið leiðbeiningarnar í ökutækni.

VARUÐ

- Vinsamlegast geymið uppsetningarhandbókina ávallt með skjólum bílsins.
- Takið tillit til eftirlifrandi:

* Leyflig hámarksburðarþyngd er 94 kg. Farið ekki umfram þessa þyngd. Leitið í viðauka þessara leiðbeininga og í handbók ökutækisins til að sjá hvar á að festa burðarbúnaðinn og ákvarða leyfliga hámarksþyngd.

Gætið þess að festa farninn þannig að hann geti ekki losnað eða valdið skemmdum. Þegar verið er að festa farninn skal gæta að akstursstefnu eða hlíðarþreyingum. Þegar verið er að festa burðarbúnaðinn skal tryggja að þyngdinni hafi verið dreift jafnt og að þyngdamíðjan sé eins lág og hægt er. Ef nauðsynlegt er að flytja litla, mjög þunga hluti skal setja þá öorum megin á stöngina en ekki fyrir miðju. Farnurinn má ekki skaga út fyrir ökutækio til að stofna ekki öorum vegfarendum í hættu.

Áður en ekið er af stað skal tryggja að allar festingar séu festar samkvæmt reglugerðum. Tryggið einnig að farnurinn sé rétt festur. Stöðvið ökutækio eftir stutta stund og athugið allar festingar skrúfa, sérstaklega festingar burðarfóta, og athugið svo í hvert sinn áður en ökutækni er ekið.

Vera má ekki lákið undir botnplötunum fölni. Til að koma í veg fyrir þetta mælum við með að ryk og óhreinni séu hreinsuð af þákinu áður en burðarbúnaðurinn er festur. Fjarlægjið

- Við mælum með því að ekki sé ekið hraðar en 130 km/klst. með farn.
- Ef sprungingar vakna skal hafa samband við söluáðila á staðnum til að fá nánari upplýsingar.

burðarbúnaðinn reglulega til að hreinsa sveðinn undir botnplötunum sem hvíla á þákinu. Athugið að ökutækio gæti brugðist við á annan hátt þegar burðarbúnaður er til staðar (aukið næmi fyrir hlíðarvindi, þegar beygur fyrir tekur eða við hemlun). Til að gæta að öryggi annarra vegfarenda og til að minnka loftmólstöðu skal fjarlægja burðarbúnaðinn eftir hann er ekki í notkun. Fjarlægjið á milli burðarstanganna að vera í það minnsta 700 mm (nema framleiðandi ökutækisins tiki annað fram).

• Ráðleggingar varðandi þitt öryggi.

MIKLIVÆGT: Þessi burðarbúnaður er sérstaklega hannaður fyrir gerð ökutækisins. Spyrgjið söluáðilann um þá tegund burðarbúnaðar sem þórf er á þegar skipt er um ökutækni. Þrófunarskýrslur bílaáðarans og sölutímanti hafa sýnt fram á að þegar umfangsmiklir hlutir eru fluttir (t.d. brimbretti, skíð/burðarkassar) verður þak ökutækisins fyrir mun meira álagi þar sem loftmóstaða eykst gríðarlega. Þegar vindbretti eru flutt ætti böguinn að visa niður á við í akstursstefnu. Aksturseguleikar breytast einnig og við mælum með því að hraðinn sé aðlagður í samræmi við það. Látið ökutækio ekki í sjálfvirkan þvott þegar burðarbúnaður er settur upp á því.

Framleiðandinn ber enga ábyrgð á meðslum á fólk og/eða skemmdum á eignum vegna rangrar festingar burðarbúnaðarins.

CZ

VAROVNÍ

- Než výrobek poprvé použijete, přečtěte si pozorně pokyny.
- Upevňujte nosič jen podle těchto pokynů.
- Pokyny uskladněte ve voze.

BEZPEČNOSTNÍ ÚDAJE

- Skladujte tuto instalační příručku vždy v blízkosti dokladů od vozu.
- Nezapomeňte vzít do úvahy následující body:

***Maximální povolené zatížení je 94 kg. Nepřekračujte tuto zátěž. V příloze těchto pokynů a v příručce pro použití vždy zjistíte, kam je třeba nosič upevnit, a zjistíte si maximální povolené zatížení střechy.**

Vždy upevňujte náklad tak, aby se nemohl uvolnit nebo způsobit škody. Dávejte pozor, aby byl náklad zajištěn proti pohybu ve všech směrech. Při nakládání nosiče dávejte pozor, aby byla hmotnost rovnoměrně rozložena a těžiště nákladu bylo co nejlépe. Pokud je nutno převážet malé těžké kusy, umístěte je vždy na jeden okraj tyče, nikdy doprostřed. Náklad nesmí přesahovat obrysy vozu, aby neohrozovála ostatní vozidla. Před jízdou se ujistěte, že všechny upevňovací součástky jsou upevněny podle předpisů. Zkontrolujte také správnost upevnění nákladu. Pro krátké vzálenosti zastavte a zkontrolujte všechny spoje, zejména upevnění nožek, pak kontrolujte vždy před jízdou.

Hrozí riziko vyládnutí laku pod ploškami nožek. Doporučujeme tedy čistit střechu od prachu nebo nečistoty před upevněním nosiče a odmontovat nosič ve vhodných intervalech, abyste očistili oblasti, kde plošky nožek spočívají na střeše. Dávejte pozor na změněné chování vozidla (vílem bočního větru, při jízdě do zatáček a při brzdění), když

- Doporučujeme jezdit s nákladem rychlostí maximálně 130 km/h.
- V případě dalších dotazů kontaktujte svého místního prodejce.

jedete s namontovaným nosičem. Pro bezpečnost ostatních uživatelů a pro snížení odporu vzduchu demontujte nosič, pokud jej nepoužíváte

• Pokyny pro vaši vlastní bezpečnost.

DĚLÍŽITÉ UPOZORNĚNÍ: Tento nosič je navržen speciálně pro váš model vozu. Ověřte si tedy u svého prodejce, který typ nosiče potřebujete při výměně vozu. Zkušební protokoly z automobilového průmyslu a odborných časopisů prokazují, že při přepravě předmětů s velkou plochou (např. surfových prken, střešních boxů) dochází k dalšímu namáhání střechy vozu vívem značně zvýšeného odporu vzduchu. (Při přepravě surfového prkna by měla příd směřovat dolů po směru jízdy.)

Jízdní vlastnosti se také mění: proto doporučujeme upravit tonu rychlost vozidla. Nevjížděte s vozem do automatické myčky vozu, když je namontován střešní nosič. Výrobcem nezodpovídá za škody způsobené nesprávně upevněným střešním nosičem. **Úpravy produktu nejsou povoleny. Střešní nosič během přepravy vždy zamykejte.**

RUS

Правила безопасного использования:

- Перед первым использованием внимательно ознакомьтесь с инструкцией.
- Устанавливайте багажник, следуя исключительно этим рекомендациям.
- Храните инструкцию в автомобиле для удобного доступа.

ВНИМАНИЕ

Храните руководство по установке вместе с документами вашего автомобиля для удобного доступа.

Важно учитывать:

- Максимальная допустимая нагрузка — 94 кг (207 фунтов). Не превышайте этот лимит.
- Ознакомьтесь с приложением к инструкции и руководством по эксплуатации автомобиля, чтобы правильно установить багажник и проверить допустимую нагрузку.

Безопасная и надежная перевозка груза:

- Закрепите груз так, чтобы он не мог сместиться или повредиться. Следите за его устойчивостью в движении.
- Распределите вес равномерно, удерживая центр тяжести как можно ниже.
- Маленький, но тяжелый груз размещайте у края перекладины, а не по центру.
- Следите, чтобы груз не выступал за контуры автомобиля, чтобы не создавать опасности для движения на дороге.

Перед поездкой:

- Проверьте надежность крепежных элементов и правильность фиксации груза.
- Сделайте короткую остановку после начала движения, чтобы убедиться в прочности винтовых соединений и крепления ног.

Дополнительные рекомендации:

- Чтобы избежать потускнения краски, очищайте крышу перед установкой багажника

- Максимальная рекомендуемая скорость с грузом — 130 км/ч (100 миль/ч).
- При возникновении вопросов обращайтесь к местному дилеру.

и регулярно снимайте его для очистки точек опоры.

- Учитывайте возможное изменение управляемости автомобиля при боковом ветре, на поворотах и при торможении, особенно при полностью загруженном багажнике.
- Если багажник не используется, снимите его, чтобы снизить сопротивление воздуха.
- Соблюдайте рекомендованное расстояние между передним и задним багажником — не менее 700 мм (27,5 дюйма), если производитель автомобиля не указал иное.

Совет для вашей безопасности:

ВАЖНО: Этот багажник разработан специально для вашей модели автомобиля. При смене модели автомобиля уточните у продавца, какой тип багажника подойдет для нового авто.

- Тестовые отчеты автомобильной промышленности и экспертные исследования подтверждают: перевозка предметов с большой поверхностью (досок для серфинга, лыж, транспортных боксов) увеличивает нагрузку на крышу автомобиля из-за повышенного сопротивления воздуха.
- При перевозке досок для виндсерфинга убедитесь, что ее нос направлен вниз по движению.
- Изменяются ходовые качества автомобиля, поэтому рекомендуем адаптировать скорость в соответствии с условиями движения.
- Не подвергайте автомобиль автоматической мойке при установленном багажнике.

Производитель не несет ответственности за ущерб, причиненный неправильной установкой багажника.