

EN	INSTALLATION INSTRUCTION ROOF RACK
D	EINBAUANLEITUNG DACHGEPÄCKTRÄGER
E	INSTRUCCIONES DE MONTAJE PORTAEQUIPAJES DE TECHO
F	NOTICE DE MONTAGE BARRE DE TOIT
I	ISTRUZIONI DI MONTAGGIO PORTAPACCHI DA TETTO
P	INSTRUÇÕES DE MONTAGEM BAGAGÉIRO DE TETO
NL	INBOUW-INSTRUCTIE DAKDRAGER
DK	MONTERINGSVEJLEDNING TAGBAGAGEBÆRER
N	MONTERINGSVEILEDNING TAKSTATIV
S	MONTERINGSANVISNING TAKRÄCKE
SF	ASENNUSOHJE KATTOTELINE
CZ	NÁVOD K MONTÁŽI STŘEŠNÍ NOSIČ
H	BESZERELÉSI UTASÍTÁS TETŐCSOMAGTARTÓ
PL	INSTRUKCJA INSTALOWANIA BAGAŻNIK DACHOWY
GR	Τοποθέτηση ΡΑΓΕΣ ΟΡΟΦΗΣ
RUS	ИНСТРУКЦИЯ ПО МОНТАЖУ БАГАЖНИК НА КРЫШЕ
TR	MONTAJ TALİMATLARI TAVAN TAŞIYICI
RO	INSTRUCȚIUNI DE MONTAJ SUPPORT PENTRU BAGAJE DE ACOPERIȘ



© Copyright Q Tech 2023
Printed Copies are uncontrolled

Expert Fitment Required
Montage durch Fachwerkstatt erforderlich
Montaje sólo por el concesionaria
Montage par spécialiste nécessaire
E' necessario montaggio in officina specializzata
Especialista em montagem requerido
Montage door vakman nodig
Montage ved professionelt værksted påkøvet
Nødvendig med montering fra fagverksted
Verkstadsmontage erfordras
Asennus tarpeen merkkikorjaamossa
Montáž ve specializované dílně nutná
A szereléshez szakműhely kell
Konieczny montaz przez warsztat specjalistyczny
Να τοποθετηθεί από συνεργείο
Установку следует выполнять в
специализированном сервис-центре
Montaj tamirhane tarafından yapılmalıdır.
Montajul trebuie efectuat de un atelier de
specialitate

Subject to alteration without notice
Technische Änderungen vorbehalten
Reservadas modificaciones técnicas
Sous réserve de modifications techniques
Con riserva di apportare modifiche tecniche
Reservamo-nos o direito a alterações técnicas
Technische wijzigingen voorbehouden
Med forbehold for tekniske ændringer
Tekniske forendringer forbeholdes
Med reservation för tekniska ändringar
Tekniset muutokset pidätetään
Technické zmeny vyhradeny
A változtatások technika jogát fenntartjuk
Zmiany techniczne zastrzeżone
Επιφύλασσόμεθα για αλλαγές
Производитель оставляет за собой право
вносить в конструкцию технические изменения.
Teknik değışiklik hakkı mahfuzdur.
Ne rezervăm dreptul la modificări tehnice

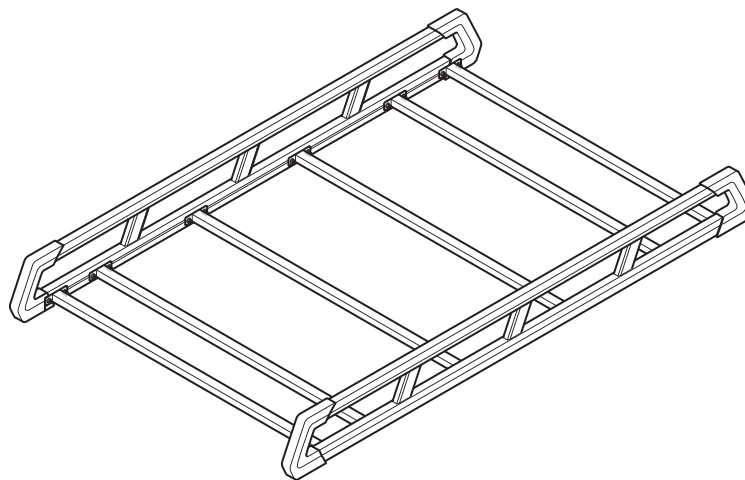

TRANSIT CUSTOM 10/2023



27/03/2024

1/25



EN

Assembly Instructions - Roof Rack

Please note: These assembly instructions should be kept and followed for every installation of the system.

1. Prepare and assemble the frame.
2. Prepare the mounting brackets.
3. Prepare the diffusers or spoiler.
4. Attach the mounting brackets to the frame.
5. Install the roof rack on the vehicle.
6. Refer to the user manual.

Safety Tips:

Refer to the manufacturer's data for the approved load capacity and total weight of the vehicle. The vehicle's approved load capacity depends on the manufacturer's specified roof load. The roof rack can support a maximum load equal to the roof load minus its own weight, up to a maximum of 100 kg. The roof rack's own weight includes the entire frame, mounting materials, and any accessories.

Warning:

After a short drive and at suitable intervals, depending on road conditions (after the first installation, approximately every 50 km, and subsequently at least every 1000 km), tighten the screw connections to the specified torque and check that the roof rack and the load are securely fastened.

Adapt your driving style to the desired driving characteristics. A more cautious driving style is always recommended when carrying a load.

Distribute the load evenly with the lowest possible center of gravity on the load surface and always secure the load against shifting.

D

Montageanleitung – Dachgepäckträger

Bitte beachten: Diese Montageanleitung sollte aufbewahrt und bei jeder Installation des Systems befolgt werden.

1. Vorbereiten und Zusammenbau des Rahmens.
2. Vorbereiten der Montagehalterungen.
3. Vorbereiten der Diffusoren oder des Spoilers.
4. Befestigen der Montagehalterungen am Rahmen.
5. Dachgepäckträger am Fahrzeug installieren.
6. Das Benutzerhandbuch konsultieren.

Sicherheitshinweise:

Konsultieren Sie die Herstellerangaben für die genehmigte Traglast und das Gesamtgewicht des Fahrzeugs. Die genehmigte Traglast des Fahrzeugs hängt von der vom Hersteller angegebenen Dachlast ab. Der Dachgepäckträger kann eine maximale Belastung tragen, die gleich der Dachlast abzüglich seines eigenen Gewichts ist, bis zu maximal 100 kg. Das Eigengewicht des Dachgepäckträgers beinhaltet den gesamten Rahmen, Montagematerial und jegliches Zubehör.

Warnung:

Nach einer kurzen Fahrt und in geeigneten Intervallen, abhängig von den Straßenbedingungen (nach der ersten Installation, ungefähr alle 50 km und danach mindestens alle 1000 km), ziehen Sie die Schraubverbindungen auf das angegebene Drehmoment an und überprüfen Sie, ob der Dachgepäckträger und die Ladung sicher befestigt sind. Passen Sie Ihren Fahrstil an die gewünschten Fahreigenschaften an. Ein vorsichtigerer Fahrstil wird immer empfohlen, wenn Sie eine Ladung transportieren. Verteilen Sie die Last gleichmäßig mit dem niedrigsten möglichen Schwerpunkt auf der Ladefläche und sichern Sie die Ladung immer gegen ein Verrutschen.

E**Instrucciones de ensamblaje - Portaequipajes de techo**

Tenga en cuenta: Estas instrucciones de ensamblaje deben guardarse y seguirse en cada instalación del sistema.

1. Prepare y ensamble el marco.
2. Prepare los soportes de montaje.
3. Prepare los difusores o el spoiler.
4. Fije los soportes de montaje al marco.
5. Instale el portaequipajes en el techo del vehículo.
6. Consulte el manual del usuario.

Consejos de seguridad:

Consulte los datos del fabricante para la capacidad de carga aprobada y el peso total del vehículo. La capacidad de carga aprobada del vehículo depende de la carga de techo especificada por el fabricante. El portaequipajes para techo puede soportar una carga máxima igual a la carga de techo menos su propio peso, con un máximo de 100 kg. El peso propio del portaequipajes incluye todo el marco, materiales de montaje y cualquier accesorio.

Advertencia:

Después de un breve viaje y en intervalos adecuados, dependiendo de las condiciones de la carretera (después de la primera instalación, aproximadamente cada 50 km y posteriormente al menos cada 1000 km), apriete las conexiones de los tornillos al par especificado y verifique que el portaequipajes y la carga estén bien sujetos. Adapte su estilo de conducción a las características de conducción deseadas. Siempre se recomienda un estilo de conducción más cauteloso al transportar carga. Distribuya la carga de manera uniforme con el centro de gravedad más bajo posible en la superficie de carga y asegure siempre la carga contra desplazamientos.

F**Instructions d'assemblage - Barres de toit**

Veillez noter : Ces instructions d'assemblage doivent être conservées et suivies pour chaque installation du système.

1. Préparez et assemblez le cadre.
2. Préparez les supports de montage.
3. Préparez les diffuseurs ou le spoiler.
4. Attachez les supports de montage au cadre.
5. Installez le porte-bagages de toit sur le véhicule.
6. Consultez le manuel de l'utilisateur.

Conseils de sécurité :

Consultez les données du fabricant pour la capacité de charge approuvée et le poids total du véhicule. La capacité de charge approuvée du véhicule dépend de la charge de toit spécifiée par le fabricant. Le porte-bagages de toit peut supporter une charge maximale égale à la charge de toit moins son propre poids, jusqu'à un maximum de 100 kg. Le poids propre du porte-bagages de toit comprend l'ensemble du cadre, des matériaux de montage et de tout accessoire.

Avertissement :

Après un court trajet et à des intervalles appropriés, en fonction des conditions de la route (après la première installation, environ tous les 50 km, et ensuite au moins tous les 1000 km), serrez les connexions vissées au couple spécifié et vérifiez que le porte-bagages de toit et la charge sont solidement fixés. Adaptez votre style de conduite aux caractéristiques de conduite souhaitées. Un style de conduite plus prudent est toujours recommandé lors du transport d'une charge. Répartissez la charge uniformément avec le centre de gravité le plus bas possible sur la surface de chargement et assurez-vous toujours que la charge est correctement fixée pour éviter tout déplacement.



Istruzioni di montaggio - Portapacchi da tetto

Si prega di notare: Queste istruzioni di montaggio devono essere conservate e seguite per ogni installazione del sistema.

1. Preparare e assemblare il telaio.
2. Preparare i supporti di montaggio.
3. Preparare i deflettori o lo spoiler.
4. Fissare i supporti di montaggio al telaio.
5. Installare il portapacchi per tetto sul veicolo.
6. Fare riferimento al manuale dell'utente.

Suggerimenti per la sicurezza:

Consultare i dati del produttore per la capacità di carico approvata e il peso totale del veicolo. La capacità di carico approvata del veicolo dipende dal carico specificato dal produttore per il tetto. Il portapacchi per tetto può supportare un carico massimo pari al carico sul tetto meno il suo peso proprio, fino a un massimo di 100 kg. Il peso proprio del portapacchi per tetto include l'intero telaio, i materiali di montaggio e gli accessori.

Avvertenza:

Dopo un breve tragitto e a intervalli adeguati, in base alle condizioni stradali (dopo la prima installazione, approssimativamente ogni 50 km e successivamente almeno ogni 1000 km), serrare le connessioni a vite alla coppia specificata e verificare che il portapacchi per tetto e il carico siano saldamente fissati. Adattare lo stile di guida alle caratteristiche di guida desiderate. È sempre consigliabile uno stile di guida più cauto quando si trasporta un carico. Distribuire uniformemente il carico con il baricentro più basso possibile sulla superficie di carico e assicurare sempre il carico per evitare spostamenti.



Instruções de Montagem - Bagageiro de Teto

Por favor, note: Estas instruções de montagem devem ser guardadas e seguidas em cada instalação do sistema.

1. Preparar e montar a estrutura.
2. Preparar os suportes de montagem.
3. Preparar os difusores ou o spoiler.
4. Fixar os suportes de montagem na estrutura.
5. Instalar o suporte de teto no veículo.
6. Consultar o manual do utilizador.

Dicas de Segurança:

Consultar os dados do fabricante para a capacidade de carga aprovada e o peso total do veículo. A capacidade de carga aprovada do veículo depende da carga especificada pelo fabricante para o teto. O suporte de teto pode suportar uma carga máxima igual à carga do teto menos o seu próprio peso, até um máximo de 100 kg. O peso próprio do suporte de teto inclui toda a estrutura, materiais de montagem e acessórios.

Aviso:

Após um curto trajeto e em intervalos adequados, dependendo das condições da estrada (após a primeira instalação, aproximadamente a cada 50 km, e subsequentemente pelo menos a cada 1000 km), apertar as conexões de parafuso no torque especificado e verificar se o suporte de teto e a carga estão firmemente fixados. Adapte o seu estilo de condução às características de condução desejadas. Sempre é recomendado um estilo de condução mais cauteloso ao transportar uma carga. Distribua a carga de forma uniforme com o centro de gravidade mais baixo possível na superfície de carga e sempre assegure a carga contra deslocamentos.



Montage instructie - Dakdrager

Note: Deze montage moet worden bewaard en bij elke montage van het systeem worden opgevolgd.

1. Het voorbereiden en assembleren van het frame.
2. Het voorbereiden van de montagesteunen.
3. Het voorbereiden van de diffusers of spoiler.
4. Het monteren van de montagesteunen op het frame.
5. Het monteren van het imperiaal op het voertuig.
6. Het raadplegen van de gebruikershandleiding.

Veiligheidstips:

Neem het toegestane draagvermogen en het toegestane totaalgewicht van de auto volgens de gegevens van de fabrikant in acht. Het toegestane draagvermogen voor het voertuig is afhankelijk van de door de fabrikant aangegeven dakbelasting. Het imperiaal mag maximaal de dakbelasting minus het eigen gewicht dragen tot een maximum van 100 kg. Het eigen gewicht van het imperiaal bestaat uit het gehele frame inclusief montage materiaal en eventuele accessoires.

Waarschuwing:

Na een korte gereden afstand en daarna met geschikte tussenpozen, afhankelijk van de toestand van het wegdek (na elke montage de eerste keer na ca. 50 km en daarna uiterlijk elke 1000 km) moeten de schroefverbindingen met het voorgeschreven aanhaalmoment aangedraaid worden en moet gecontroleerd worden of de imperiaal en de lading goed vastzitten en goed bevestigd zijn.

Pas uw rijstijl aan de gewenste rijeigenschappen aan. Een extra conservatieve rijstijl is altijd aan te raden wanneer er lading wordt vervoerd.

Verdeel de lading gelijkmatig met een zo laag mogelijk zwaartepunt over de laadvlak en beveilig de lading altijd tegen verschuiven.



Monteringsvejledning - Tagbagagebærer

Bemærk: Disse monteringsinstruktioner skal opbevares og følges ved hver installation af systemet.

1. Forbered og samle rammen.
2. Forbered monteringsbeslagene.
3. Forbered diffusorerne eller spoileret.
4. Fastgør monteringsbeslagene til rammen.
5. Monter tagbøjlerne på køretøjet.
6. Konsulter brugervejledningen.

Sikkerhedstips:

Tjek fabrikantens data for godkendt lasteevne og totalvægt for køretøjet. Køretøjets godkendte lasteevne afhænger af fabrikantens specificerede tagbelastning. Tagbøjlerne kan bære en maksimal belastning svarende til tagbelastningen minus deres egen vægt, op til maksimalt 100 kg. Tagbøjlenes egen vægt inkluderer hele rammen, monteringsmaterialer og eventuelt tilbehør.

Advarsel:

Efter en kort køretur og med passende intervaller, afhængigt af vejforholdene (efter første installation, ca. hver 50 km, og derefter mindst hver 1000 km), skal skrueforbindelserne strammes til det specificerede moment, og det skal kontrolleres, om tagbøjlerne og belastningen er forsvarligt fastgjort.

Tilpas din kørestil til de ønskede køreegenskaber. En mere forsigtig kørestil anbefales altid, når der transporteres en belastning.

Fordel belastningen jævnt med det lavest mulige tyngdepunkt på belastningsfladen og sørg altid for at sikre belastningen mod at skride.

N

Monteringsanvisninger - Takstativ

Merk: Disse monteringsanvisningene skal oppbevares og følges for hver installasjon av systemet.

1. Forbered og monter rammen.
2. Forbered monteringsbrakettene.
3. Forbered diffusorer eller spoiler.
4. Fest monteringsbrakettene til rammen.
5. Monter takstativet på kjøretøyet.
6. Se i brukermanualen.

Sikkerhetstips:

Se i fabrikantens data for godkjent lastekapasitet og totalvekten på kjøretøyet. Kjøretøyets godkjente lastekapasitet avhenger av produsentens spesifiserte taklast. Takstativet kan støtte en maksimal belastning lik taklasten minus egenvekten, opptil maksimalt 100 kg. Takstativets egenvekt inkluderer hele rammen, monteringsmaterialer og eventuelt tilbehør.

Advarsel:

Etter en kort kjøretur og med passende intervaller, avhengig av veiforholdene (etter første installasjon, omtrent hver 50 km, og deretter minst hver 1000 km), stram skrueforbindelsene til angitt dreiemoment og kontroller at takstativet og lasten er sikret forsvarlig.

Tilpass kjørestilen din til ønskede kjøreegenskaper. En mer forsiktig kjørestil anbefales alltid når du har en last. Fordel lasten jevnt med lavest mulig tyngdepunkt på lastoverflaten og sørg alltid for å sikre lasten mot bevegelse.

S

Monteringsanvisningar - Takräcke

Observera: Dessa monteringsanvisningar ska bevaras och följas vid varje installation av systemet.

1. Förbered och montera ramen.
2. Förbered monteringsbeslagen.
3. Förbered diffusorer eller spoiler.
4. Fäst monteringsbeslagen på ramen.
5. Installera takräcket på fordonet.
6. Konsultera användarhandboken.

Säkerhetstips:

Se till tillverkarens data för godkänd lastkapacitet och totalvikt för fordonet. Fordonets godkända lastkapacitet beror på tillverkarens specificerade takbelastning. Takräcket kan bära en maximal belastning som motsvarar takbelastningen minus dess egen vikt, upp till högst 100 kg. Takräckets egen vikt inkluderar hela ramen, monteringsmaterial och eventuella tillbehör.

Varning:

Etter en kort körning och med lämpliga intervall, beroende på väg- och väderförhållanden (etter första installationen, ungefär var 50 km, och därefter minst var 1000 km), dra åt skruvanslutningarna till specificerat vridmoment och kontrollera att takräcket och lasten är säkert fastsatta.

Anpassa din körstil till önskade köreegenskaper. En mer försiktig körstil rekommenderas alltid när du transporter en last. Fördela lasten jämnt med så lågt tyngdpunkt som möjligt på lastytan och säkra alltid lasten mot förflyttning.



Koostamisjuhised - Kattoteline

Palun pange tähele: Need koostamisjuhised tuleks säilitada ja järgida igal süsteemi paigaldusel.

1. Valmistage ette ja koostage raam.
2. Valmistage paigaldusklambrid ette.
3. Valmistage ette hajutid või spoiler.
4. Kinnitage paigaldusklambrid raamile.
5. Paigaldage katuseraam sõidukile.
6. Vaadake kasutusjuhendit.

Turvanõuanded:

Vaadake tootja andmeid sõiduki lubatud koormuse mahtude ja kogukaalu kohta. Sõiduki lubatud koormusmaht sõltub tootja määratud katusekoormusest. Katuseraam võib toetada maksimaalset koormust, mis vastab katuse koormusele miinus selle oma kaalule, kuni maksimaalselt 100 kg. Katuseraami oma kaal sisaldab kogu raami, paigaldusmaterjale ja lisaseadmeid.

Hoiatus:

Pärast lühikest sõitu ja sobivates vahemaades, sõltuvalt teede seisukorrast (pärast esimest paigaldust, umbes iga 50 km järel ja seejärel vähemalt iga 1000 km tagant) pingutage kruviühendused määratud pöördemomendiga ja kontrollige, et katuseraam ja koorem oleksid kindlalt kinnitatud.

Kohandage oma sõidustiil soovitud sõiduomadustele. Koormust kandes soovitatakse alati ettevaatlikumat sõidustiili.

Jagage koormust ühtlaselt võimalikult madalale raskuskeskmele koormuspinnal ja kinnitage koorem alati liikumise vastu.



Montážní návod - Střešní nosič

Prosím poznamenejte: Tyto montážní instrukce je třeba uchovat a dodržovat při každé instalaci systému.

1. Připravit a sestavit rám.
2. Připravit montážní držáky.
3. Připravit difuzory nebo spoiler.
4. Připojte montážní držáky k rámu.
5. Nainstalujte střešní nosič na vozidlo.
6. Odkaz na uživatelskou příručku.

Bezpečnostní rady:

Podívejte se na údaje výrobce o schválené nosnosti a celkové váze vozidla. Schválená nosnost vozidla závisí na specifikované střešní zátěži výrobcem. Střešní nosič může podporovat maximální zátěž rovnající se zátěži střechy minus vlastní hmotnosti, až do maximálního limitu 100 kg. Vlastní hmotnost střešního nosiče zahrnuje celý rám, montážní materiál a veškeré příslušenství.

Varování:

Po krátké jízdě a v rozumných intervalech v závislosti na stavu silnice (po první instalaci, přibližně každých 50 km a následně alespoň každých 1000 km) utáhněte šroubové spoje na určený krouticí moment a zkontrolujte, že je střešní nosič a náklad bezpečně upevněn.

Přizpůsobte svůj jízdní styl požadovaným jízdním vlastnostem. Při přepravě nákladu je vždy doporučován opatrnější jízdní styl.

Rovnoměrně rozdělte náklad s co nejnižším těžištěm na ploše nákladu a vždy zajištěte náklad proti posunu.

H

Szerelési utasítások - Tetőcsomagtartó

Kérjük, vegye figyelembe: Ezeket a szerelési utasításokat minden rendszer telepítésénél meg kell őrizni és követni.

1. Készítse elő és szerelje össze a vázat.
2. Készítse elő a felszerelési tartókat.
3. Készítse elő a diffúzorokat vagy spoiler.
4. Rögzítse a felszerelési tartókat a vázhoz.
5. Szerelje fel a tetőcsomagtartót a járműre.
6. Tekintse meg a felhasználói kézikönyvet.

Biztonsági tanácsok:

Tekintse meg a gyártó adatait a jóváhagyott teherbírás és a jármű összsúly tekintetében. A jármű jóváhagyott teherbírása a gyártó által meghatározott tetőterhelés függvényében változik. A tetőcsomagtartó maximális teherbírását tud biztosítani, amely egyenlő a tetőterhelés saját súlyának kivonásával, maximum 100 kg-ig. A tetőcsomagtartó saját súlyába beletartozik az egész váz, a felszerelési anyagok és minden tartozék.

Figyelmeztetés:

Rövid vezetés után és alkalmas időközönként, az útviszonyoktól függően (az első telepítés után, körülbelül minden 50 km után, majd legalább minden 1000 km után) húzza meg a csavarokat a meghatározott nyomatékra, és ellenőrizze, hogy a tetőcsomagtartó és a teher biztonságosan rögzítve van.

Alakítsa át vezetési stílusát a kívánt vezetési jellemzőkhöz. Mindig ajánlott óvatosabb vezetési stílus, amikor terhelést szállít.

Ossza el egyenletesen a terhelést a lehető legalacsonyabb tömegközépponttal a teher felületén, és mindig rögzítse a terhelést az elmozdulás ellen.

PL

Instrukcja montażu - Bagażnik dachowy

Prosimy zwrócić uwagę: Te instrukcje montażu należy zachować i przestrzegać podczas każdej instalacji systemu.

1. Przygotuj i zmontuj ramę.
2. Przygotuj uchwyty montażowe.
3. Przygotuj dyfuzory lub spojler.
4. Przymocuj uchwyty montażowe do ramy.
5. Zamontuj bagażnik dachowy na pojeździe.
6. Skonsultuj się z instrukcją obsługi.

Porady dotyczące bezpieczeństwa:

Sprawdź dane producenta w zakresie dopuszczalnej pojemności ładunkowej i całkowitej masy pojazdu. Dopuszczalna pojemność ładunkowa pojazdu zależy od określonego przez producenta obciążenia dachu. Bagażnik dachowy może podtrzymać maksymalny ładunek równy obciążeniu dachu pomniejszonemu o jego własną wagę, do maksymalnie 100 kg. Waga własna bagażnika dachowego obejmuje całą ramę, materiały montażowe i wszelkie akcesoria.

Ostrzeżenie:

Po krótkiej jeździe i w odpowiednich odstępach czasu, zależnie od warunków na drodze (po pierwszym montażu, w przybliżeniu co 50 km, a następnie co najmniej co 1000 km), dokręć połączenia śrubowe do określonego momentu dokręcania i sprawdź, czy bagażnik dachowy i ładunek są bezpiecznie zamocowane. Dostosuj swój styl jazdy do pożądanych cech jazdy. Zawsze zaleca się ostrożniejszy styl jazdy, gdy przewozi się ładunek. Równomiernie rozłóż ładunek z możliwie najniższym środkiem ciężkości na powierzchni ładunku i zawsze zabezpiecz ładunek przed przesuwaniem się.



Οδηγίες Συναρμολόγησης - Ράγες οροφής

Παρακαλούμε σημειώστε: Αυτές οι οδηγίες συναρμολόγησης πρέπει να διατηρηθούν και να ακολουθηθούν για κάθε εγκατάσταση του συστήματος.

1. Προετοιμάστε και συναρμολογήστε το πλαίσιο.
2. Προετοιμάστε τις βάσεις τοποθέτησης.
3. Προετοιμάστε τους διαχυτές ή το spoiler.
4. Στερνώστε τις βάσεις τοποθέτησης στο πλαίσιο.
5. Τοποθετήστε τη στέγη αυτοκινήτου στο όχημα.
6. Ανατρέξτε στο εγχειρίδιο χρήσης.

Συμβουλές ασφαλείας:

Ανατρέξτε στα δεδομένα του κατασκευαστή για την εγκεκριμένη χωρητικότητα φορτίου και το συνολικό βάρος του οχήματος. Η εγκεκριμένη χωρητικότητα φορτίου του οχήματος εξαρτάται από το καθορισμένο από τον κατασκευαστή φορτίο της οροφής. Η στέγη αυτοκινήτου μπορεί να υποστηρίξει μέγιστο φορτίο ίσο με το φορτίο της οροφής μείον το δικό της βάρος, έως ένα μέγιστο βάρος 100 κιλών. Το δικό της βάρος περιλαμβάνει ολόκληρο το πλαίσιο, τα υλικά τοποθέτησης και οποιαδήποτε αξεσουάρ.

Προειδοποίηση:

Μετά από μια σύντομη οδήγηση και σε κατάλληλα χρονικά διαστήματα, ανάλογα με τις οδικές συνθήκες (μετά την πρώτη εγκατάσταση, περίπου κάθε 50 χιλιόμετρα και στη συνέχεια τουλάχιστον κάθε 1000 χιλιόμετρα), σφίξτε τις συνδέσεις βιδών στην καθορισμένη ροπή και ελέγξτε αν η στέγη αυτοκινήτου και το φορτίο είναι καλά στερεωμένα. Προσαρμόστε το στιλ οδήγησής σας στα επιθυμητά χαρακτηριστικά οδήγησης. Πάντα συνιστάται πιο προσεκτικό στιλ οδήγησης όταν μεταφέρετε φορτίο. Κατανεί



Инструкция по сборке - Багажник на крыше

Обратите внимание: Эти инструкции по сборке следует сохранить и выполнять при каждой установке системы.

1. Подготовьте и соберите раму.
2. Подготовьте крепежные кронштейны.
3. Подготовьте диффузоры или спойлер.
4. Прикрепите крепежные кронштейны к раме.
5. Установите крышу для багажа на автомобиль.
6. Обратитесь к руководству пользователя.

Советы по безопасности:

Обратитесь к данным производителя для утвержденной грузоподъемности и общего веса автомобиля. Утвержденная грузоподъемность автомобиля зависит от указанной производителем нагрузки на крышу. Крыша для багажа может выдерживать максимальную нагрузку, равную нагрузке на крышу минус ее собственный вес, до максимума в 100 кг. Собственный вес крыши для багажа включает в себя всю раму, монтажные материалы и любые аксессуары.

Предупреждение:

После короткой поездки и с подходящими интервалами, в зависимости от дорожных условий (после первой установки, приблизительно каждые 50 км и затем не реже чем каждые 1000 км), затяните винтовые соединения с указанным крутящим моментом и проверьте, что крыша для багажа и груз надежно закреплены. Приспособьте свой стиль вождения к желаемым характеристикам вождения. Всегда рекомендуется более осторожный стиль вождения при перевозке груза. Равномерно распределяйте нагрузку с наименьшим центром тяжести на поверхности груза и всегда надежно закрепляйте груз, чтобы избежать его смещения.

TR

Montaj Talimatları - Tavan taşıyıcı

Lütfen dikkat: Bu montaj talimatları, sistemin her kurulumu için saklanmalı ve takip edilmelidir.

1. Çerçeveyi hazırlayın ve monte edin.
2. Montaj konsollarını hazırlayın.
3. Difüzörleri veya spoyleri hazırlayın.
4. Montaj konsollarını çerçeveye bağlayın.
5. Tavan rafını araca takın.
6. Kullanıcı kılavuzuna başvurun.

Güvenlik İpuçları:

Araç üzerinde onaylanmış yük kapasitesi ve toplam ağırlık için üreticinin verilerine başvurun. Araç üzerindeki onaylanmış yük kapasitesi, üretici tarafından belirtilen tavan yüküne bağlıdır. Tavan rafı, kendi ağırlığının düşülerek maksimum 100 kg'ye kadar olan tavan yükünü destekleyebilir. Tavan rafının kendi ağırlığı, tüm çerçeveyi, montaj malzemelerini ve tüm aksesuarları içerir.

Uyarı:

Kısa bir sürüşten sonra ve uygun aralıklarla, yol koşullarına bağlı olarak (ilk montaj sonrası, yaklaşık her 50 km'de ve ardından en az her 1000 km'de bir), vidalı bağlantıları belirtilen torka sıkın ve tavan rafı ile yükün güvenli bir şekilde sabitlendiğini kontrol edin. Sürüş tarzınızı istenen sürüş özelliklerine uyarlayın. Bir yük taşıırken her zaman daha dikkatli bir sürüş tarzı önerilir.

Yükü yük yüzeyinde mümkün olan en düşük ağırlık merkezi ile eşit şekilde dağıtın ve yükü daima kaymadan sabitleyin.

RO

Instrucțiuni de Asamblare - Suport pentru bagaje de acoperiș

Vă rugăm să rețineți: Aceste instrucțiuni de asamblare trebuie păstrate și urmate pentru fiecare instalare a sistemului.

1. Pregătiți și asamblați cadrul.
2. Pregătiți suporturile de montare.
3. Pregătiți difuzoarele sau spoilerul.
4. Fixați suporturile de montare pe cadrul.
5. Instalați bara de acoperiș pe vehicul.
6. Consultați manualul utilizatorului.

Sfaturi de Siguranță:

Consultați datele producătorului pentru capacitatea de încărcare aprobată și greutatea totală a vehiculului. Capacitatea de încărcare aprobată a vehiculului depinde de încărcarea specificată de producător pe acoperiș. Bara de acoperiș poate suporta o încărcătură maximă egală cu încărcarea acoperișului minus propria greutate, până la un maxim de 100 kg. Greutatea proprie a barei de acoperiș include întregul cadru, materialele de montare și orice accesorii.

Avertisment:

După o scurtă deplasare și la intervale corespunzătoare, în funcție de condițiile drumului (după prima instalare, aproximativ la fiecare 50 km, și ulterior cel puțin la fiecare 1000 km), strângeți conexiunile cu șuruburile la momentul specificat și verificați că bara de acoperiș și încărcătura sunt bine fixate.

Adaptați stilul de conducere la caracteristicile de conducere dorite. Este întotdeauna recomandat un stil de conducere mai precaut atunci când transportați o încărcătură.

Distribuiți încărcătura uniform cu centrul de greutate cât mai jos posibil pe suprafața de încărcare și asigurați întotdeauna încărcătura împotriva deplasării.

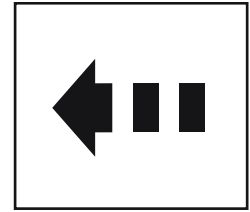
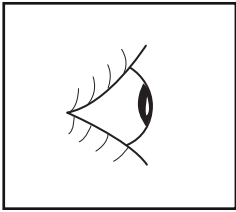

- (EN) See View
- (D) Siehe Ansicht
- (E) Consulte la visualización
- (F) Voir vue
- (I) Vedere figura
- (P) Ver a ilustração
- (NL) Zie afbeelding
- (DK) Se
- (N) Se bilde
- (S) Se "Visa"
- (SF) Katso näkymä
- (CZ) Kontrola pohledem
- (H) Lásd az ábrát
- (PL) Patrz Rzut
- (GR) Δείτε την εικόνα
- (RUS) Смотрите иллюстрацию
- (TR) Görünüme Bakın
- (RO) Consultați ilustrația

- (EN) Caution Symbol
- (D) Symbol "Vorsicht"
- (E) Símbolo de precaución
- (F) Symbole Attention
- (I) Simbolo di attenzione
- (P) Símbolo de Cuidado
- (NL) Symbol "waarschuwing"
- (DK) Symbol - Giv agt
- (N) Varselssymbol
- (S) Varningssymbol
- (SF) Varoitussymboli
- (CZ) Symbol výstrahy
- (H) Vigyázat szimbólum
- (PL) Ostrożnie
- (GR) Σύμβολο «Προσοχή»
- (RUS) Знак «Внимание!»
- (TR) Dikkat Sembolü
- (RO) Simbol de atenționare

- (EN) Clean with Sponge and Water
- (D) Mit Schwamm und Wasser reinigen
- (E) Limpie con esponja y agua
- (F) Nettoyer à l'éponge et à l'eau
- (I) Pulire con spugna e acqua
- (P) Limpar com esponja e água
- (NL) Reinig met spons en water
- (DK) Rengør med svamp og vand
- (N) Rengjør med svamp og vann
- (S) Rengör med svamp och vatten
- (SF) Puhdista pesusienellä ja vedellä
- (CZ) Vyčistit houbou a vodou
- (H) Tisztítsa meg szivaccsal és vízzel
- (PL) Umyj za pomocą gąbki z wodą
- (GR) Καθαρίζετε με σφουγγάρι και νερό
- (RUS) Вымыть водой и губкой
- (TR) Sünger ve Su ile Temizleyin
- (RO) A se curăța cu burete și apă

- (EN) Motion Arrow
- (D) Pfeil Bewegung
- (E) Flecha de movimiento
- (F) Flèche de déplacement
- (I) Freccia indicante movimento
- (P) Seta de movimento
- (NL) Pijl "beweging"
- (DK) Retningspil
- (N) Bevegelsespil
- (S) Rörelsepil
- (SF) Liikkeen nuoli
- (CZ) Šipka označující pohyb
- (H) Mozgás irányát jelző nyíl
- (PL) Strzałka wskazująca kierunek ruchu
- (GR) Βέλος που υποδεικνύει κίνηση
- (RUS) Стрелка направления движения
- (TR) Hareket Oku
- (RO) Săgeată ce indică mișcarea

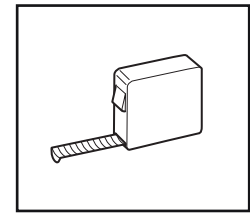
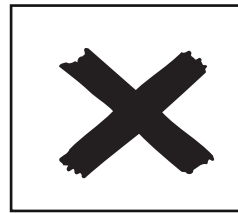
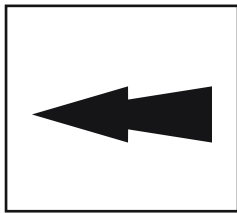

- (EN) Item Arrow
- (D) Pfeil "Komponente"
- (E) Flecha del artículo
- (F) Flèche d'élément
- (I) Freccia indicante oggetto
- (P) Seta indicadora de item
- (NL) Pijl "onderwerp"
- (DK) Pil – Punkt
- (N) Delpil
- (S) Komponentpil
- (SF) Kohteen nuoli
- (CZ) Šipka označující položku
- (H) Tételt jelző nyíl
- (PL) Strzałka wskazująca element
- (GR) Βέλος που υποδεικνύει ένα στοιχείο
- (RUS) Стрелка на пункт
- (TR) Parça Oku
- (RO) Săgeată ce indică articolul



- (EN) Correct Symbol
- (D) Korrektes Symbol
- (E) Símbolo correcto
- (F) Symbole Correct
- (I) Simbolo di corretto
- (P) Símbolo de Correto
- (NL) Symbol "in orde"
- (DK) Symbol - Korrekt
- (N) Korrekt symbol
- (S) Symbol för "rätt"
- (SF) Oikein-symboli
- (CZ) Správně
- (H) Helyes szimbólum
- (PL) Prawidłowo
- (GR) Σύμβολο «Σωστό»
- (RUS) Знак «Правильно»
- (TR) Doğru Sembol
- (RO) Simbol de operațiune corectă

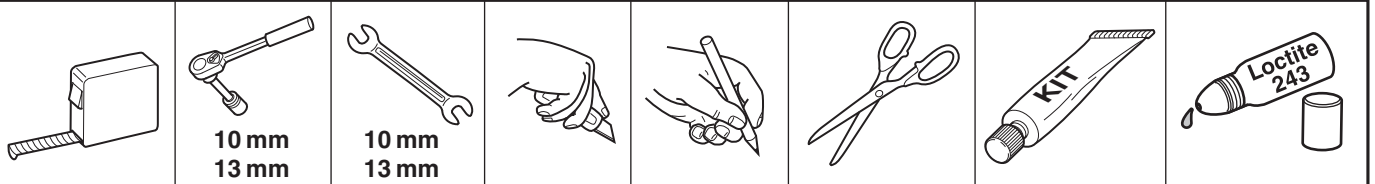

- (EN) Incorrect Symbol
- (D) Inkorrektes Symbol
- (E) Símbolo incorrecto
- (F) Symbole Incorrect
- (I) Simbolo di errato
- (P) Símbolo de Incoreto
- (NL) Symbol "niet in orde"
- (DK) Symbol - Forkert
- (N) Feil symbol
- (S) Symbol för "fel"
- (SF) Väärin-symboli
- (CZ) Nesprávně
- (H) Helytelen szimbólum
- (PL) Nieprawidłowo
- (GR) Σύμβολο «Λάθος»
- (RUS) Знак «Неправильно»
- (TR) Yanlış Sembol
- (RO) Simbol de operațiune incorectă

- (EN) Use Tape Measure
- (D) Maßband verwenden
- (E) Utilice una cinta métrica
- (F) Utiliser un mètre-ruban
- (I) Utilizzare il metro a nastro
- (P) Utilizar fita métrica
- (NL) Gebruik rolmaat
- (DK) Brug målebånd
- (N) Bruk målebånd
- (S) Använd måttband
- (SF) Käytä mittanauhaa
- (CZ) Použít měřicí pásmo
- (H) Használjon mérőszalagot
- (PL) Użyj taśmy mierniczej
- (GR) Χρησιμοποιήστε μετροταινία
- (RUS) Использовать рулетку
- (TR) Şerit Metre Kullanın
- (RO) Utilizați ruleta



Finis

 L1
 32 kg / 70 lbs
 118 kg / 260 lbs

 L2
 35 kg / 77 lbs
 115 kg / 253 lbs

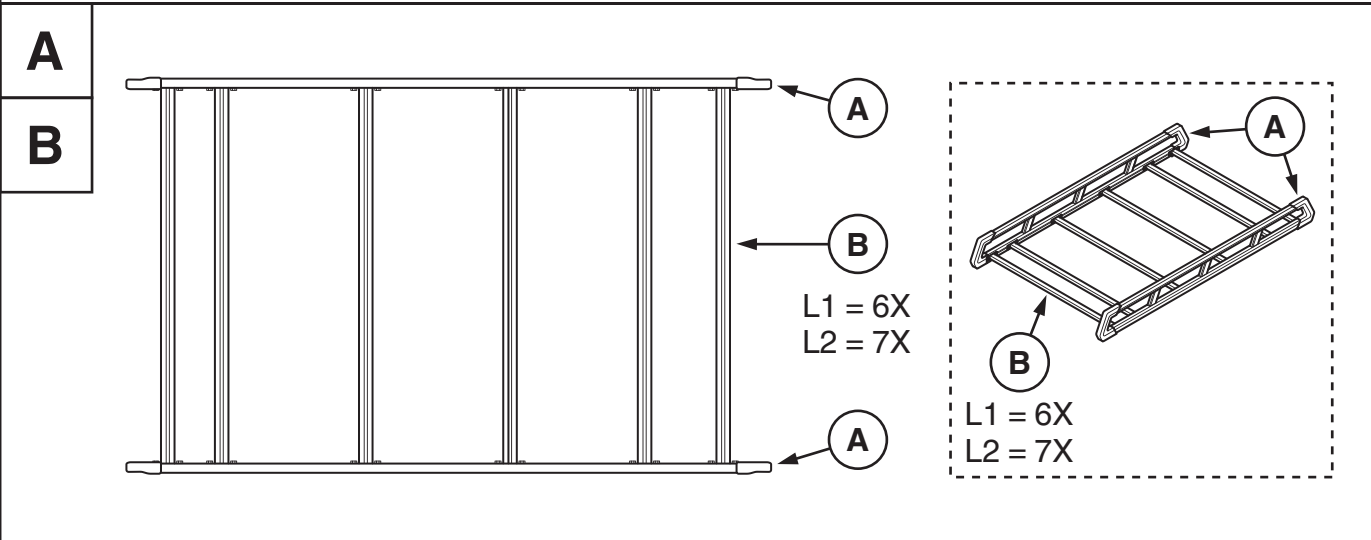

C



M8 L1 = 28X L2 = 32X

D

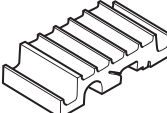

4X

E

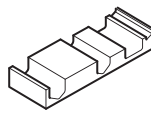

4X

F

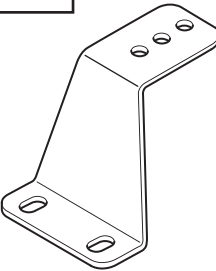

LC 02 035 = 4X

G

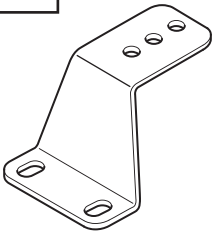

LC 02 036 = 2X

H

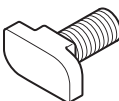

LC 02 019 M8 = 14X

J



M8 = 14X

K

500 mm

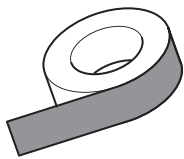

1X

M

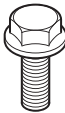

M8 x 20 = 12X

N

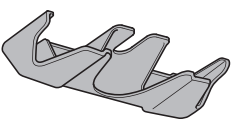

2X

R



1X

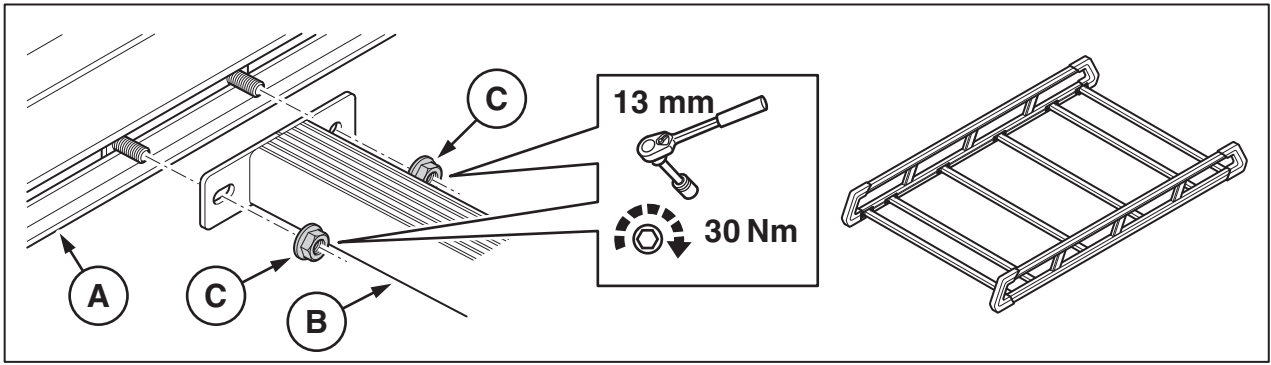

**L1H1
Doors Frame**

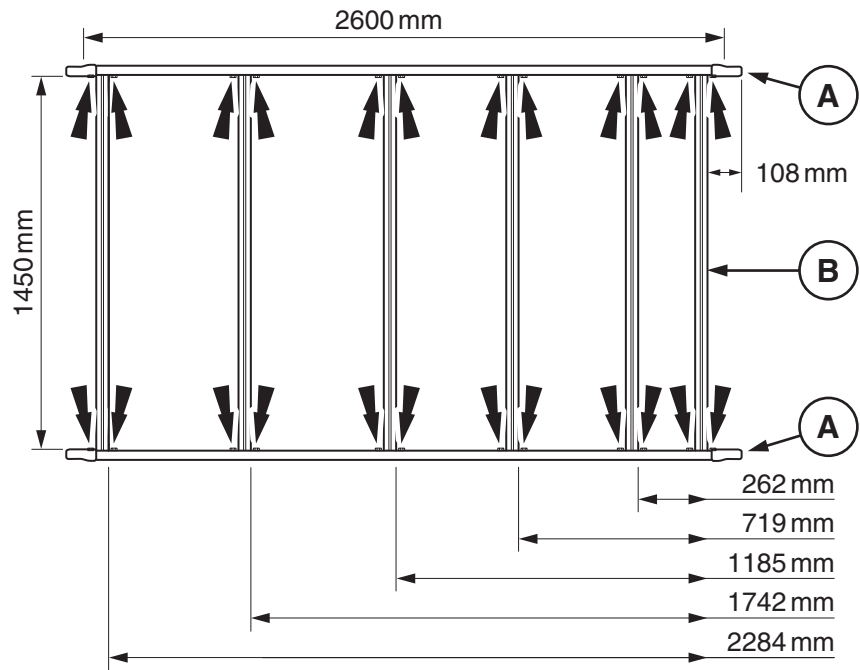

**L2H1
Doors Frame**

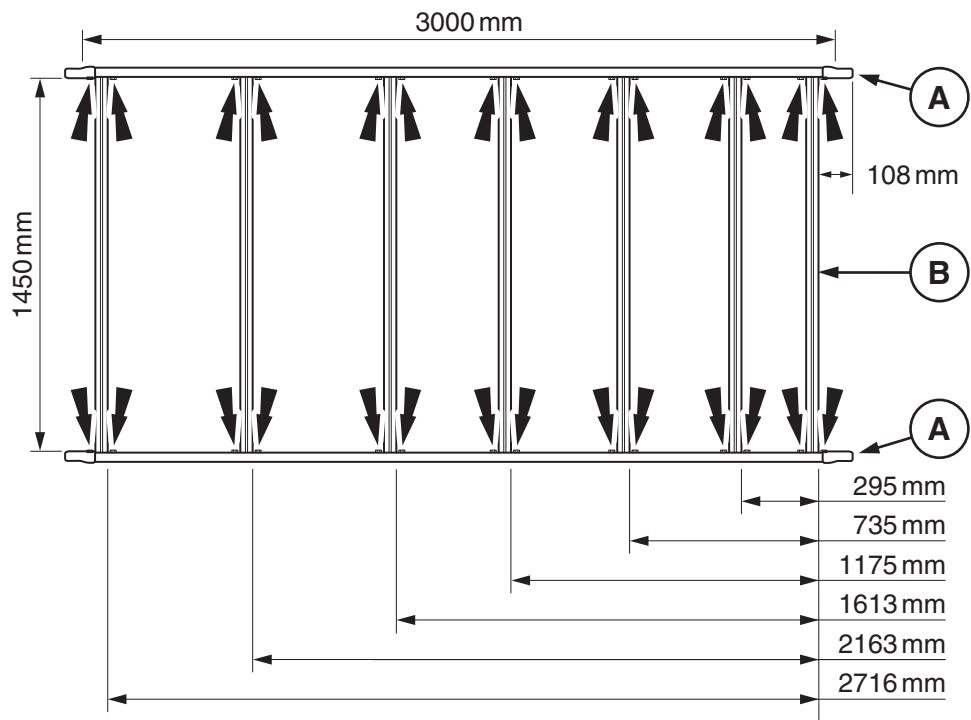

1

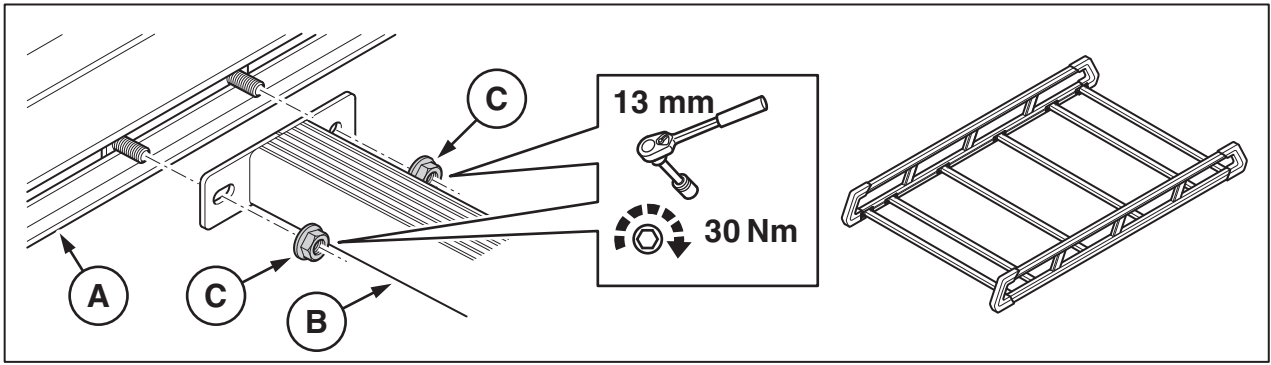

**L1H1
Tailgate**

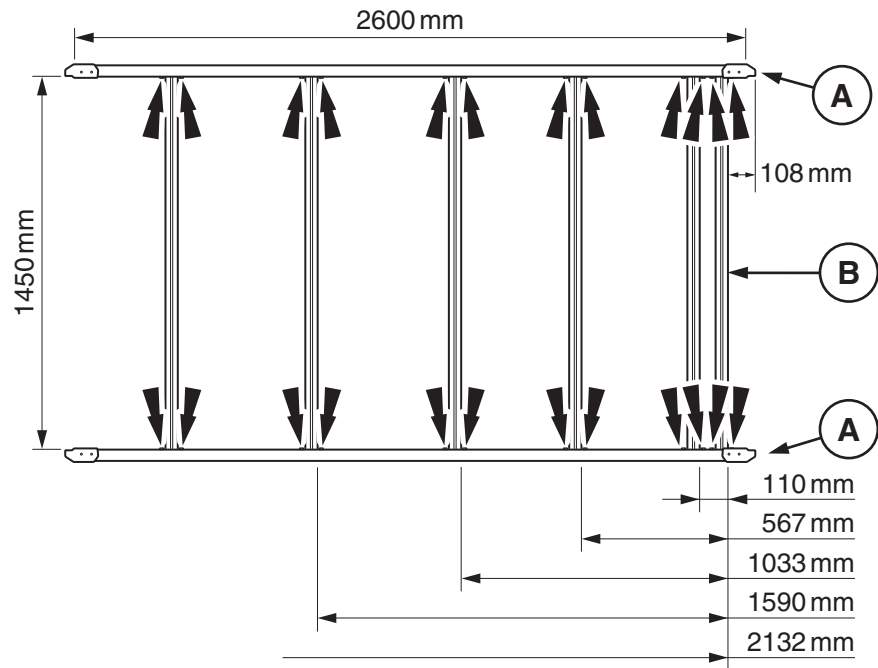

**L2H1
Tailgate**

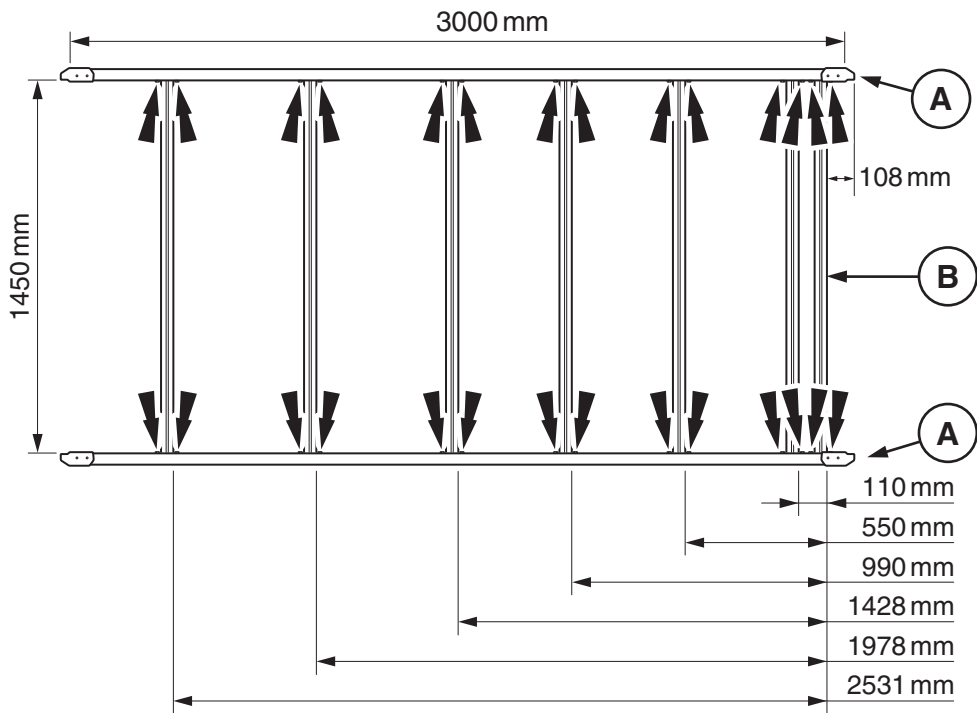

2

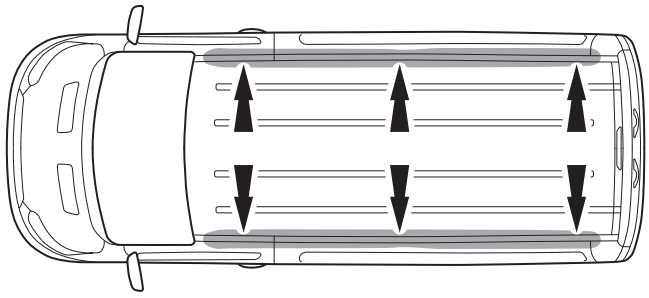

3

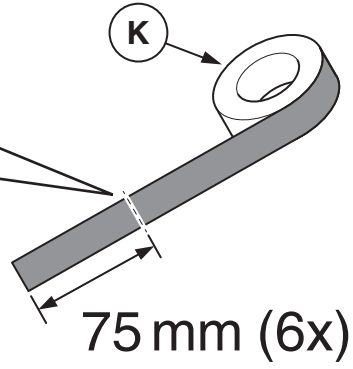
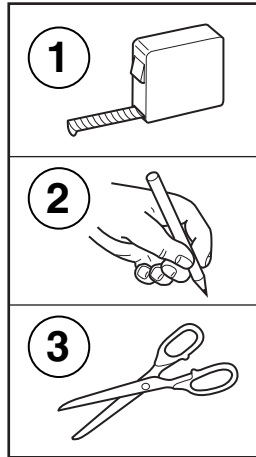

4

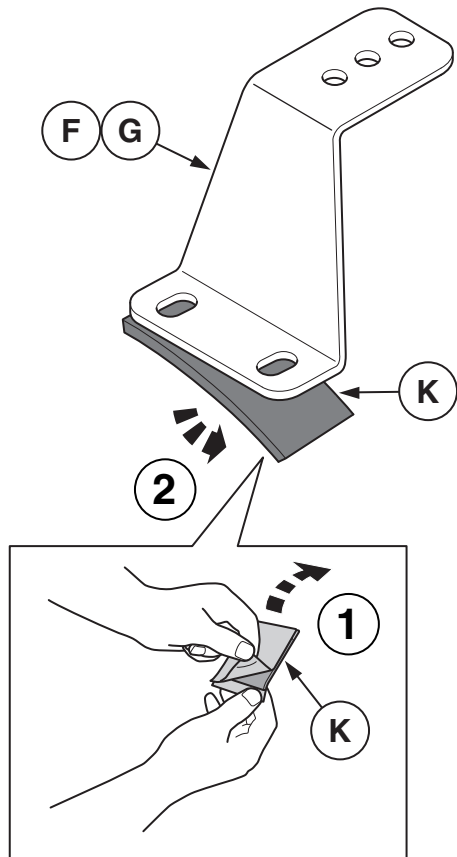
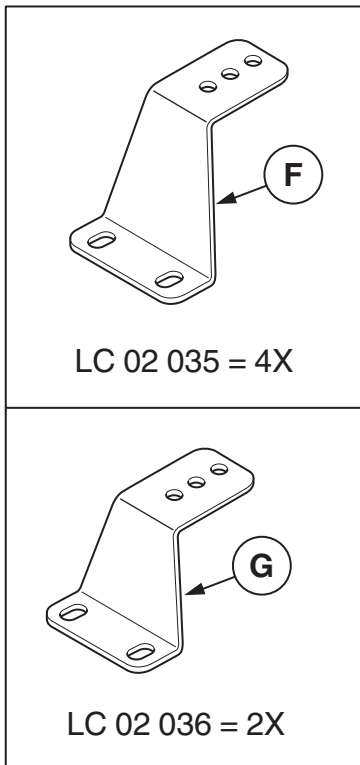

5

6

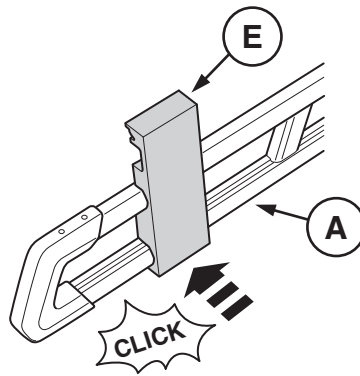

L1H1 - Doors - Supports

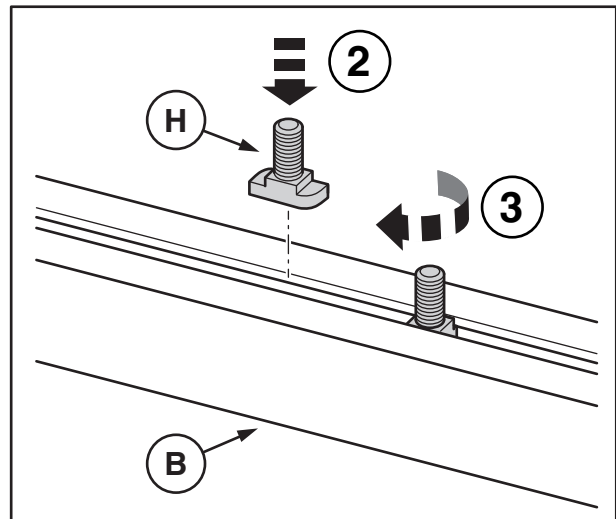
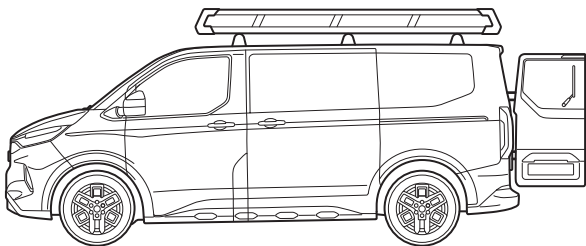
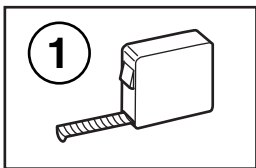
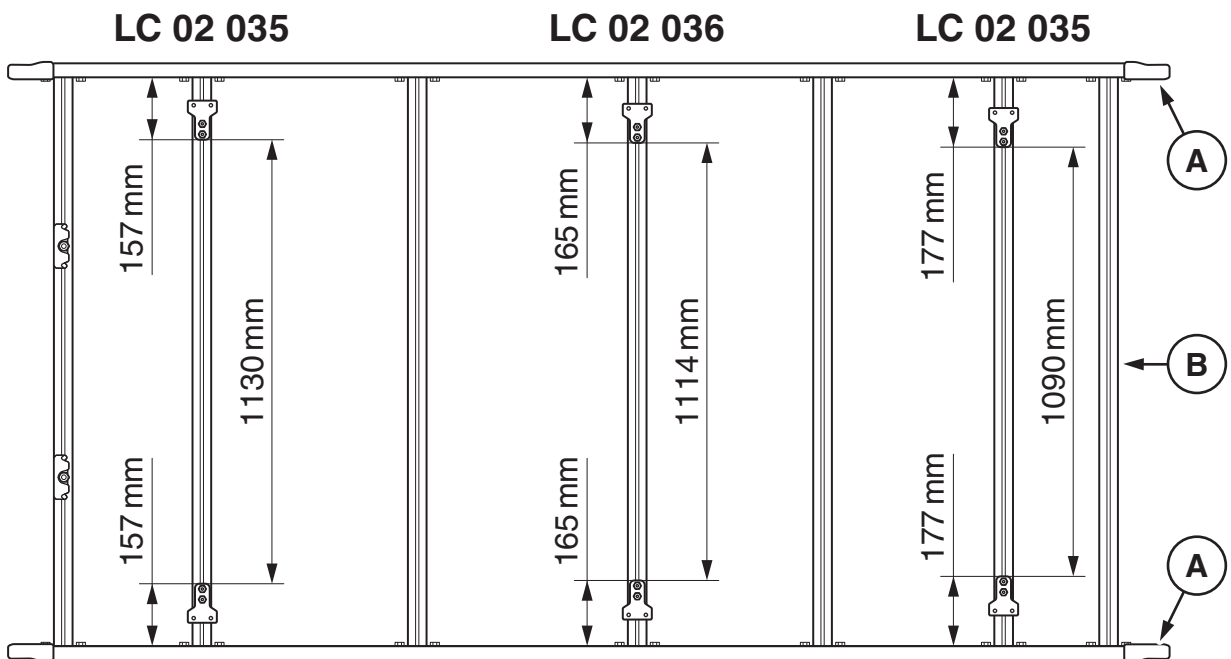

7

L2H1 - Doors - Supports

LC 02 035

LC 02 036

LC 02 035

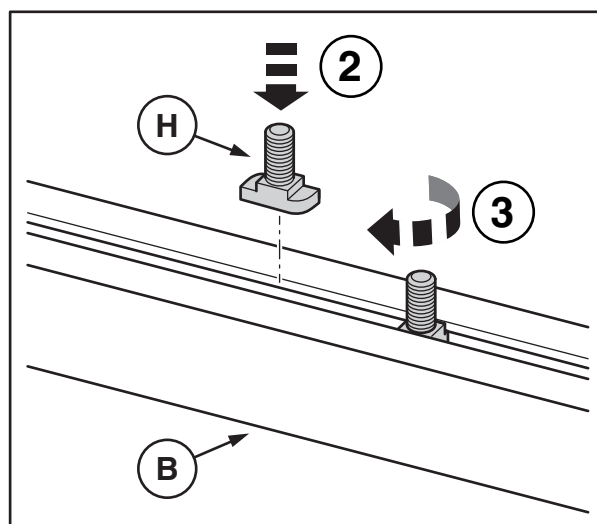
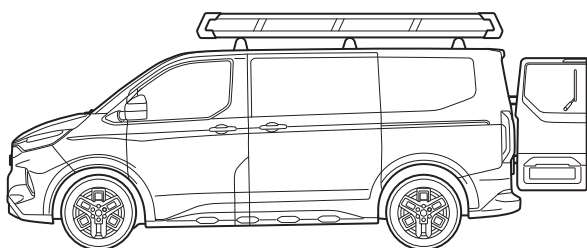
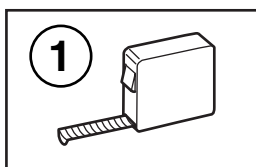
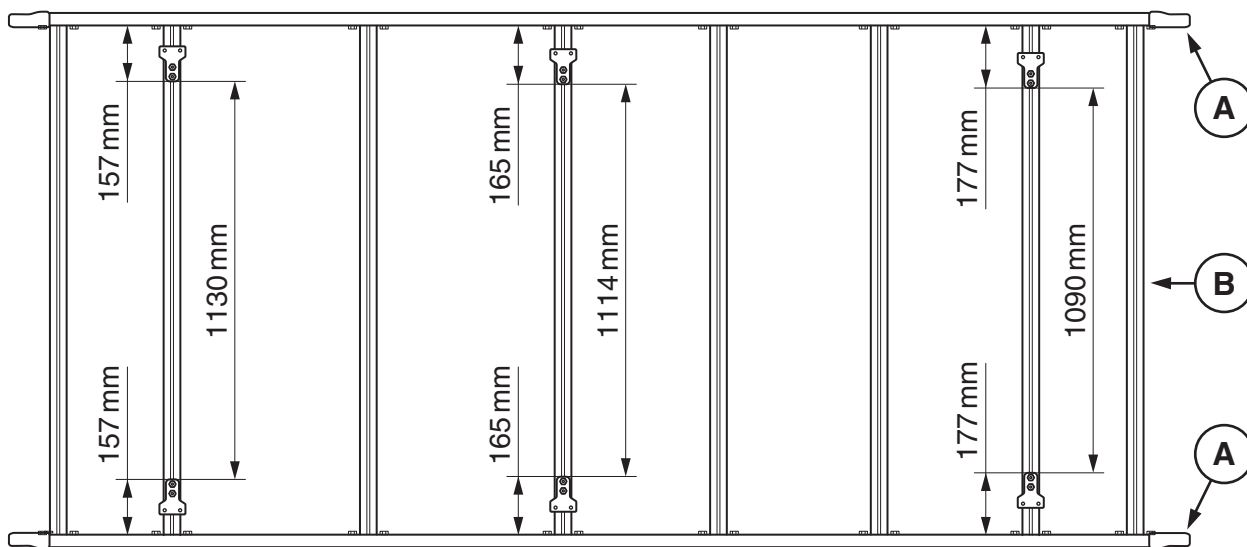

L1H1 - Tailgate

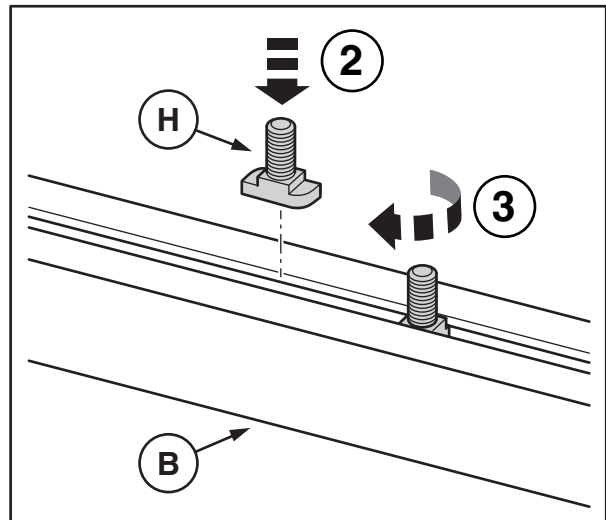
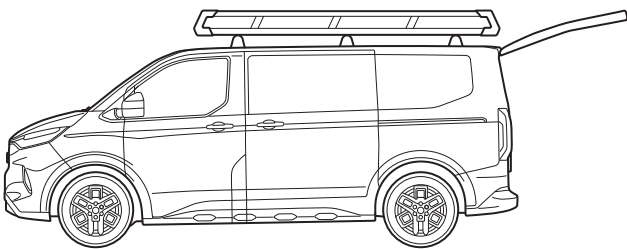
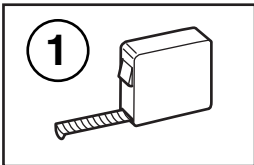
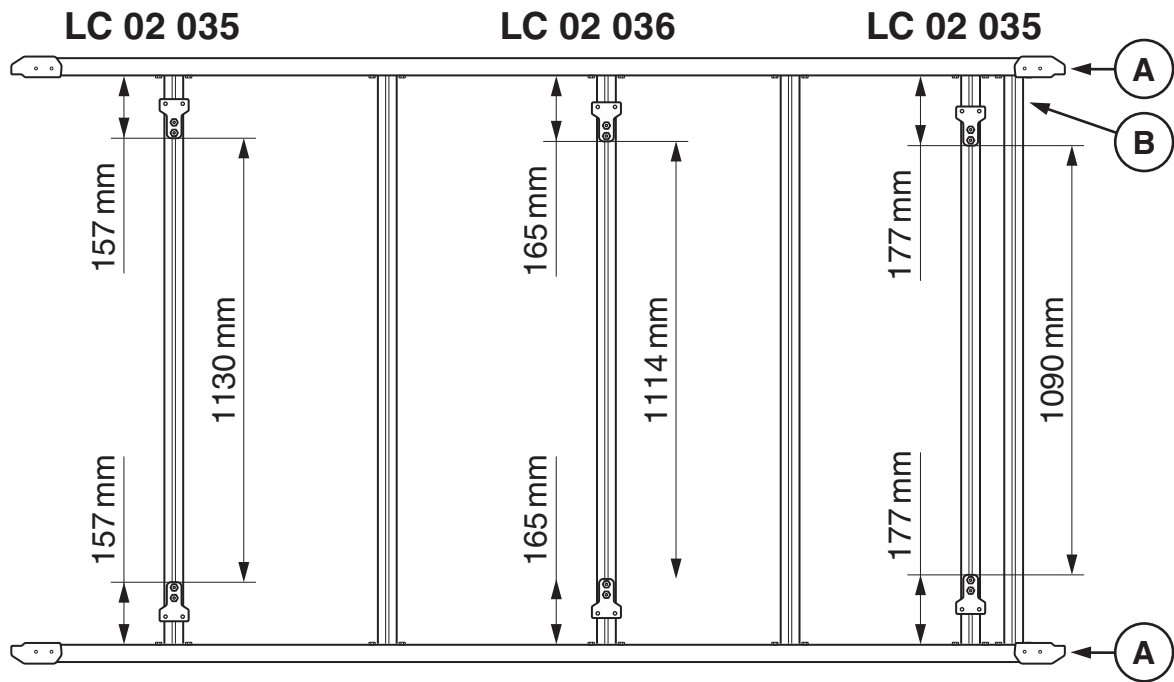

9

L2H1 Tailgate

LC 02 035

LC 02 036

LC 02 035

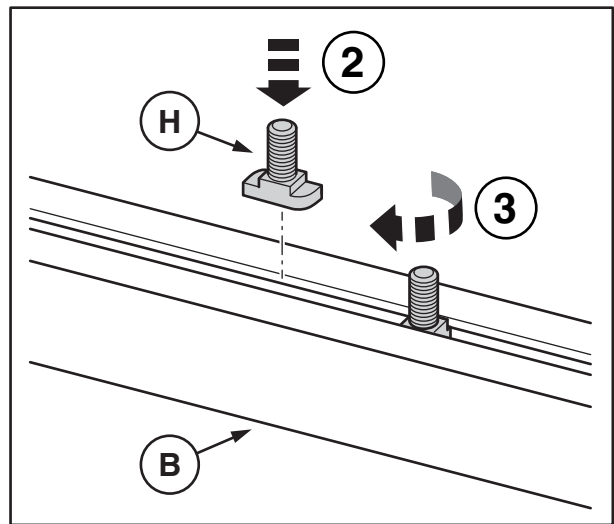
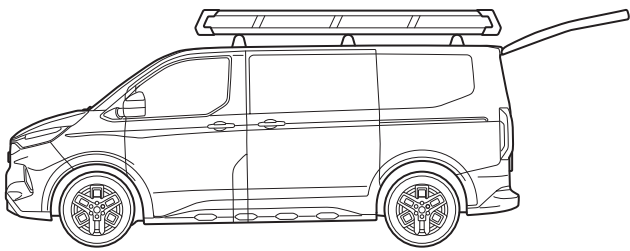
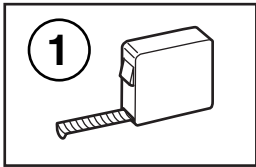
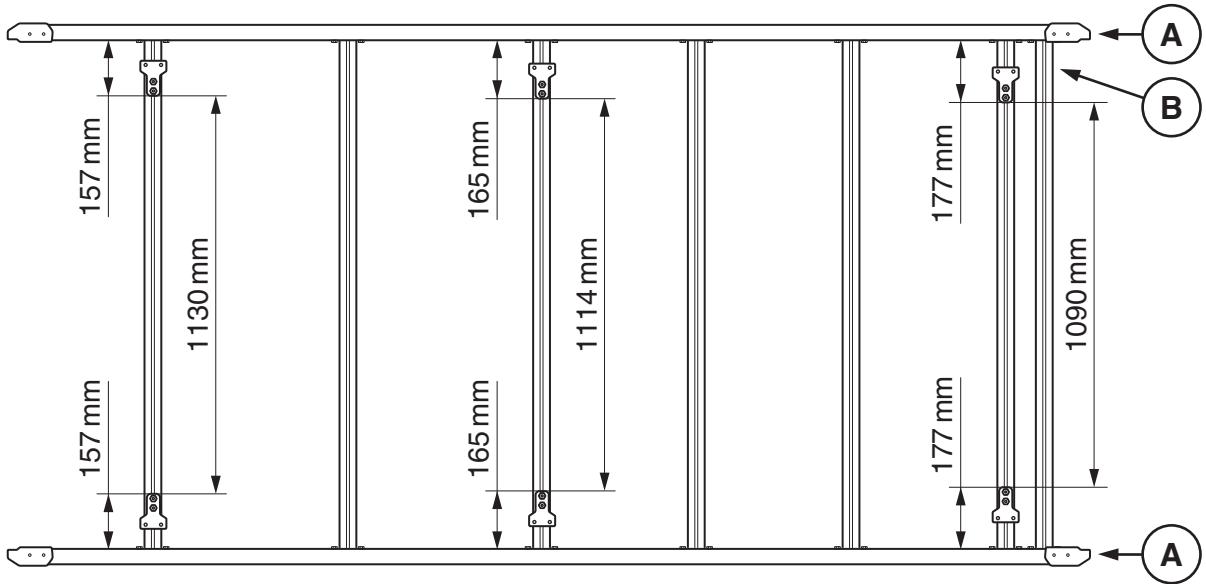

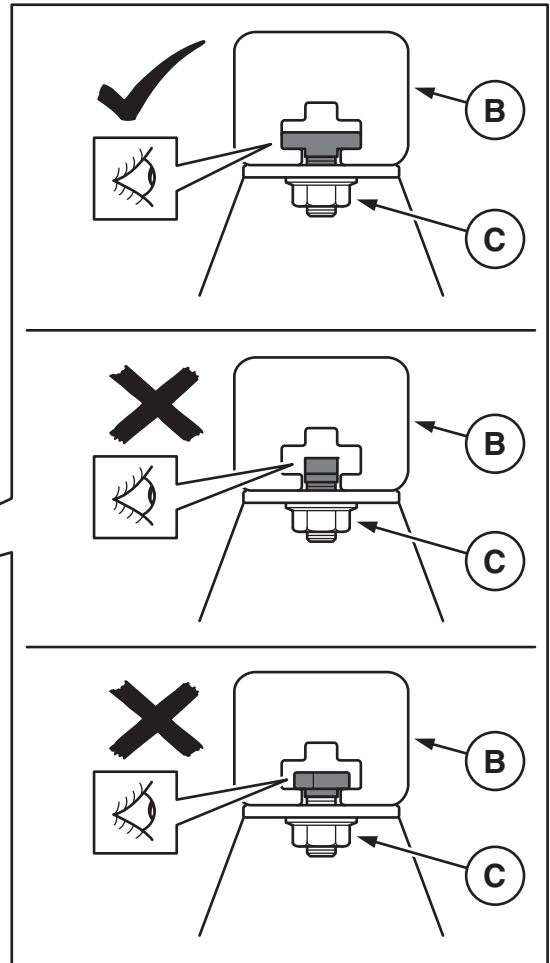
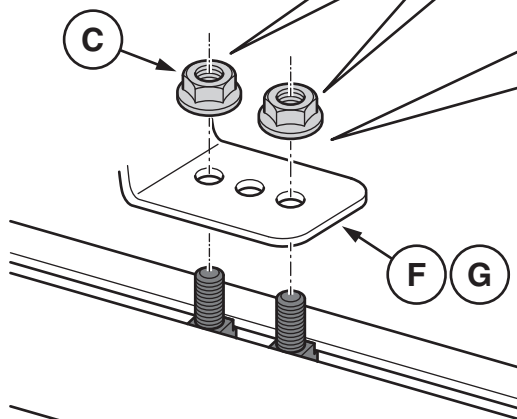
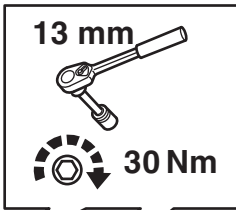
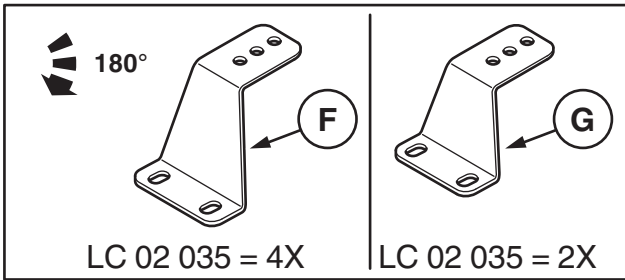
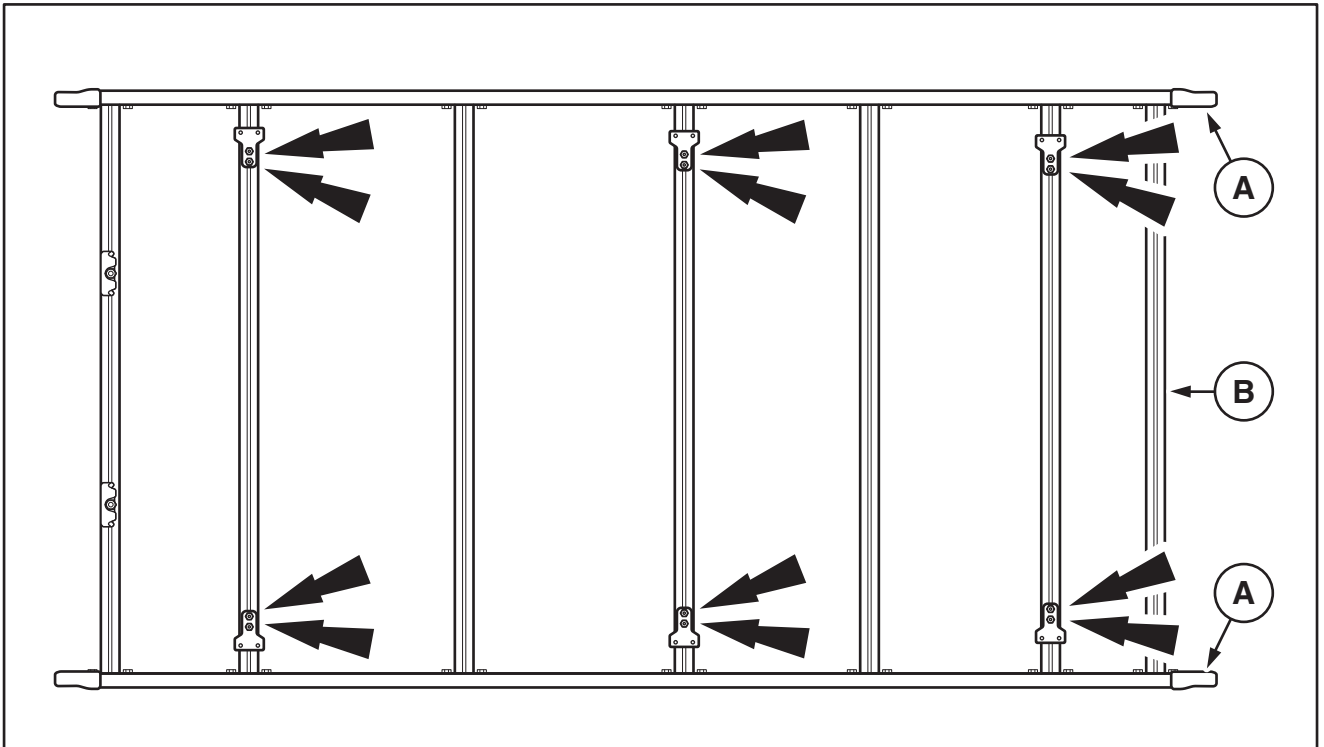



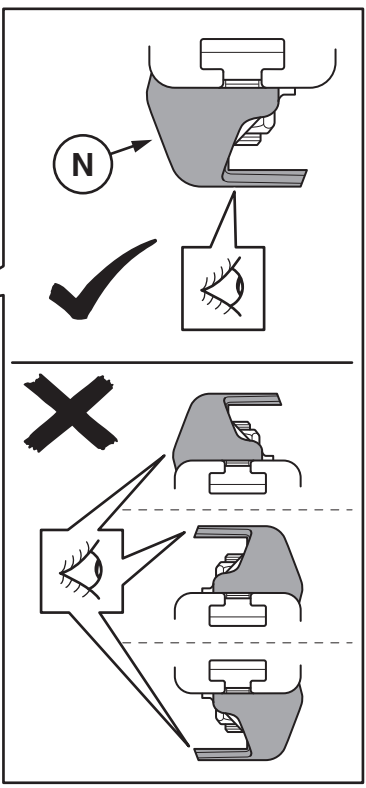
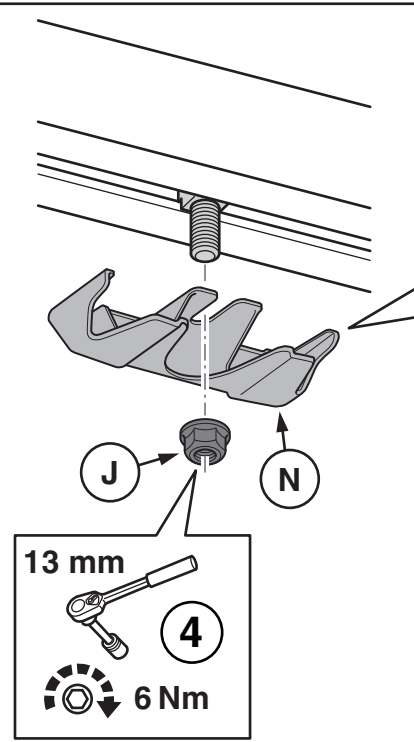
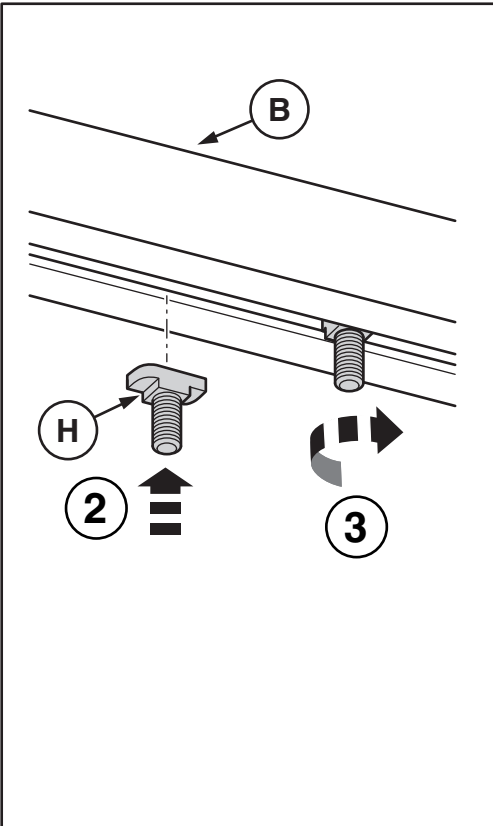
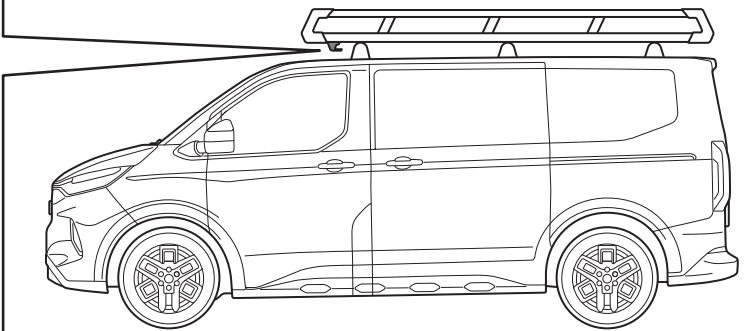
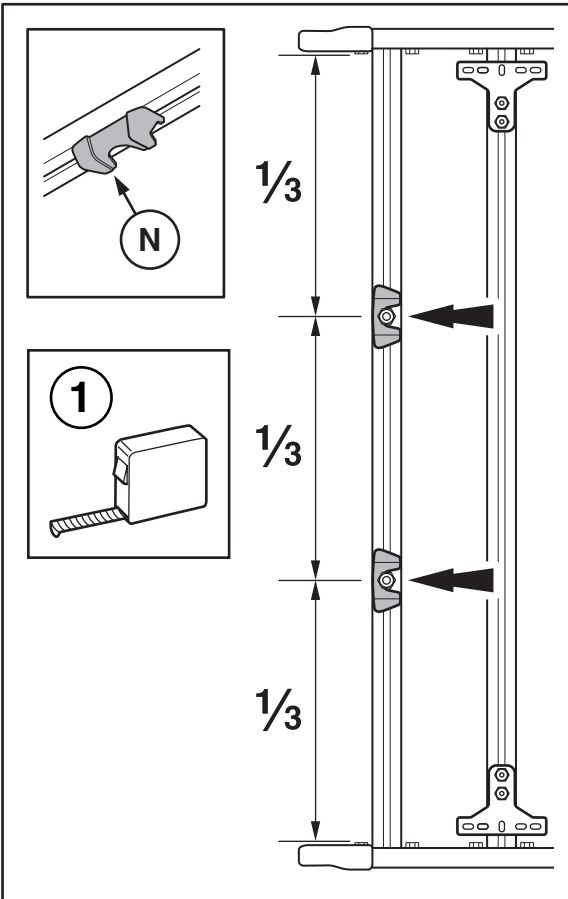

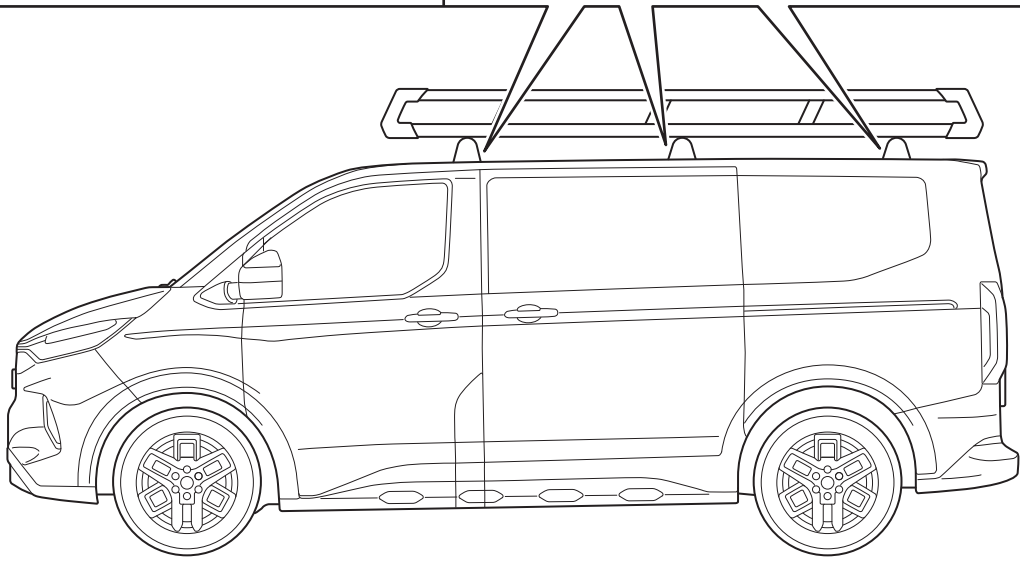
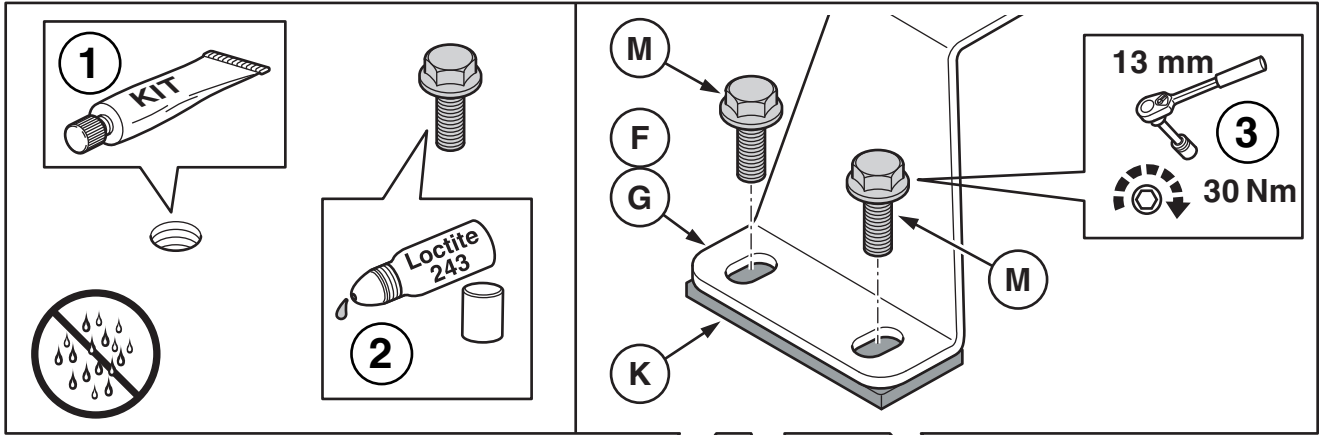



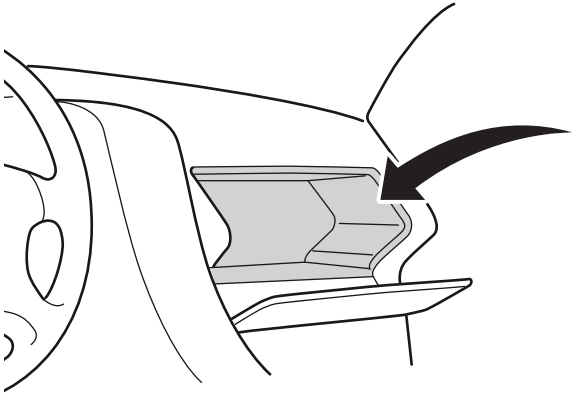







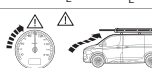

11

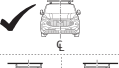

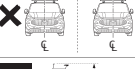





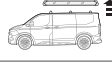

 **25/25**



INFO	
L1  23 kg/50 lbs  75 kg/165 lbs	L2  25 kg/55 lbs  77 kg/170 lbs
  	 
	
	
	
	
	

INFO

 L1
 23 kg/50 lbs
 75 kg/165 lbs

 L2
 25 kg/55 lbs
 77 kg/170 lbs

